



FLÖJTUR – 1700-TALET'S JUKEBOX?

Pehr Strand: lärlingen som blev direktör

Alingsås Museum 30 Mars 2023

Flöjtur – 1700-talets jukebox?

- Som bakgrund något om flöjtrets historia och konstruktion
- Pehr Strand
- Något om musiken på speluret i Alingsås museum
- Frågor



GÖTEBORGS
UNIVERSITET





GÖTEBORGS
UNIVERSITET

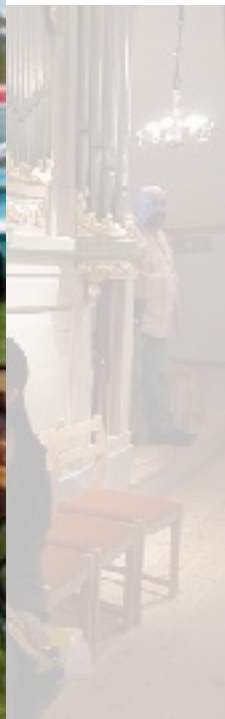
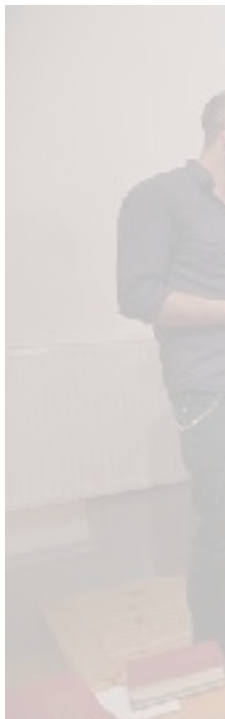



GÖTEBORGS
UNIVERSITET

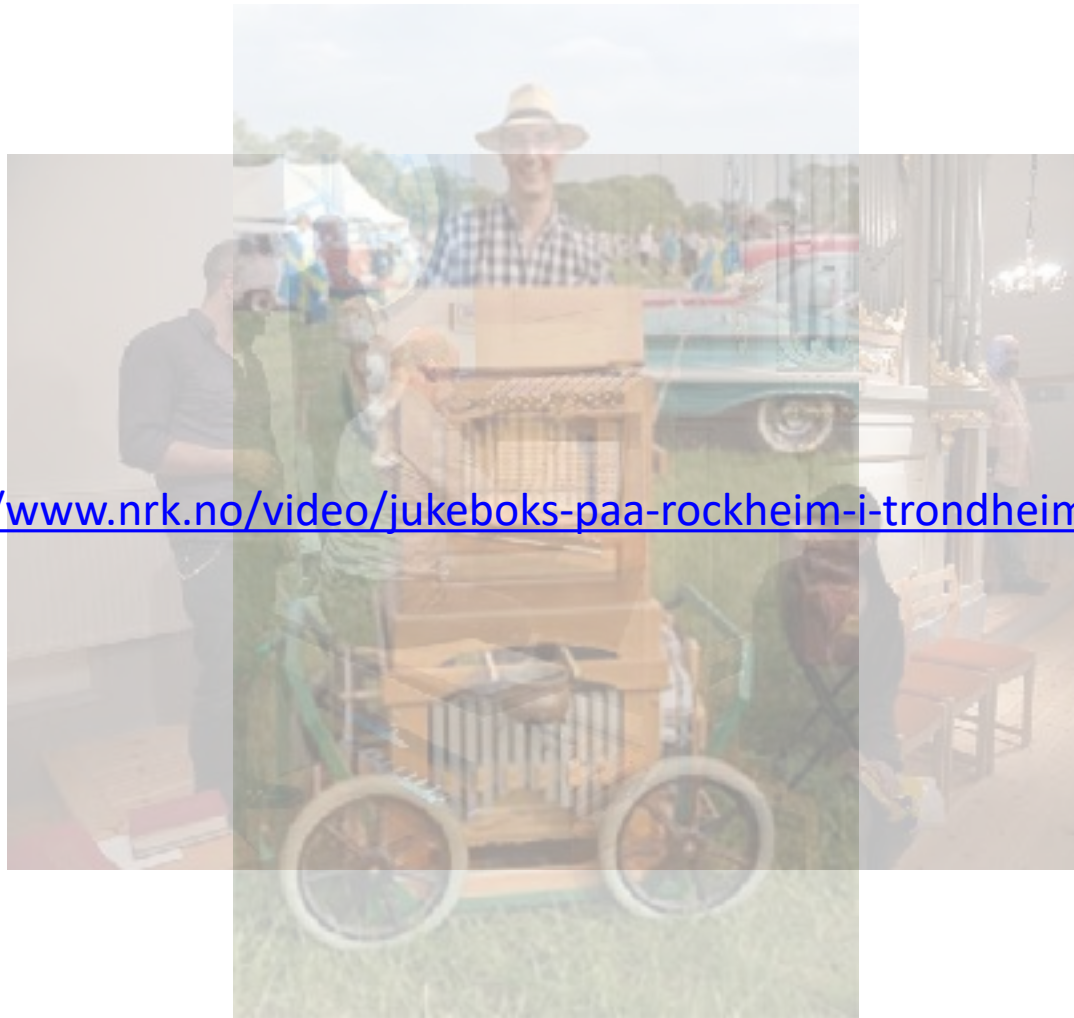

https://www.nrk.no/video/jukeboks-paa-rockheim-i-trondheim_29674

Vad är ett flöjtur?

- Spelur tillhör kategorin *musikautomater (mekaniska/självspelande instrument)*.
- ”A musical **instrument** which is enabled to play music **automatically** from a predetermined and repeatable mechanical **programme**.

Some mechanical instruments operate **without** human participation (beyond setting the instrument in motion); others require **some** degree of manual or pedal control (turning the playing mechanism, working bellows or operating expression devices). This definition excludes sound reproduction machines such as the gramophone.” (Grove Music Online)

Tidig historia

- Tidiga exempel på automatiska instrument finner vi i grekiska texter från 3:e århundradet f.Kr.
- Tidigaste beskrivningen av ett automatiskt instrument med ett musikaliskt program finner vi i Bagdad under första hälften av 800-talet.
- Roterande cylindrar användes för kyrkklockor på tidigt 1300-tal.
- Sent 1400-tal beskrev Leonardo da Vinci en spinett och två trummor troligen spelade genom en programmerad cylinder.
- Från 1500-talet byggdes spinetter som kunde spelas både manuellt eller automatiskt med ett verk och en programmerad cylinder, bäst kända är verken från Augsburg byggda av Bidermann.



- Konstskåp med bl.a. automatisk virginal (Gustavianum, Uppsala)
- Beställare: Philipp Hainhofer (1587–1631)
- Byggare: Samuel Bidermann d.y. (1600– ca.1653)
- Datering: ca. 1625–31, gåva 1632 till Gustav II Adolf
- Ursprung: Augsburg, Tyskland
- Storlek: 240 x 120 cm





Utveckling och källor

- Innovationer under 1600- och tidigt 1700-tal lade grunden för vad vi idag kallar ett spelur:
 - ökad precision i gången hos klockor (pendeln som regulator, Huygens),
 - programmering på stiftvalsen i spiral (Vaucanson).
- Dom Bédos (1709–1779) om orgelbyggnad *L'art du facteur d'orgues* (1766–1778, 4 band) känd källa för framförandepraxis.
- Hänvisar till Marie-Dominique-Joseph Engramelle (1727–1805): *Tonotechnie* (1775).
- Peter Nathanael Sprengel: P. N. Sprengels *Handwerke in Tabellen* (1771, 1794) är viktig för den svenska 1700-talstraditionen och kategoriserar dem som Flötenuhr, Harfenuhr och Glockenspiel.

Men vad är då ett spelur?



Konstruktion och funktion

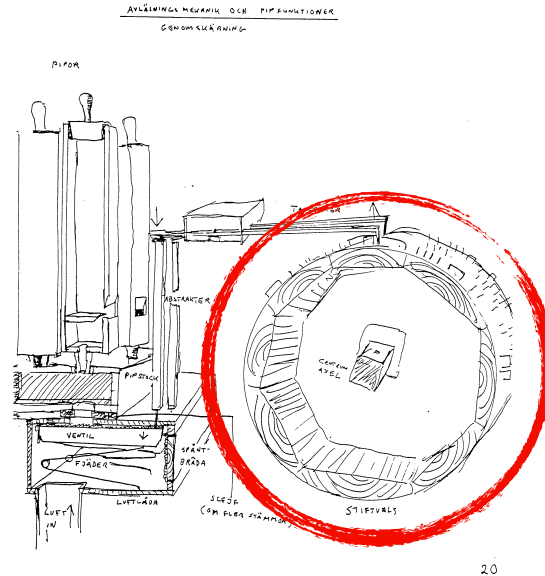
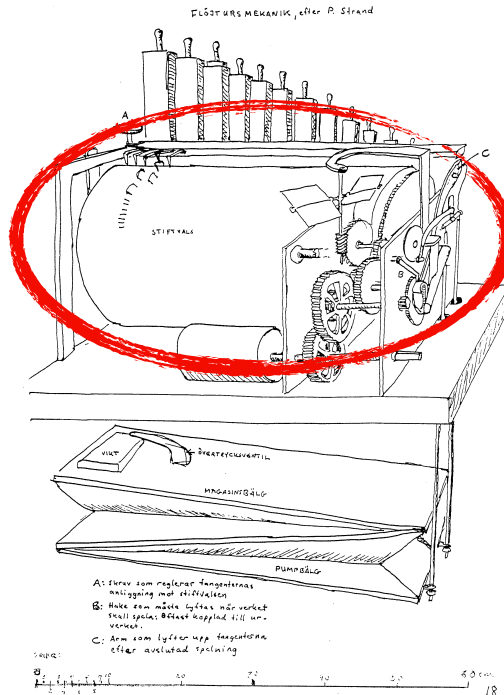

Konstruktion och funktion

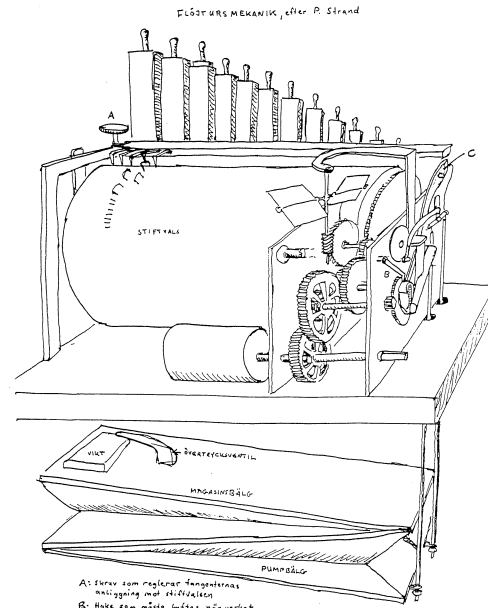

- A: Slurar som reglerar fingerens hastighet vid nedgången med tillfälligt
- B: Håller en mått tyttas när verket skall spelas. Oftast kopplad till omväxlar
- C: Arm som lyfter upp tangenterna efter avslutad spelning

SKALA:

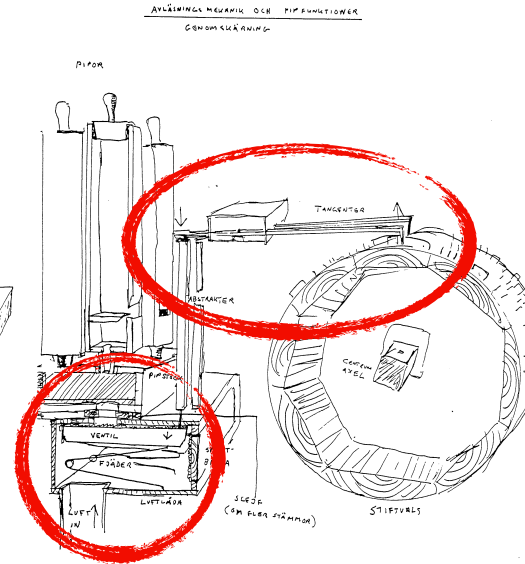
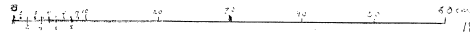

20

Pehr Strand

- Första förekomsten i kyrkböckerna är ett husförhör i Arnäs församling, fadern var båtsman

Pehr Strand

- Första förekomsten i kyrkböckerna är ett husförhör i Arnäs församling, fadern var båtsman
- Bouppteckningen är däremot mer exakt när den anger att Pehr Strand var 68 år gammal då han dog den 19 augusti 1826.

Pehr Strand

- Första förekomsten i kyrkböckerna är ett husförhör i Arnäs församling, fadern var båtsman
- Bouppteckningen är däremot mer exakt när den anger att Pehr Strand var 68 år gammal då han dog den 19 augusti 1826.
- Mera detaljerade är Post- & Inrikes Tidningar som skriver den 9 september 1826 att Strand avled i en ålder av 68 1/2 år

Pehr St

- Första förbåtsman
- Boupptecknare gammal
- Mera det Strand a

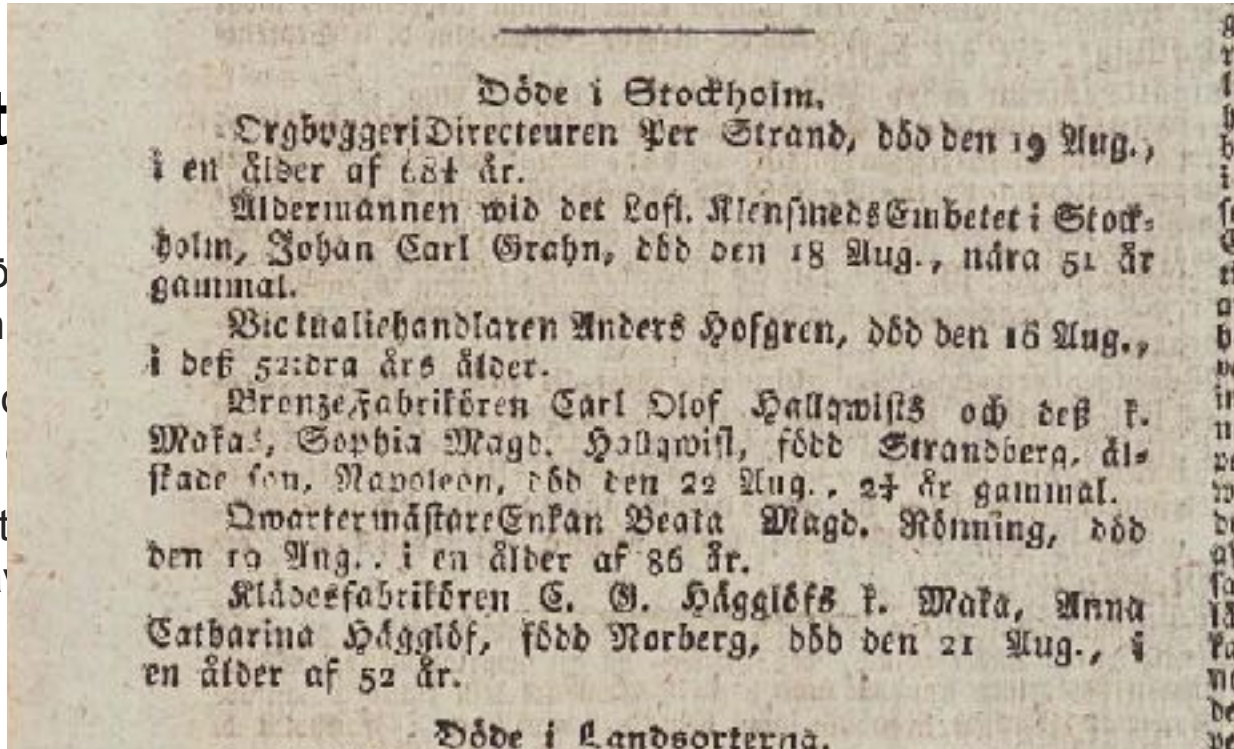

ern var

68 år

1826 att

Pehr Strand

- Första förekomsten i kyrkböckerna är ett husförhör i Arnäs församling, fadern var båtsman
- Bouppteckningen är däremot mer exakt när den anger att Pehr Strand var 68 år gammal då han dog den 19 augusti 1826.
- Mera detaljerade är Post- & Inrikes Tidningar som skriver den 9 september 1826 att Strand avled i en ålder av 68 1/2 år
- Föddes i Arnäs församling 1758, eventuellt i januari, avled 19 augusti 1826 i Stockholm

- Började som bildhuggarlärling hos Johan Ljung, Stockholm, 1777
- Välkänt är att Strand 1791 beviljades privilegium för tillverkning av "Musicaliske Spel=Uhr med Waltsar"
- Redan 1789 ansökte Strand, och beviljades tillstånd, att "jemte Lacktillverkningen, äfwen få drifwa Korkskärer"
- Dessutom byggde Strand knappt 30 kyrkorglar av olika storlek. Den första troligen 1789 i Tysslinge, utanför Örebro
- Som bygdens son kallades han att bygga en orgel för hemkyrkan i Arnäs, 1808



Verksamhet

- Strand bodde hos Ljung till dess han gifte sig 1784
- Var och när lärde Strand sig bygga orglar och flöjtur?
- Speluren har store likheter med flöjtur av Chr. E. Kleemeyer, hovurmakare hos Fredrik den Store
- ”Herr *Strand* är en märkelig Instrumentmakare, som nu (d. 1 Febr. 1797) redan förfärdigat 14 Spel-Ur, de flesta efter Berlinske Methoden, såsom Fleute-traversierer. ___ Det dyraste gick i förl. sommar till Östergöthland för 260 Riksdaler.” (Pehr Tham 1797)



Musiken på stiftvalsarna – ett arkiv

- Jag har undersökt 189 stiftvalsar från 17 (18) spelur
- Alla etiketter är inte läsbara och alla spelverk är inte spelbara
- Liknande repertoar som i *Musikaliskt Tidsfördrif* (1789–1834): Haydn, Mozart, Gluck, Pleyel, Naumann, Vogler, Du Puy, Askegren, Grentzer, Åhlström, Wikmanson, sånger, psalmer, danser
- Svensktoppen: Christoph Willibald Gluck *Iphigenia in Aulis* (på 10 av 17)
- Opera spelades i Stockholm årligen 1778–1824







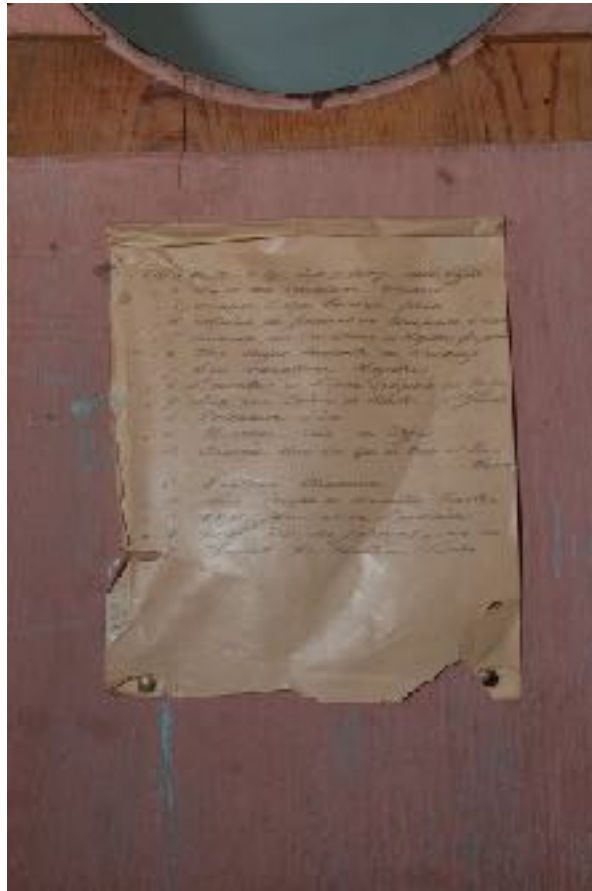

Hur användes flöjturen?

Hur användes flöjturen?

- Få källor till hur flöjtaren användes
- Danser borde innebära att man dansar
- Det finns spinnrockar med mekaniska små orglar i – musik under arbete
- Årstafruns dagbok (Märta Helena Reenstierna gift von Schnell)
 - 25 mars 1816: "Eftermiddagen speltes på Positive och sedan af Casseur Nordvall på Nyckelharpa så väl marcher som Engloiser, vals och Polskor, då ungdomen dansade..."
 - 25 juli 1824: "Cantor Lilljander från Catharine församling sjöng och spelade på ett litet sig tillhörande Positive. Magister Almgren sjöng efven — alla samtelige förrättade sina åligganden fullkomligen väl."
- Förteckning av stiftvalsar med titlar liknar spellistorna i t.ex. Spotify.





Michelle's Workout Mix

by Barack Obama

In honor of National Women's Health Week, hit the gym to a few of the tracks that get First Lady Michelle Obama moving.

3,138

Followers

+ Follow
Share...
Start Radio

9 tracks

| | Track | Artist | Time | Album | Added | User |
|-----|---------------------------------------|-----------------|------|----------------|--------------|--------------|
| ★ ↕ | Signed, Sealed, Delivered (I'm Yours) | Stevie Wonder | 2:14 | Number 1's | 🔗 2012-05... | Barack Obama |
| ★ ↕ | Tightrope - The Solo Version | Janelle Monáe | 4:23 | Tightrope | 2012-05... | Barack Obama |
| ★ ↕ | Love Song | Sara Bareilles | 4:19 | Little Voice | 2012-05... | Barack Obama |
| ★ ↕ | Unbreakable | Michael Jackson | 6:26 | Invisible | 2012-05... | Barack Obama |
| ★ ↕ | I Was Here | Beyoncé | 3:59 | 4 | 2012-05... | Barack Obama |
| ★ ↕ | Treat 'Em Right | Chubb Rock | 4:40 | The One | 🔗 2012-05... | Barack Obama |
| ★ ↕ | Thank You | Ledisi | 4:17 | It's Christmas | 🔗 2012-05... | Barack Obama |
| ★ ↕ | Get Right | Jennifer Lopez | 3:46 | Rebirth | 🔗 2012-05... | Barack Obama |
| ★ ↕ | Whip My Hair | Willow | 3:14 | Whip My Hair | 2012-05... | Barack Obama |







<https://strand.dh.gu.se>

Ett exempel från Alingsås



Ett exempel från Alingsås

- ”Wogler” är Georg Joseph Vogler (1749–1814)
- Allegretto – säger inte så mycket
- Ett ord med en dubbelkonsonant, troligen ”...rolle”
- ”Venise” – är ett ovanligt ord, och kan ge något om man letar bland Voglers verk.
- I databasen Levande muskarv finner vi bland Voglers klavermusik en Venetiansk gondoljärsång, piano, 1795.

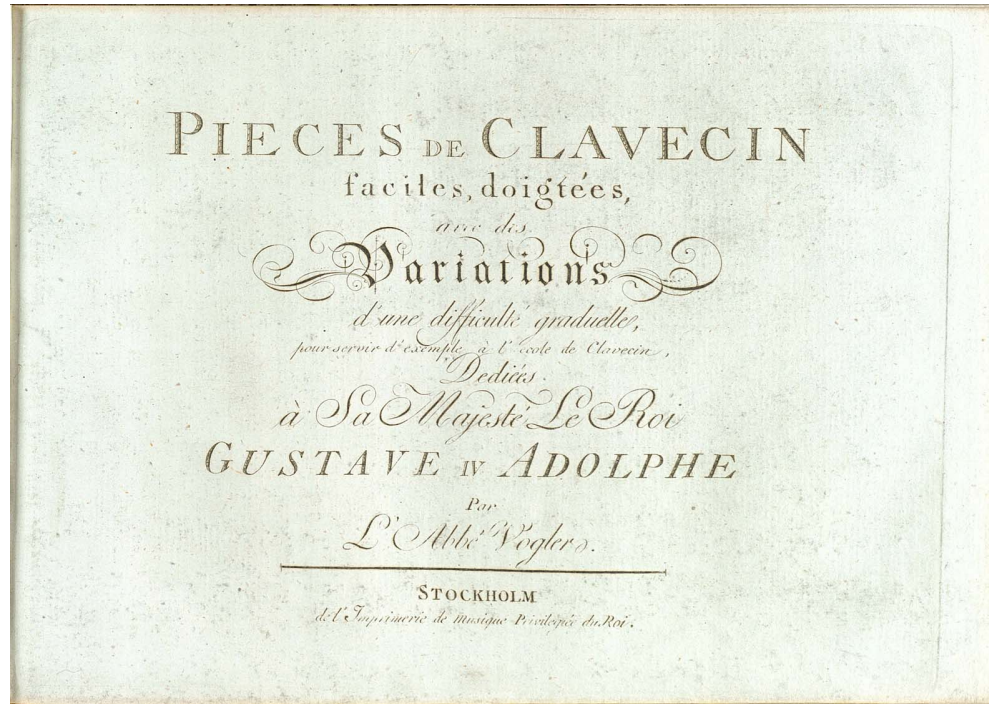

Komponerad ca 1795,
utgiven 1797



Komponerad ca 1795,
utgiven 1797

8

*Barcarolle
de
Venise
varie
par
Vogler.*

Allegretto

Var. 1. Legato

Var. 2.

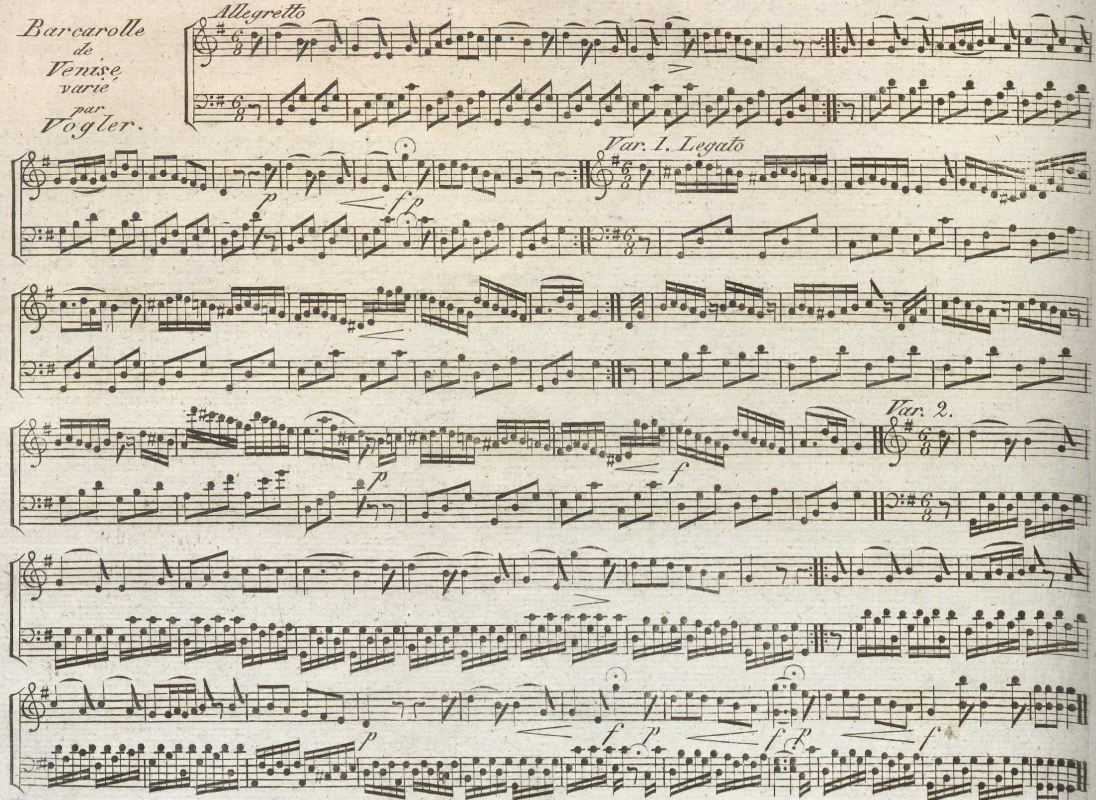

Tryckt i Musikaliskt
tidsfördriv 1830



Är "speldosans" tid förbi?



Frågor?



YouTube

15 spar

Flöjturet
går igen

0:04 / 1:10

"Flöjturet går igen"

Johan Norbäck

1 259 visningar

Lägg till Beaktat Mer

11 3

Detailed description: This is a screenshot of a YouTube video player. The video title is "Flöjturet går igen" in a large, orange, serif font. The video content shows a silver car with its headlights on in a parking lot. The YouTube interface includes the logo, search bar, video progress bar, and engagement metrics like views and likes.