



INGMAR STENROTH

**GOTERNAS HISTORIA**



**INGMAR STENROTH**

**GOTERNAS HISTORIA**

ISBN 978-91-974194-8-2

URI: <http://hdl.handle.net/2077/37282>

© 2015 Ingmar Stenroth

Förlag:

Citytidningen CT

Doktor Westrings gata 21 T

413 24 Göteborg

Sverige

Tryck: Campusservice Lorensberg, Göteborgs Universitet

Omslag: Visigotiskt kors ur Guarrazar-skatten (Toledo).

Faktagranskning: Fredrik Gildea

Korrektur: [www.Texteriet.se](http://www.Texteriet.se)

## INNEHÅLL

<b>JORDANES</b>	9
JORDANES I SIN SAMTID	10
<b>SVERIGE I ÄLDRE TIDER</b>	15
SKEPPEN	15
FÖRUTSÄTTNINGAR FÖR EMIGRATION	19
<b>MONUMENTUM ANCYRANUM</b>	20
<b>LOKOM HER!</b>	22
<b>NORDENS GULD</b>	24
BÄRNSTENSVÄGEN	29
<b>WIELBARK - KULTUREN</b>	32
DOMARRINGARNA	32
SÄRDRAG I WIELBARK – KULTUREN	39
<b>UTVANDRARNAS</b>	44
SKANDINAVISKA VÄSTKUSTEN	44
GOTERNA HOS JORDANES	50
GOTER I VÄSTER- OCH ÖSTERGÖTLAND?	51
GOTERNA I ÖSTERSJÖOMRÅDET	52
EMIGRANTER I ÖSTERSJÖOMRÅDET	55
GOTER FRÅN GOTLAND?	56
<b>JORDBRUKARE OCH HANDELSMÄN</b>	58
KASZUBIER-GOTERNA	58
VISTULA-GOTERNA	61
ELBLAG-GOTERNA	65
<b>SCENFÖRÄNDRINGEN</b>	68
FILIMER	70
GUTHTHA	81
CNIVA	83
200-TALETS ROMERSKA KRIS	88
TERVINGERNA	89
ST SABA	91
KRISTENDOMEN	92
WULFILA	94
HUNNERNA	95

LYCKANS ROTERANDE HJUL	96
FÖRDRAGET ÅR 382	99
<b>VISIGOTERNA BLIR TILL</b>	<b>101</b>
FÖRDRAGET ÅR 418	111
TIDIGA ÅR I AQUITANIEN	114
SLAGET VID KATALAUNISKA FÄLTEN ÅR 451	115
THEODORIK – PORTRÄTT AV EN VISIGOTISK KUNG	119
AVITUS	120
EXPANSIONEN	121
<b>OSTROGOTERNA</b>	<b>122</b>
THEODERIK	122
THEODERIK I GALLIEN	127
THEODERIK I RAVENNA	128
ÅTERUPPRÄTTAREN AV DET FÖRFLUTNA	130
THEODERIKS MAUSOLEUM	135
KULTURPERSONLIGHETER I RAVENNA	142
TRONFÖLJDSFRÅGAN	145
BELISARIUS	147
TOTILA	148
NARSES	151
TEIJA	156
DET BITTRA SLUTET	158
<b>VISIGOTERNA I SPANIEN</b>	<b>161</b>
THEUDIS	161
LEOVIGILD	163
RECCARED	165
SPANIEN BLIR EN NATION – WITTERIK	166
SISEBUT OCH ISIDOR	167
VISIGOTERNAS POLITIK MOT JUDARNA	169
CHINDASVIND	173
RECCESWINTH	174
WAMBA	174
ERWIG	177
EGIKA	179
VISIGOTISKA RIKETS UNDERGÅNG	180
<b>LA RECONQUISTA</b>	<b>182</b>
DE ANTIKA INFLUENSERNA	186
DEN POLITISKA UTVECKLINGEN I SPANIEN	189
KRÖNIKÖRERNA	195
ERÖVRINGEN AV GRANADA	198
<b>KÄLLOR OCH LITTERATUR</b>	<b>207</b>
<b>NOTER</b>	<b>231</b>

**NAMNLISTA**





## JORDANES

Goterna spelar en betydande roll i den historiska process som resulterar i den antika världens utveckling till ett medeltida Europa. Grekiska, latinska och persiska källor dokumenterar goternas närvaro i Medelhavsområdet redan på 200-talet. Efter sin ankomst till södern skapar en stor grupp goter så småningom en fredlig kultur, baserad på åkerbruk och boskapsskötsel på de bördiga slätterna norr om Svarta havet. På 370-talet slår asiatiska ryttarfolk sönder den gotiska idyllen. Många av de bofasta goterna tvingas att fly västerut och startar sökandet efter nya områden att leva i. Två huvudgrupper utkristalliseras bland goterna, *visigoter* och *ostrogoter*. De lyckas var för sig att etablera stater innanför det Västromerska imperiet. Ostrogoternas rike i Italien bildas år 493 och består fram till år 553. Visigoternas rike formas i Gallien år 418 och fortlever i Spanien till år 711 och som en spillra i Gallien fram till år 719.

Varifrån kommer goterna? Det är en fråga som tidigt besvaras av Jordanes, en skriftlärare som troligen är munk och lever i Konstantinopel när han skriver på 550-talet. Han producerar två verk samtidigt, *Romana*, som behandlar Roms historia, och *Getica*, som skildrar goternas historia. Jordanes *Getica* är ett av den västerländska lärdomshistoriens mest inflytelserika och omdebatterade verk. I tusen år skulle *Getica* finnas undanstucken i klosterbiblioteken och vara känd endast indirekt genom uppslagsverk och i sammanfattningar av tidens vetande.

*Getica* kan tyckas vara ett märkligt namn på en bok som handlar om goternas historia. Goterna bodde på stäpperna norr om Svarta havet århundraden före Kr. De omnämns första gången av den grekiske historikern Herodotos (ca 484-425 f. Kr.). Men Jordanes anser – som så många i hans samtid – att goter och geter är samma folk. Därför heter hans verk på latin *De Origine Actibusque Getarum* – ”Om geternas ursprung och bedrifter”. Man kan tycka att denna förväxling mellan olika folk skulle stämna världen till eftertanke. Kan vi lita på vad som står i Jordanes *Getica*? Frågan är möjlig att ställas fullt ut först år 1515, då den tyske humanisten Konrad Peutinger ger ut verket av trycket i Augsburg. Av Peutingers utgåva framgår att det till och med råder delade meningar om vad författaren till *Getica* heter. Hos Peutinger och flera efterföljare, kallas Jordanes *Iordanes* i enlighet med de först funna manuskripten, som senare skulle visa sig vara av andra klassens rang. Den dansk-tyske forskaren Theodor Mommsens vetenskapliga utgåva i den magistrala serien *Monumenta Germaniae Historica* uppgår år 1882 *Iordanis* som författare till *Getica*, i överensstämmelse med vad han finner vara de bäst bevarade manuskripten. Också de två italienska forskarna Fransisco Giunta och Antonino Grillone kallar *Getica*s författare *Iordanis* i sin uppdaterade latinska vetenskapliga edition år 1991.<sup>1</sup> Detta hindrar inte senare tiders forskare att enas om Jordanes som det gångbara namnet för vår författare.

I den medeltida värld där den första tryckta utgåvan av *Getica* uppenbarar sig, har verket hög trovärdighet. Det gäller inte minst i Sverige, det land som Jordanes anger som goternas urhem. Här utvecklas göticismen, tanken att goterna utvandrat från Sverige och erövrat stora delar av den kända världen, för att sedan bosätta sig i

de centrala delarna av Europa.<sup>2</sup> Göticismen uttrycker respekt och beundran för de världsbetvingande goterna och anhängarna till rörelsen anser sig vara släkt med goterna och delaktiga i deras bragder och höga moral. Svärmeriet kulminerar på 1600-talet, men rester av det positiva förhållningssättet till goterna dröjer sig kvar under 1700- och 1800-talet och är i viss mån skönjbart än i dag i Sverige.

I grova drag kan Getican indelas i två delar. Den första delen är en vandringssaga medan den andra behandlar goternas historia sedan de delat upp sig i två grupper. Jordanes kallar dem *västgoter* och *östgoter*, beroende på i vilket väderstreck de båda gotiska stammarna efter hand bosätter sig. I våra dagar föredrar vi att kalla de båda gotiska stammarna för *visigoter* och *ostrogoter*, där *visi-* och *ostro-* sannolikt är berömmande förled. Enligt Jordanes ska goterna ha lämnat Scandia runt år 1490 f. Kr., för att bege sig till havs och landa i Gothiscandia i nuvarande Polen vid floden Vistulas utlopp i Östersjön.

### JORDANES I SIN SAMTID

I inledningen till sitt arbete uppger Jordanes att han skriver på uppdrag av en vän, Castalius, som bett honom göra en sammanfattning av ett tolv böcker stort verk, ”om goternas ursprung och bedrifter från äldsta tider fram till nu”,<sup>3</sup> som förre konsuln vid den ostrogotiske kung Theoderiks hov, Cassiodorus, författat. Trots att Jordanes, som han påstår, endast haft tillgång till Cassiodorus gotiska historia för omläsning en kort tid, anser han sig ha lyckats redovisa innehållet i verket. Med utgångspunkt i Jordanes egna ord brukar det allmänna omdömet vara att Getican är ett plagiat av Cassiodorus gotiska historia, utförd av en mindre begåvad munk, skriven på ett språk där behandlingen av latinsk grammatik lämnar mycket i övrigt att önska.<sup>4</sup> De sentida språkvetare som har synpunkter på Jordanes text är skolade i klassiskt latin. Men det skriftliga latinet påverkas under Jordanes tid av det talade vulgärlatinet, som i sin tur ska ge upphov till de romanska språken. Det latin som skrivs och eventuellt talas i Bysans, använder inte längre det klassiska latinet som norm. Jordanes är got och gotiska bör ha varit hans första språk och grekiska hans andra. Latinet är i bästa fall Jordanes tredje språk. Åtminstone i Jordanes fall bör vi göra oss kvitt fördomen, att den som inte skriver fläckfritt klassiskt latin måste vara intellektuellt undermålig.

Det är viktigt att vara medveten om att vi endast har en allmän uppfattning om vad Cassiodorus försvunna gotiska historia innehållit. Att verket bestått av tolv böcker ger för vår tids människor intrycket av att det var ett omfångsrikt arbete. Men en bok under antiken var en papyrusrulle, som kunde ha ett begränsat format och innehåll. Den sparsamma kunskap vi trots allt har om innehållet i Cassiodorus gotiska historia finns i ett brev från ostrogoternas kung Athanarik, adresserat till den romerska senaten, men i själva verket skrivet av Cassiodorus. Av brevet framgår att Cassiodorus ”utsträckte sitt arbete även till vår stams forntida vagga och framvaskade ur sin läsning de försvunna minnena från våra förfäder. Han ledde de gotiska kungarna ut ur antikens dolda gömmor, bortglömda som de var under lång tid. Han återupprättade Amalernas ätt och deras ära och visade tydligt att

jag är av kunglig börd i den sjuttonde generationen. Han byggde en romersk historia åt de gotiska ättlingarna, och samlade, så att säga, till en krans de blomsterknoppar som tidigare varit spridda på litteraturens fält.”<sup>5</sup>

Cassiodorus färdigställer sin gotiska historia år 519, då Theoderik den stores inflytande är stort i Italien.<sup>6</sup> När Jordanes skriver sin *Getica* är ostrogoternas starke man sedan länge död och deras rike håller på att utplånas av den bysantinska hären. Hos Jordanes *Getica* finns en vilja att likställa romare och goter med varandra i en önskan att de ska kunna leva tillsammans också fortsättningsvis. En sådan förhoppning kan knappast Cassiodorus finna det nödvändigt att framföra i sin historia, som skrivs då det Ostrogotiska riket befinner sig på sin höjdpunkt.

Det är Theodor Mommsen som i sin Jordanes-utgåva från 1882 skapar bilden av författaren som en papegojliknande plagiatör av Cassiodorus nu okända gotiska historia. Eftervärlden har utan nämnvärd reflexion delat Mommsens synsätt. I antikens böcker ger konvensans regler författaren en möjlighet att bekänna sin egen okunnighet och obetydlighet i arbetets förord. Jordanes inledning till sin *Getica* är ett exempel på detta stilgrepp. Men Jordanes rykte får sig ytterligare en törn, sedan Mommsen upptäckt att Jordanes ödmjuka företal till *Getican* är ett plagiat av kyrkohistorikern Rufinus av Aquilejas (345-410) latinska översättning av Origenes kommentar till aposteln Paulus epistlar till Romarna.

I Rufinus förord får vi veta att en viss Heraclius avbrutit Rufinus när han är upptagen med ett annat arbete, och bett honom att såväl förkorta som översätta Origenes arbete om Paulus epistlar. Problemet med ett sådant uppdrag är att Rufinus inte har tillgång till samtliga av de femton volymer som Origenes arbete omfattar. Han kan därför inte ge ut arbetet i fullständigt skick. Rufinus kritiserar Heraclius för att inte förstå omfattningen av det arbete som han önskar sig.

I Jordanes förord till *Getican* är det en broder Castilius som ber Jordanes avbryta sitt pågående arbete med att sammanfatta äldre krönikor, för att i stället sammanfatta i en enda del Cassiodorus tolv böcker om goternas historia. Liksom för Rufinus, är problemet för Jordanes att han inte har tillgång till det verk han förväntas bearbeta. Han har endast fått disponera Cassiodorus historia i tre dagar. Dock kommer han ihåg innehållet i verket men avser att lägga till åtskilligt av vad andra historieskrivare har sagt och har också själv mycket att berätta. Som fallet är med Rufinus kritiserar Jordanes Castilius för att inte inse storleken av arbetsbördan denne lägger på sin författare.

För att i första hand förstå vad Rufinus menar med sitt förord, måste vi veta något om bibeltolkaren, teologen och kyrkofadern Origenes (185-254), som lever i en tid av teologiska strider och diskussioner och anses som kättare redan under sin livstid. En långvarig tvist om hans läror fördyrade århundraden framöver många lärdes liv. Skälet till att Rufinus säger sig inte ha tillgång till hela Origenes arbete, måste vara att han manipulerar Origenes kommentar i sin översättning – stryker sådant som han finner kontroversiellt och lägger till egna tolkningar i manuskriptet. Kyrkofadern och bibelöversättaren Hieronymus anser Rufinus översättning av

Origenes vara alldeles för fri. Det är omöjligt för vår tid att avgöra hur det förhåller sig, eftersom det endast är Rufinus latinska översättning av Origenes kommentar, som finns bevarad.

Den som föreställer sig att Jordanes med sitt förord tar chansen att obemärkt kunna utnyttja en annan författares talanger, har inte beaktat Origenes ställning i 500-talets infekterade teologiska debatt i Bysans. Den månghundraåriga striden om Origenes renlärighet intensifieras, sedan kejsar Justinianus genom ett edikt, utsänt från Jerusalem år 543, fördömer den så kallade origenismen. Rufinus hade översatt flera böcker av Origenes och fått försvara sig mot anklagelser om kätteri.<sup>7</sup> Justinianus edikt medför att Rufinus dras in i debatten. Samtidigt som Jordanes skriver sin *Getica*, år 551, upprepar Justinianus sitt fördömande av origenismen i ett nytt edikt. Bland teologer och statsmän är Origenes och Rufinus namn på var mans läppar när Jordanes skriver sitt förord till *Getican*.<sup>8</sup>

En först på senare år framförd tolkning av Jordanes förord till sin *Getica* är, att han genom att nämna sin flyktiga omläsning av Cassiodorus historia i själva verket antyder att han avser att skriva ett självständigt verk. Jordanes skriver i *Geticans* § 3: "Till innehållet har jag fogat åtskilligt från grekiska och latinska historieskildringar som passar in i min redogörelse. Jag har dessutom lagt till egna ord i början och slutet och åtskilligt mitt i verket."<sup>9</sup>

Jordanes refererar i sitt arbete till tjugo auktorer, inräknat sig själv och Cassiodorus.<sup>10</sup> Av de författare som Jordanes åberopar, skriver hela nio stycken på grekiska (Ablabios, Dio Chrysostomos, Dexippos, Dionysios, Iosephus, Pompeius Trogus, Priscus, Ptolemaios och Strabo). Eftersom det inte finns något som tyder på att Cassiodorus kunde läsa grekiska, blir genomgången av Jordanes referenser ett mått på graden av självständighet i hans författarskap.

Det finns inget som ger oss anledning att tro att Cassiodorus kunde gotiska och att han berikat sin berättelse genom samtal med gotiska traditionsbärare. I det ovan citerade brevet av Cassiodorus hand heter det att han "framvaskade" sin kunskap ur sin *läsning* av den gamla gotiska historien. Annorlunda är det hos Jordanes, som på många ställen refererar till anonyma muntliga källor. Tydligast sker det i den unika skildringen av slaget vid Katalauniska fälten mellan hunnen Attilas här och gotisk-romerska trupper. Skildringen av slaget vid Katalauniska fälten är unik och kan sägas vara höjdpunkten hela i boken. Den redovisas utan stöd i skriftliga källor.<sup>11</sup>

När Jordanes berättar om goternas härjningar i Mindre Asien på 260-talet, nämner han en händelse, som måste ha dröjt sig kvar som ett turistminne hos de gotiska krigarna i en muntlig tradition. Goterna anføres av tre härförare, Respa, Veduco och Tharuaro, vilka aldrig nämns någon annanstans än hos Jordanes. Goterna återvänder efter hand från Mindre Asien till Grekland, och anfaller bland annat staden Anchialos. "Där sägs de ha stannat i många dagar då de fann behag i de varma källorna och baden, som är belägna omkring tolv tusen steg från Anchialos och ur vars djup kokhett vatten strömmar fram. Bland hela jordens alla oräkneliga varma källor är dessa de främsta och de mest hälsobringande för sjuka."<sup>12</sup>

Som framgår av förordet till *Getican* har Jordanes påbörjat skrivandet av en romersk historia, när hans vän Castilius får honom att avbryta sitt projekt för att i stället skriva en bok om goterna. Sedan Jordanes fullbordat uppdraget återvänder han till sin *Romana* och avslutar denna. Romarna är mycket stolta över sin urgamla historia. Författaren Vergilius skriver romarnas nationalepos *Aeneiden* (29-19 f. Kr.). Det handlar om den trojanske hjälten Aeneas, som lyckas fly när Troja faller under grekernas anstormning. Så småningom hamnar Aeneas i Italien och blir anfader till Roms grundare, Romulus och Remus. I sin *Romana* kritiserar Jordanes mytbildningen kring Roms uppkomst. Det är ändå myterna om Roms urgamla historia som bestämmer Jordanes utformning av den första tredjedelen av *Getican*. Jordanes vill i sin skildring se goterna som likställda romarna och visa på möjligheten för de båda folken att leva ett fredligt liv tillsammans. Den urgamla och ärorika historia, som Jordanes skapar åt goterna, är avsedd att väcka respekt hos romarna.

I slutkapiteln i *Romana* skildras samtida politiska händelser, bland andra fortsättningen av den kamp mellan goter och romare som Jordanes i *Getican* trodde vara avslutad år 540.<sup>13</sup> Förhoppningen om ett fortsatt liv för goterna i Italien kunde hållas uppe fram till år 551 och under första hälften av år 552. Men sedan den bysantinske generalen Narses skeppat över sina trupper till Italien sommaren 552, besegras ostrogoternas kungar Totila och Teija. Den gotiska kulturen går under i Italien. Men då har Jordanes redan avslutat sitt historiska författarskap. Kanske är han också död.

Det förord som Jordanes lägger till sin *Romana* riktar till hans vän Vigilius: "Vad du vill veta är historien om denna världens olyckor från tidens början fram till vår tid. Du tillägger att du skulle bli glad om jag från mina gamla källor kunde summera hur Romarriket uppkom, hur det utvecklades och hur det involverade snart sagt hela världen och hur det nu fortsätter att uppehålla sin hegemoni (eller åtminstone försöker)." I förordets fortsättning säger Jordanes att han ställt samman *Romana* och *Getican* i en volym "så att när du inser hur olika nationer förstörs, du ska bli befriad från alla världsliga vedermödor och vända dig till Gud, som är den sanna friheten. När du läser dessa två små böcker, lär att Nödvändigheten alltid dröjer över den som älskar den förgängliga världen. Lyssna till aposteln Johannes, när han säger: 'Min vän, älska inte denna världen eller den materiella världen. Denna värld och dess frestelser förgår, men den som lyder Guds vilja ska leva för evigt.' Älska Gud och din nästa med allt hjärta, lyd hans bud och bed för mig, min ädle och storslagne bror."<sup>14</sup>

Efter att ha fullbordat sina båda historieverk drar Jordanes således slutsatsen att man bör överge den timliga världen och överlämna sig till Gud. Det är i linje med vad Augustinus predikar i sin *Om Guds stad* (*De civitate Dei*) och Salvianus av Marseille i sitt verk *Om Guds styre* (*De gubernatione Dei*), båda skrivna på 400-talet. I *Getican* talar Jordanes om sin egen omvändelse till kristen tro. Han hoppas nu på samma sinnesförändring hos sin världslige broder Vigilius.

Jordanes hade varit sekreterare åt en general som verkade på Balkan och genom sin anställning blivit väl förtrogen med krigiska värv, såväl romarnas som barbarernas. Han har uppenbarligen gjort sig känd för sina historiska kunskaper. Genom sitt tidigare yrke har han kunnat upprätthålla kontakter i militära kretsar och även vid hovet, vars värderingar han delar i politiskt hänseende. Jordanes skrifter visar honom som en man med en klar uppfattning om imperiets ställning och om vilken riktning den kejsarliga politiken borde ta. Hans religiösa omvändelse och övergripande historiesyn avslöjar att han är en människa med förmågan att reflektera över tillvarons stora frågor.<sup>15</sup>

Jordanes slutar sin *Getica*: ”Du som läser detta vet att jag har följt de gamles skrifter och plockat några få blomster från deras mycket vidsträckta ängar, för att därav efter måttet av min förmåga binda en krans åt den som vill söka vetskap härom. Ingen må tro att jag har lagt till något annat än det som jag läst och fått vetskap om till fördel för det folk jag har beskrivit, därför att jag själv leder mitt ursprung från det. Jag har dock inte sammanfattat allt som finns skrivet eller berättas om goterna, inte heller skriver jag så mycket till deras ära som till hans som besegrade dem.”<sup>16</sup> Den sista meningens lovprisande av kejsar Justinianus kan ses som en retorisk bugning eller en gardering. När Jordanes skriver sin *Getica* är goterna fortfarande romarnas fiender i en konflikt som pågått i tjugo år.

Det är nu över 1450 år sedan Jordanes lade ner pennan. En oändlig ström av skrifter har diskuterat rimligheten i den historia som han presenterar i sin *Getica*. Finns det ytterligare något att tillägga? Låt oss börja med den fråga som inledde vår bok: varifrån kommer goterna?

## SVERIGE I ÄLDRE TIDER

När inlandsisen drar sig tillbaka från Skandinavien ca år 10 000 f. Kr. följer människan efter. Norden blir ett land befolkat av fångstfolk, jägare och fiskare.

I Anatolien (Mindre Asien) inleds några årtusenden senare en dynamisk utveckling, som skulle förändra livsvillkoren för den europeiska människan. Anatolierna lär sig effektivt jordbruk, men även hur man sköter boskap och rider till häst. Kunskaperna sprider sig ut över Europa.<sup>17</sup> Omkring år 3 900 f.Kr. börjar det nya livsmönstret bli synligt i Norden.

Etableringen av det anatoliska jordbruket medför att det ursprungliga jägar- och fångstfolket trängs undan. Den kraftiga landhöjning som äger rum i Skandinavien sedan den stora isen tinat bort, belönar rikligt de generationer bönder som slår sig ner, brukar sina tegar och släpper ut sin boskap på bete. Men landhöjningen förändrar också villkoren för kustbefolkningen, som flyttar allt längre ut på skären i havsbandet och kommer ur fokus för den nya vågen av invandrare. Ända fram till vår tid lyckas nordens fiskarbefolkning bevara sin särart i ett kulturlandskap som ständigt är stätt i förändring. Det är kustborna som så småningom får kontakt med kulturvärldarna bortom landets egen horisont.

För den som vill teckna goternas historia är en dominerande fråga varifrån folket kommer. Enligt Jordanes skulle goterna ha utvandrat från Skandinavien och landat med sina skepp vid Vistulaflodens mynning vid Östersjöns sydkust. För att utföra en sådan bedrift behövs det förstås sjövana, sådan som vi kan förvänta oss av kustfolk. Förutom sjömän behövs det sjövärdiga farkoster för att kunna färdas över öppet vatten.

### SKEPPEN

Trots att vi kan förutsätta att redan de allra tidigaste skandinaviska nybyggarna var sjöburna skulle det dröja länge innan de lärde sig att bygga skepp för långa färder. De äldsta båtarna är stockbåtar, varav de största har en storlek som rymmer kanske tio personer. De har hittats vid Norges största flod, Glomma, men också längs Göta älv, som mynnar ut vid den svenska västkusten.

Stockbåtarna har säkert varit i bruk flera tusen år före vår tideräkning. Ett tidigt exempel på en excellent skeppsbyggnadskonst finner vi i *Hjortspringbåten* från Danmark, som kan dateras till ca. 310 f.Kr. Den påminner om de båtar som finns avbildade i otaliga antal på de skandinaviska hällebergen. Bilderna visar att båtarna framförs genom paddling, på samma sätt som sker med stockbåtarna, och inte är sjövärdiga för färder över öppna vatten.

Under den tid som de skandinaviska stockbåtarna och kanoterna paddlas längs kusterna under bronsåldern, håller en ny teknik att utvecklas som skulle tillåta färder på distans. Sjöfararna lär sig att ro. I Mangersnes i Nordhordland, nära Bergen i Norge, görs fyndet av en årtull, som kan dateras till åren mellan 30 f.Kr. och 250 e.Kr.<sup>18</sup> I Dalbo i Baerums socken nära Oslo, finns en hållsristning med ett skepp som har tudelade stävar. Vi kan räkna till tjugo man i båten – den har alltså sam-

ma kapacitet som den danska Hjortspringbåten. En avgörande skillnad finns dock: Dalboskeppets mannar kan ro. Hällristningen är sannolikt från sista århundradet f.Kr.<sup>19</sup>

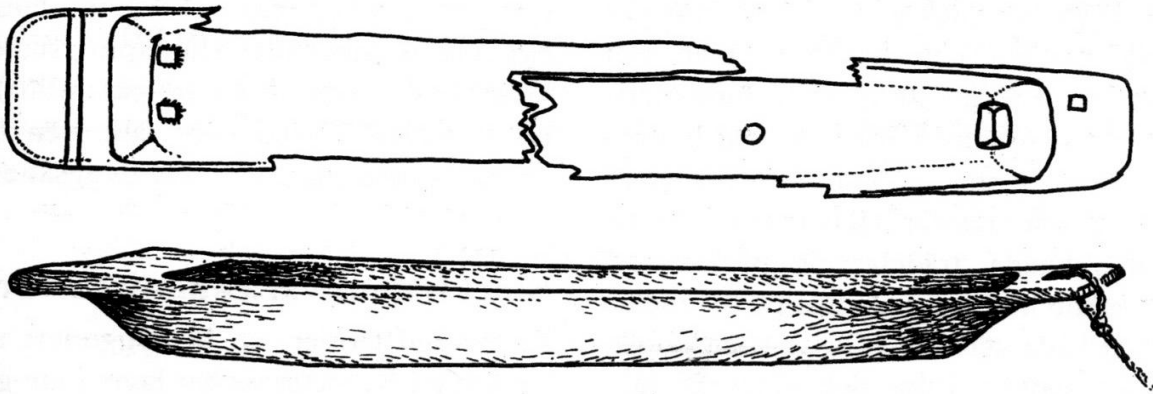

KVILLEHEDSBÅTEN, HISINGEN, SVERIGE, CA 270 F. KR. (ZEDIG 2000, s 23.)



KOPIA AV SÖRUMSBÅTEN PÅ GLOMMA, NORGE. ORIGINALET CA 170 F. KR.  
(FOTO: DAG NAEVESTAD, NSM, ARISHOLM 2005, s 124).





REKONSTRUKTION AV HJORTSPRINGBÅTEN. TILIA ALSIE  
(LINDTRÄBÅTEN FRÅN ÖN ALS) UNDER EN TESTPADDLING ÅR 2000.  
FRÅN EN VIDEOUPPTAGNING AV NADIA HAUPT (CRUMLIN 2003, s 97).



HÄLLRISTNING I DALBO, BAERUMS SOCKEN, NÄRA OSLO. (ÖSTMO 2003, s 14).

Magnifik, men odaterbar, är en hällristning som avbildas i den legendariske fornforskaren Pehr Thams planschverk *Göthiska monumenter* (1794). Den har funnits vid Valla by i Sotenäs härad i Bohuslän. Vi ser ett skepp med 20 roddare och en styrman, sannolikt stående i ett tält. I båten finns ytterligare 18 man. Båten har en tudelad förstäv, medan akterstaven avviker något från Hjortspringbåtens konstruktion.

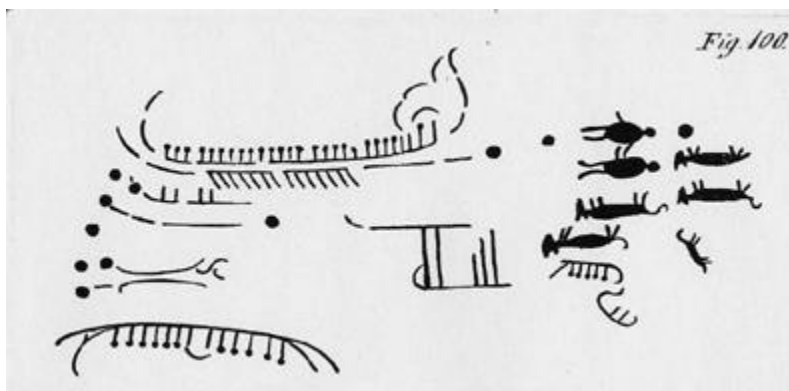

EN FÖRLORAD HÄLLRISTNING I VALLA BY I SOTENÄS HÄRAD I BOHUSLÄN  
(STORLEK 2 M GGR 0,75 M). (THAM 1794, TABLÅ XIV).

Ett stadium på vägen mot det fulländade vikingaskeppet är *Nydambåten*. Båten hittas i Nydam Mose på södra Jylland tillsammans med två andra skepp under åren 1859-1864. Alla tre båtarna är mossoffer. Troligen har de tillhört fiender. Nydambåten väger tre ton, är 23 meter lång och 3 meter bred. Den är klinkerbyggd med ekplankor. Båten är unik för norra Europa, eftersom den är det enda fynd av en så stor båt från denna tid som är avsedd för rodd. Nydambåten saknar mast, och är således inte segelbar, men har ändå ett roder. Båten har rotts av 36 man och hade sannolikt totalt 45 mans besättning. Med hjälp av dendrokronologi (man räknar årsringarna på ekträet i båten och jämför årsringarna med äldre och yngre stockar, vars ålder man vet), har skeppets ålder kunnat bestämmas till 310-320 e.Kr.

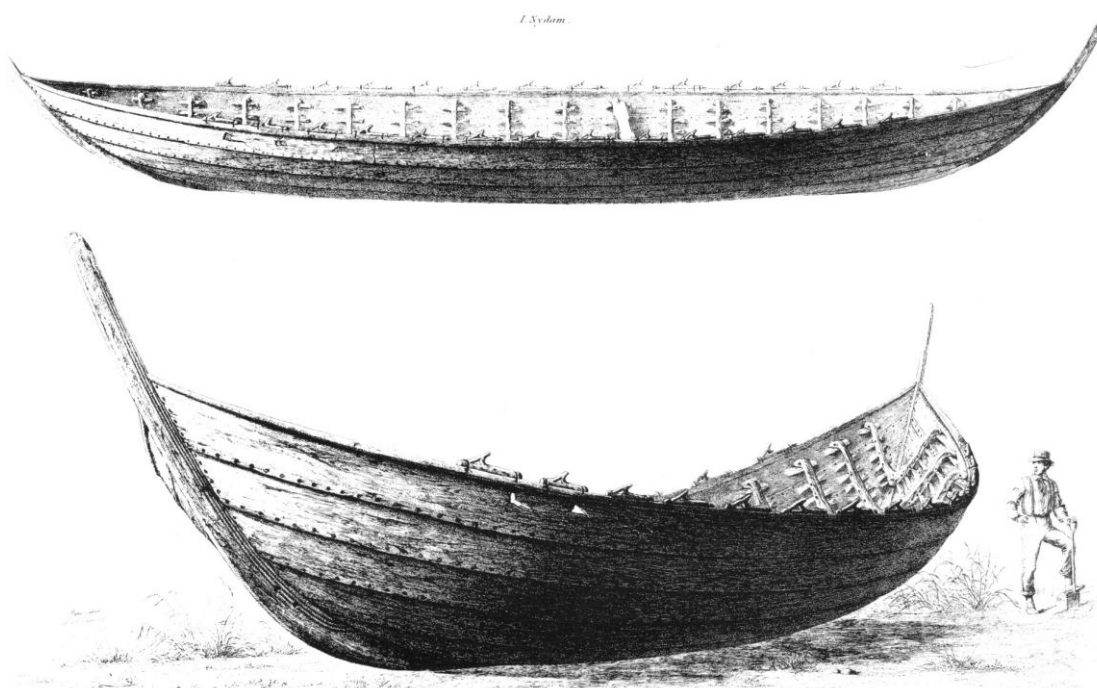

**NYDAMBÅTEN (CA 310 E. KR.).SCHLOSS GOTTORF, SCHLESWIG, TYSKLAND (RIECK 1988, s 107).**

I inledningen till sin *Getica* berättar Jordanes om goternas utvandring från Scandina: "Det berättas att goterna en gång utvandrade med sin kung Berig från denna ö, liksom från en verkstad där folk skapas, eller som ur ett folkstammarnas moderssköte. Så snart de stigit i land från skeppen namngav de genast landet. Än i dag, sägs det, kallas landet Gothiscandza."<sup>20</sup> Jordanes återkommer till goternas utvandring i ett senare avsnitt av sin historia: "Du torde komma ihåg att jag i inledningen sade att goterna med sin kung Berig vandrade ut ur ön Scandzas sköte och att de färdades på blott tre skepp till Oceanens hitre strand, det vill säga Gothiscandza."<sup>21</sup> Den beskrivning som Jordanes ger är en förenklad och kanske också endast symbolisk tolkning av den komplicerade och utdragna process som en folkförflyttning oftast är. Men de tre skepp som Jordanes nämner kan också vara ett sätt att tala om hur begränsad den skara är, som söker sig till Vistulaflodens mynning i början av vår tideräkning. Det finns heller inget i det arkeologiska källmaterialet som stöder tanken att en massutvandring skulle ha ägt rum från Norden till den polska Östersjökusten. En utbredd uppfattning bland forskare är, att Jordanes utvand-

ringssågen saknar all trovärdighet, berättad som den är hundratals år efter det att händelsen ska ha ägt rum och i en miljö som är hundratals mil avlägsen utvandringens målområde.

Kunskapen om nordbornas bristande förmåga att skapa sjövärdiga skepp före århundradena runt vår tideräknings början, gör det omöjligt att tro att en utvandring över haven skulle ha ägt rum från Skandinavien redan någon gång på 1400-talet f.Kr., så som Jordanes förutskickar. Men kan en utvandring från Skandinavien mot söder äga rum vid en senare tidpunkt, när tekniken att ro börjar tillämpas av nordborna? Skulle det alltså trots allt kunna finnas en kärna av sanning i Jordanes utvandringssaga? Kritiska historiker brukar varna för en sådan selektiv tolkning av äldre källor. Det står klart att den som vill ge stöd åt sanningshalten i Jordanes utvandringssaga måste ha robusta bevis för att kunna övertyga.

Roddkonsten har under alla omständigheter ökat rörligheten i Östersjöområdet. Vissa förflyttningar över långa distanser – exempelvis sådana som går mot söder från Vistulafloden till Svartahavsområdet – är otänkbara utan möjligheten att ro uppför det strömma vattnet.

#### **FÖRUTSÄTTNINGAR FÖR EMIGRATION**

Under århundradena runt vår tideräknings början äger stora förändringar rum i skandinavernas sätt att bruka jorden. Jordarna gödslas och slätterängen blir synlig i landskapet. I ökande grad börjar järnet att ersätta trä som jordbruksredskap. Resultaten av nyordningen blir en mångdubblad effektivitet av jordens produktionsförmåga. Den leder till en stark befolkningsökning. Boningshusen ökar i storlek och blir permanenta, fähus börjar byggas, jordbruksytorna hägnas in.<sup>22</sup> Har alla i befolkningen fått del av välståndet? Kan det vara så att somliga blivit utan jord i en situation då viljan att hävda äganderätt till jorden blir allt starkare? Väljer de som hamnar utanför systemet att emigrera? När det gäller kustbefolkningen är tillgången till fisk avgörande. Ett studium av det svenska västkustfiskets historia ger en bild av mycket starka svängningar i fiskstimmens vandringar. Det kan dröja århundraden mellan sillens vandringar till den skandinaviska västkusten. För kustborna kan det under vissa tider bli nödvändigt att söka sin utkomst på annat håll. Bland de mest utsatta grupperna kan även det försämrade klimatet århundradena runt vår tideräknings början spela en roll vid deras val av geografisk hemvist.<sup>23</sup>

Även om såväl sociala, klimatologiska, ekonomiska och tekniska förutsättningar för en utvandring hos vissa befolkningsgrupper i Skandinavien kan finnas, fattas dock en utlösande faktor för ett beslut: vart ska färden ställas? Vi kan jämföra med situationen i Sverige på 1800-talet. Många människor hade förvisso under flera hundra års tid velat flytta utomlands för att få bättre levnadsvillkor, men det är först under senare delen av 1800-talet som ett realistiskt alternativ erbjuder sig: Amerika. Sedan överfarten till den hägrande kontinenten gjorts möjlig genom uppfinningen av ångbåten, tar många människor chansen till ett bättre liv i Amerika. Fanns det två tusen år tidigare något Klondike dit nordborna kunde bege sig för att skapa en bättre värld för sig själva? För att utröna frågan bör vi studera de han-

delsmässiga ambitioner som finns i Romarriket när det gäller länderna norr om Rhen under kejsar Augustus tid.

## MONUMENTUM ANCYRANUM

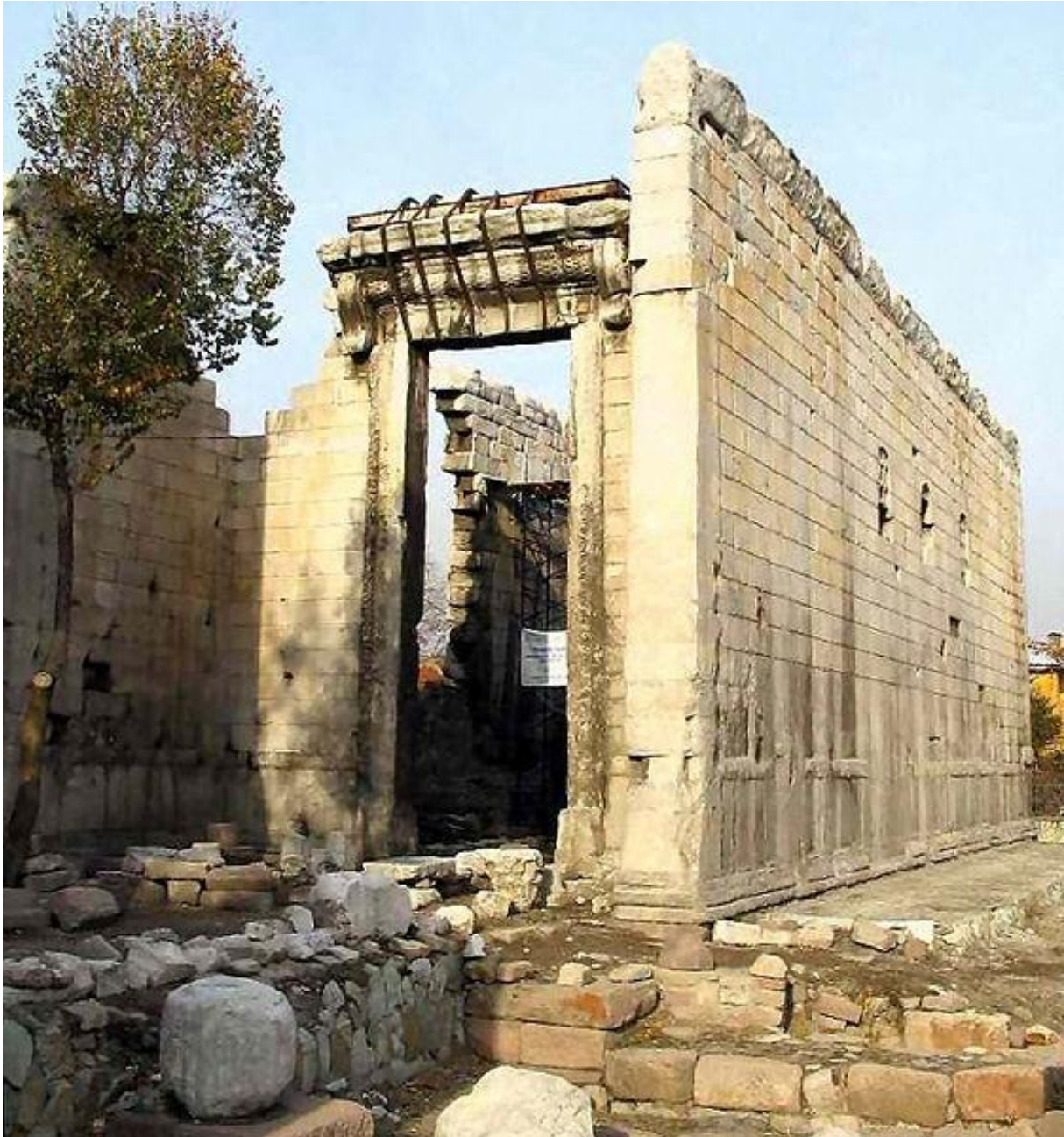

MONUMENTUM ANCYRANUM, CA 14 E. KR., ANKARA, TURKIET.  
(FOTO: ATILIM GÜNES BAYDIN)

Strax innan den romerske kejsar Augustus dör vid 76 års ålder, skriver han en självbiografi, *Res gestae divi Augusti* (Den gudomlige Augustus liv), som han låter rista på bronsplattor och sätta upp framför sitt mausoleum på Marsfältet i Rom. Kopior av självbiografien placeras ut på strategiska platser i imperiet. I dag finns den

bäst bevarade kopian av Augustus text i Ankara i Turkiet, uppsatt på väggarna i ett tempel, som kallas *Monumentum Ancyranum* och nu är en ruin. Texten har några upplysningar som är av stor betydelse för kunskapen om Skandinaviens historia. Augustus skriver: ”Min flotta seglade på Oceanen från Rhens mynning till den uppåtgående solens trakt ända till kimbrernas områden, dit varken till lands eller till sjöss någon romare nått före denna tid. Kimbrerna och charyderna och semnorna och andra germanska folk i samma trakt sökte genom sändebud min och det romerska folkets vänskap.”<sup>24</sup>

Expeditionen genomförs år 5 e.Kr. Ledare för romarnas flotta är Augustus styvson Tiberius, som år 14 skulle efterträda Augustus som kejsare. *Kimbrerna*, som kejsar Augustus nämner, anses ha bott på Jylland. Det är således kusten längs Västjylland som Tiberius utforskar. Augustus berättelse redovisar det första försöket att skapa allianser med folken i nuvarande Danmark, i syftet att få tillgång till handelsstationerna i Östersjöområdet.

Vad kejsar Augustus inte nämner i sin levernesbeskrivning är hur det går, när de romerska soldaterna försöker upprepa Tiberius bedrift och till lands undersöka *Magna Germania* (Det stora Germanien), för att nå kontakt med de folk, som bor vid Romarrikets nordöstra gräns. År 9 beger sig tre romerska legioner, ca 25 000 man, in på germanskt territorium under ledning av sin överbefälhavare Varus. Ambitionen är att vidga Romarrikets gränser norrut. Men i Teutoburgerskogen råkar Varus ut för ett bakhåll, som genomförs med list av den germanske hövdingen Arminius (kallad Hermann i den tyska legendbildningen). När romarna hamnar i ett trångt pass, angriper germanerna med förintande kraft. Den romerska armén stupar till snart sagt sista man.<sup>25</sup>

Mot bakgrund av att hela Roms försvarsmakt består av 28 legioner, sänder förlusten av Varus tre legioner en chockvåg över imperiet. Kejsar Augustus lär ha utbrustit: *Quintili Vare – legiones redde!* (Quintilius Varus – ge mig tillbaka mina legioner!).<sup>26</sup> Efter den romerska härens nederlag mot Arminius och hans germaner i Teutoburgerskogen, inser kejsar Augustus att det är lönlöst att återuppta försöken att erövra landområdet mellan floden Rhen och Östersjön, *Magna Germania*. Romarna bibehåller och förstärker nu fronten mot norr med en stor mängd gränsbefästningar genom hela Europa, från England i nordväst till Svarta havet i sydost. De skapar en *limes*.

Trots nederlaget i Teutoburgerskogen ger inte romarna upp ansträngningarna att öka kontakterna med européerna i norr. Genom en kringgående rörelse lyckas de fullfölja det utforskningsprojekt, som Tiberius påbörjat med den romerska flottan, och kan på så sätt komma bakom barbarernas barriär. Romarna tar sig helt enkelt runt det svårforcerade *Magna Germania*. Till sjöss är romarna med sina stora fartyg ohotade och allt tyder på att de lyckas runda Grenen, Jyllands nordligaste udde, i början av det första århundradet av vår tideräkning. När den grekiske geografen Ptolemaios ritar sin världskarta ca år 160 har han stöd i peripler, förteckningar över de anhalter som sjöfarande handelsmän gör på sin resa längs kusterna. Pto-

lemaios karta visar, att romarna skaffat sig en detaljerad information om kuststräckan mellan Rhen och Vistula.

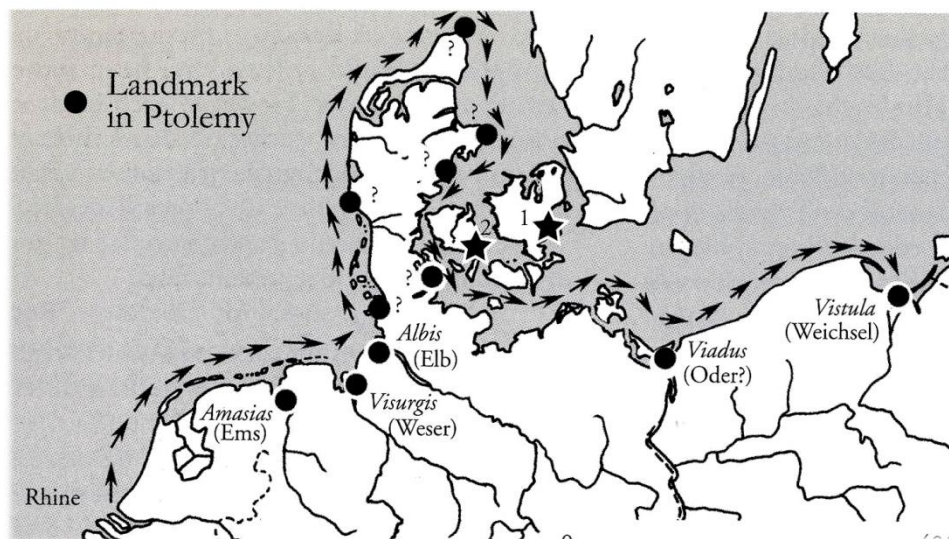

**FÄRDVÄGEN IN I ÖSTERSJÖN ENLIGT PTOLEMAIOS KARTBILD FRÅN CA ÅR 160. DEN VISAR EN RESA FRÅN RHEN TILL VISTULA. TVÅ FEMUDDIGA STJÄRNOR VISAR RIKA JÄRNÅLDERSFYND I 1. HIMLINGÖJE 2. GUDME-LUNDEBORG (JÖRGENSEN 2001, s 14).**

Ett antal hövdingagravar finns längs Jyllands östra kuststräckor, som kan dateras till åren 1-40 e.Kr.<sup>27</sup> I gravarna finns det värdefulla romerska föremål. Allt tyder på att de sjöfarande romarna skapat allianser med den nordiska härskareliten genom att skänka gåvor, kanske i ambitionen att göra hövdingarnas revir till romerska vasallområden.

## LOKOM HER!

Det är slående hur få uppgifter de antika källorna förmedlar om den romerska armén från tiden för Romarrikets delning år 395 till året för Västroms upplösning, 476. År 407 tar således den självutnämnde kejsar Konstantin III med sig den romerska armén från Britannia. Den ska aldrig återvända. År 411 är det Spaniens tur att se de romerska trupperna lämna landet. För att bekämpa sin rival Aëtius skepar den romerske fältherren Bonifatius över de romerska trupper som befinner sig i Afrika till Ravenna i Italien år 432. I Gallien försvinner den romerska armén år 418 och lämnar över försvaret av Gallien till visigoterna, som håller på att etablera sig i provinsen. Såväl arkeologer som historiker brukar kalla den följande perioden för folkvandringstiden.

De olika germanska stammarnas rörelser illustreras genom spagettliknande trådar som slingrar sig på den europeiska kartan. Men verkligheten är oftast en annan. Det politiska vakuum som uppstår när den Västromerska försvarsmakten bryter samman, fylls snabbt igen av angränsande bofasta eller av militära elitförband, som dragits samman i avsikten att utnyttja situationen. För de sjöfarande handels-

männen blir situationen katastrofal. Utan stöd av den romerska trupp närvaron destabiliseras de europeiska kusterna och långdistanshandeln upphör. Romarna överger också Östersjöområdet.

Någon gång på 400-talet sitter en bedrövad man vid floden Wesers strand, som ligger vid den nordtyska västkusten. Vår okände vän sysslar med handel och har haft romarna som partners. Han väntar på ett skepp. Men nu kommer det inte längre några skepp från söder. I sin desperation börjar Wesermannen utöva runmagi. Han tar ben från en ox, som han offrat, och ristat en bild av vad han helst vill se dyka upp vid horisonten. Det är ett romerskt handelskepp. Så lägger han till några trollrunor: *Lokom her* – ”Jag lockar hit!” Han offerar benbitarna i floden Wesers vatten.<sup>28</sup>

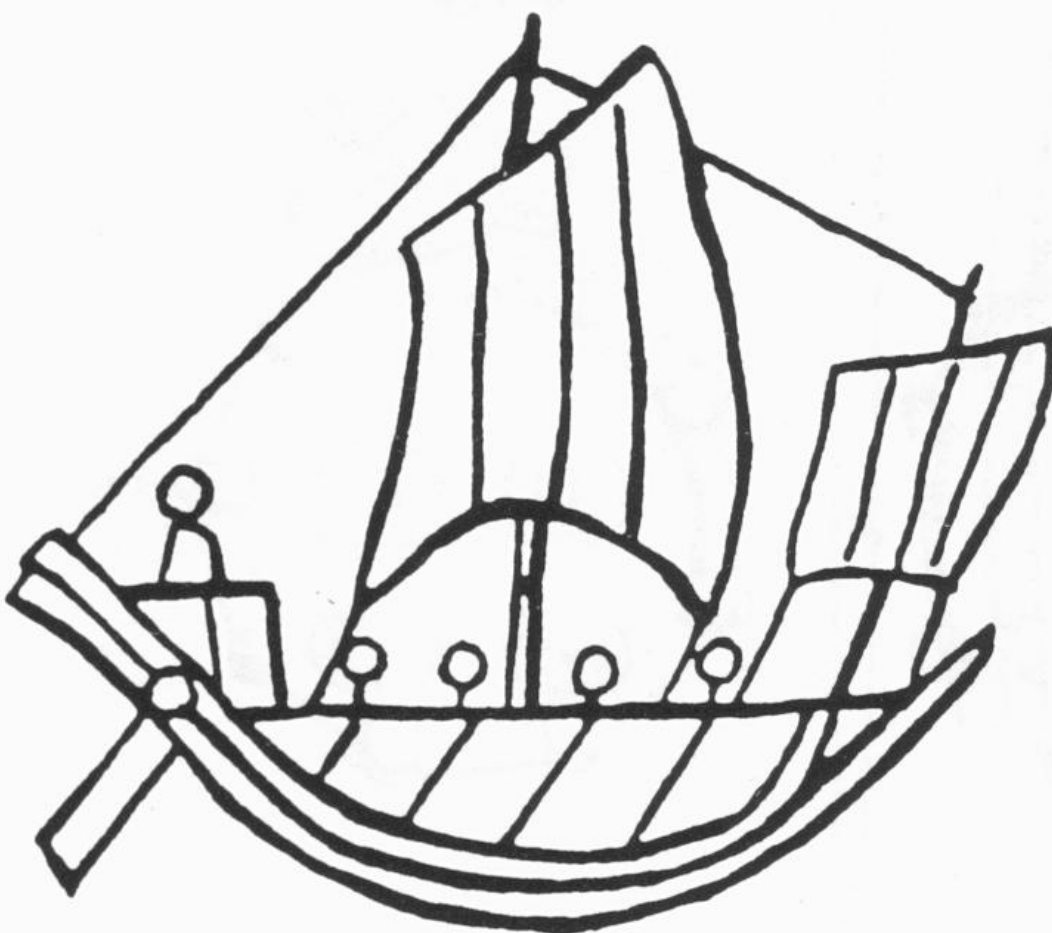

ROMERSKT HANDELSKEPP VID WESER. RISTAT PÅ ETT BEN FRÅN EN OXE (14,5 CM)  
(ELLMERS 1994, BILD 46).

När arkeologerna fjorton hundra år senare undersöker älvstranden vid Weser, dyker trollrunorna upp igen. Hade trolldomen haft någon kraft? Det får vi aldrig veta, men vi har rätt att tvivla. Vår bedrövade väns ristning på benbiten förmedlar ändå en kunskap så god som någon. Den visar den enda bild som vi över huvud taget har av ett romerskt handelsfartyg, avbildat av en german. Vi ser ett stort skepp bemannat av fem vaksamma köpmän, som troligen manövrerar för in- eller utfart

vid Weserflodens mynning. Wesermannens bild symboliserar avslutningen på en epok i relationen mellan Rom och germanerna. Den hade uppodlats längs handelsrutten mellan Rhen och Vistulafloden i Östersjön med början 400 år tidigare. Vi kan föreställa oss att Wesermannens längtan efter kontakt med de romerska handelsmännen – och deras skeppslaster med exotiska varor – är väl så intensiv bland germanerna redan under vår tideräknings första århundrade, då de romerska handelskeppen börjar siktas i Östersjöområdet.

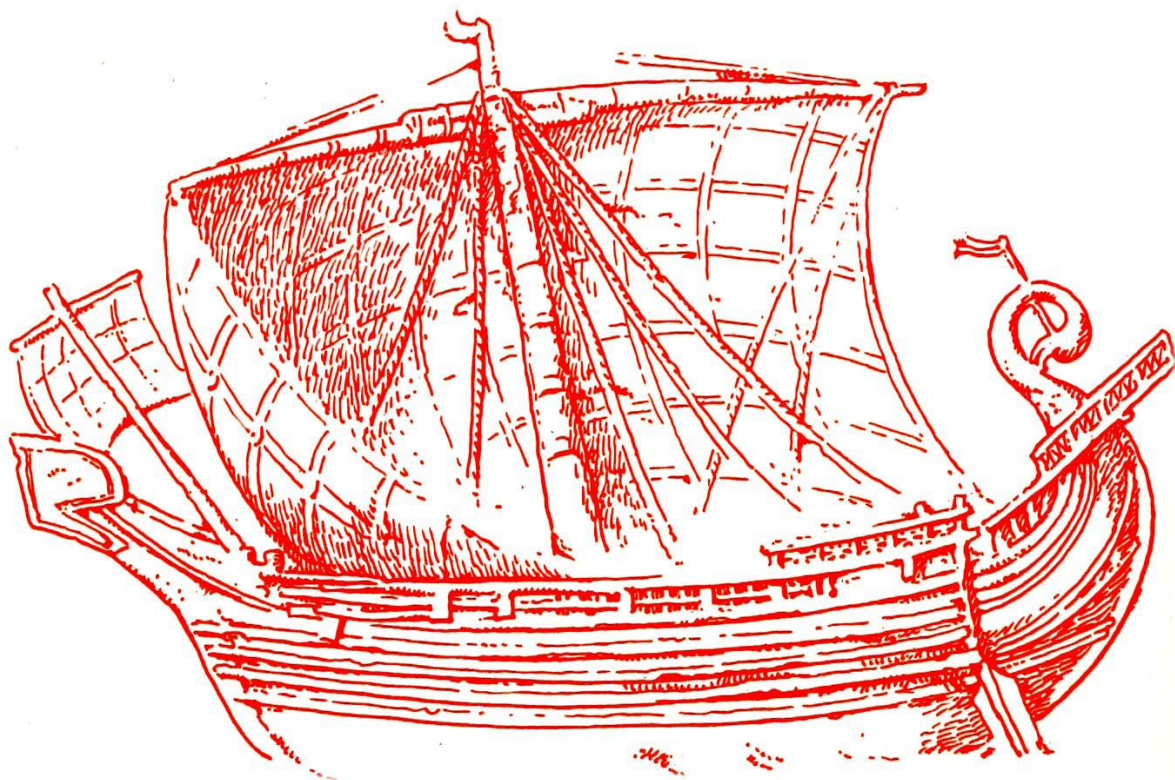

ROMERSKT HANDELSKEPP AVBILDAT PÅ EN SARKOFAG I SIDON, LIBANON.

*Svionerna*, som är sjömän i Östersjön under denna tid, paddlar sina kanotliknande båtar.<sup>29</sup> Det ska dröja många hundra år innan de lär sig segelkonsten. För germanerna måste romarnas segelförsedda lastfartyg ha tett sig som väldiga och häpnadsväckande uppenbarelser när de ankrar upp vid Vistulaflodens mynning.

## NORDENS GULD

Vad är det som gör färden bort till hamnen vid floden Vistula så angelägen för romarna? Det är rimligt att tro att Östersjöns flodmynningar har varit handelsplatser sedan lång tid tillbaka. Fynd av redskap för beredning av skinnhudar ger vid handen att nordborna sedan länge exporterat skinn till romarna, som hade ett stort



behov av varan, inte minst för sin stora armé. Men framför allt består romarnas intresse för Vistulaflodens mynning i att där komma åt vad som brukar kallas för "Nordens guld", bärnsten. Hos bärnstenen finns en ekonomisk potential som är större än vad annan handel kan erbjuda. Just under århundradet efter Kristi födelse ökar intresset för bärnsten till en feber i Rom.

Bärnsten är fossil kåda från träd som vuxit på vår jord för 30-60 miljoner år sedan. Klimatet är så varmt i Norden på den tiden, att bärnstensträden kunde växa där tillsammans med cypresser och palmer. Den kåda som bärnstensträdet avger spolans upp på stränderna från havets botten. Kådan är oftast gul, men kan också vara mörkare brun, grön eller vit. Bärnsten flyter upp på Jyllands västkust, men framför allt längs kusterna i Baltikum, och kan samlas för hand på stranden, räfsas upp med krattor eller fångas in med nät. Ryttare kan rida längs de långgrunda stränderna för att svepa in bärnstenen med håv. Den fossila kådan på den danska västkusten och i Östersjön var Nordens ädelstenar. Förutom att den beundras för sin skönhet, anses bärnstenen vara lyckobringande: den bärs som talisman och kan användas för att bota sjukdomar. Ett fascinerande fenomen finner vi hos vissa bärnstenar. Småkryp som fastnat i kådan blir en del av fossilet. Vi kan se myror som för 50 miljoner år sedan kämpade med varandra och gick en gemensam död till mötes. En spindel är på väg att fånga en mygga som fastnat i kådan, men hamnar själv i dödens klor.

Att avgöra bärnstenens äkthet är möjligt genom att den är så lätt i jämförelse med vanliga stenar. Vattens densitet är 1,0 medan bärnstenens är ca 1,05. Den som lägger en bärnsten i ett glas sötvatten med några teskedar salt, finner att en bärnsten flyter, medan vanliga stenar är tyngre och sjunker. En annan metod för att pröva bärnstenens äkthet är att sticka stenen med en glödgad nål. En bärnsten brinner och avger då en stark lukt av kåda. Det svenska ordet "bärnsten" är ett lån från tyskan och betyder just "brännsten".

Bärnsten samlas och används som bytesmedel redan under bronsåldern. Handeln med bärnsten kan bidra till bronsålderns västsvenska högkultur. Vi finner bärnsten från Baltikum, i faraonernas gravar i Egypten och i furstegravar i Kina. Under bronsåldern kommer handeln med den värdefulla "stenen" att ledas mot Grekland, som före högkulturen runt år 400 f.Kr. haft ett stort intresse av bärnsten. Där var den eftertraktad för sin skönhet, men också för sina magiska egenskaper. Gnider man bärnsten mot ylle, alstras statisk elektricitet, som gör att tyget drar lättare partiklar till sig. Grekerna kallar därför bärnsten för *elektron*, samma ord som vi två tusen år senare använder som benämning på elektrisk ström. I *Odyseen* berättar Homeros på 700-talet f.Kr. hur Odysseus hustru Penelope får ett bärnstenshalsband i present av en friare, när alla tror att Odysseus är borta för alltid.

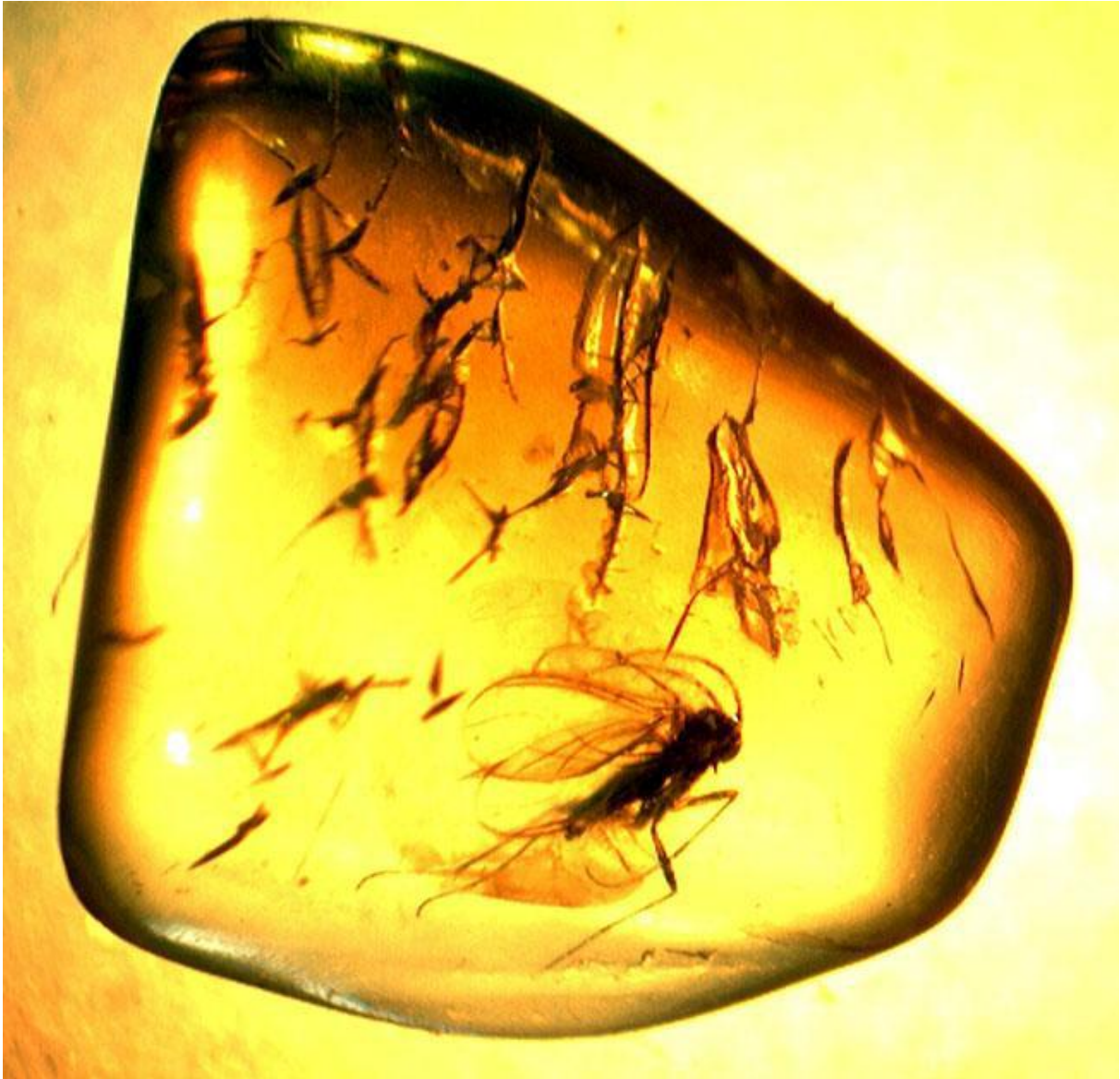

**BÄRNSTEN MED INNESLUTEN MYGGA**

Den tyske arkeologen Heinrich Schliemann finner stora mängder bärnsten i de två antika städer som han återupptäcker och gräver ut i slutet av 1800-talet: Mykene och Troja.

Inflödet av bärnsten till Rom sammanhänger med imperiets expansion mot norr. En av de romerska kejsarna har ett närmast fanatiskt intresse för bärnsten. Det är Nero. Han blir kejsare som tonåring år 54 och slutar sitt liv med ett självmord år 68. Nero är ovanlig som kejsare genom sitt intresse för kultur och sköna ting. Han skänker mängder av bärnstenssmycken till sin hustru Poppaea, vars blonda hår harmoniserar med bärnstenens färger. Nero spelar själv cittra och uppträder på scen. *Qualis artifex pereo!* lär ha varit hans sista ord: "Vilken konstnär förlorar inte världen i mig!"

Begäret efter bärnsten gör att människorna kring Östersjön efter århundraden av anonymitet blir synliga för oss i de antika källorna. Fem författare inom två genera-

tioner bidrar till den geografiska och etnografiska upptäckten av Östersjöområdet, två från den grekiska kulturkretsen och tre från den romerska. I kronologisk ordning heter de Strabo, Pomponius Mela, Plinius d.ä., Tacitus och Ptolemaios. Mest intressant och utförligt flödar upplysningarna från Plinius d.ä. och Tacitus, som båda lever i Rom under Neros tid, då fascinationen för bärnsten är som allra störst.

Plinius d.ä. föds år 23 e.Kr. och dör i giftångorna när han försöker undsätta en vän under vulkanen Vesuvius katastrofala utbrott år 79. Av hans rika produktion är endast *Naturalis historia* bevarad, ett slags konversationslexikon, som sammanfattar sin tids vetande. Plinius samlar in materialet för sin framställning under kejsar Neros tid, men publicerar sitt verk först på 70-talet, då Vespasianus är kejsare. Romarnas intresse för bärnsten medför att Plinius uppehåller sig länge vid ämnet, han redovisar teorierna om hur bärnsten skapats, om dess funktion som smycke och som hälsobringare. Samtidigt är han kritisk till att bärnstenen blivit en lyxvara. En bärnstensstatyett kan betinga ett pris som är högre än priset på friska slavar, skriver han.<sup>30</sup>

Genom att berätta om en expedition som romarna gör, illustrerar Plinius behovet av att söka sig till den magiska bärnstenens ursprung: ”Den kust i Germanien från vilken bärnstenen hämtas ligger omkring sexhundra tusen dubbelsteg från Carnuntum i Pannonien. Detta har nyligen blivit grundligt utforskat, och en romersk riddare finns ännu i livet som av Julianus, som anordnade kejsar Neros gladiatorspel, skickades för att skaffa bärnsten. Denne riddare besökte såväl marknaderna som kusterna, och hämtade då en sådan mängd att näten som skulle stänga inne djuren och skydda kejsarlogen fästes ihop med bärnsten, och – så att varje dag skulle bjuda på ny prakt – vapnen, libbärarna och all ståten för en enda dag var av bärnsten. Den tyngsta klumpen han hade med sig vägde tretton skålpund, 3,5 kg.”<sup>31</sup>

En undersökning av den bärnsten, som i olika former i dag visas i italienska museer, ger vid handen att den nästan uteslutande innehåller succinit och är från Baltikum. Alla fynd av bärnsten som fallit ur fororna längs färdvägarna från norr ner mot Italien genom Resia- och Brennerpassen utgörs av succinit, som kommer från Östersjön.<sup>32</sup>

I Litauen har man till yttermera visso funnit nio bronsfibulor (fästnålar) av ett särpräglad slag.<sup>33</sup> Utanför limes återfinns vi liknande fibulor endast på ytterligare tre ställen: på den Sambiska halvön väster om Kaliningrad Oblast i Ryssland, i Wrocław, Polen och i Puchevé, Slovakien.<sup>34</sup> Det måste ha varit Neros ”bärnstensriddare” som lämnat fibulorna som gåvor eller som betalning åt stormän eller handelsmän vid Baltikum.

Med sina båda verk *Historiae* och *Annales* är Tacitus sannolikt det romerska imperiets främste historieskrivare. För oss nordbor tilldrar sig hans år 98 utgivna essä om Germaniens historia och geografiska läge, populärt kallad *Germania*, än större intresse. Plinius dör år 79 och knappt 20 år senare kan Tacitus i sin bok om germanerna presentera ingående beskrivningar av svioner och goter, men också dis-

kutera bärnstenens roll i samhällena vid Östersjön. Han berättar om *aestii*, som är det folk som samlar in bärnstenen:

”Kapitel 45

Bortom svionernas land finns ett annat hav, som är stelt och nästan orörligt. Att jordens krets runt om inneslutes och begränsas av detta hav är sannolikt av det skälet, att det sista skenet från den redan sjunkande solen varar ända till soluppgången med sådan klarhet, att stjärnglansen mattas. Vidskepliga personer tillägger, att man dessutom kan höra solguden, när han dyker upp ur djupet, samt skönja konturerna av hans hästar och strålarna kring hans huvud. Hit upp, men inte längre, sträcker sig livets värld; så långt talar ryktet sanning.

Låt oss följaktligen gå över till den högra kusten av det svebiska havet, som här sköljer aestierstammarnas land. /- - -/ Sällan använder de vapen av järn, mycket ofta träklubbor. Om sädeslag och andra jordens frukter bemödar de sig tålmodigare än som vore att vänta av den normala germanska lättjan.

Men också havet genomforskar de, och ensamma av alla germaner samlar de bärnsten – som de själva kallar *glesum* – på grunt vatten eller på själva havsstranden. Som man kan förvänta av ett primitivt folk, har de likväl aldrig tagit reda på eller av andra fått veta vad bärnstenen består av eller hur den bildas. Längre fick den till och med ligga oanvänd bland allt annat som havet vräker upp, tills vår praktlystnad gav den anseende. Själva använder de den inte. Den samlas ihop i sitt naturliga tillstånd och lämnas till salu i obearbetat skick. Med förvåning mottar säljarna det pris som bjudes.”<sup>35</sup>

Fortsättningsvis utvecklar Tacitus sina teorier om hur bärnsten bildas. Även om Tacitus i denna naturvetenskapliga beskrivning följer Plinius d.ä.:s text, är det uppenbart att han har utnyttjat ytterligare källor i den unika etnologiska utvidgning han gör av sitt historiska tema, genom att beskriva bärnstensfolket. Kanske har han fått en ögonvittnesskildring av den ”bärnstensriddare” som Plinius talar om, eller stött på handelsmän som följt handelslederna från Gdanskbukten mot Rom. Tacitus uppgift att *aestii* blir förvånade över priset på sin vara, saknar trovärdighet och får betraktas som en *topos*, ett standardiserat sätt att beskriva barbarfolkens oförstånd, inte minst i deras förhållande till rikedom. Bärnstenshandel är inte något nytt för Östersjöborna. Den har pågått i tusentals år innan Tacitus och romarnas intresse för varan intensifieras.

Tacitus noterar att *aestii* använder beteckningen *glesum* för bärnsten, det vill säga det germanska ordet för kådan, samma ord som Plinius anger att germanerna använder om bärnsten vid de Friesiska öarna åren runt Kristi födelse. Sannolikt är *glesum* ett översättningslån från germanerna.

## BÄRNSTENSVÄGEN

Den dramatiskt ökande efterfrågan på bärnsten som uppstår i Romarriket under Den äldre kejsartiden, stimulerar inte endast de sjöfarande handelsmännen, utan ökar också behovet av bättre landförbindelser med bärnstenshavet. I dag kan arbetet på denna moderniserade färdväg bäst studeras från den punkt där vägen startar söderut. Utgrävningar vid Vistulafloden åren 1995-1997 leder till att arkeologerna hittar bärnstensruttens "felande länk", vägen genom träskmarkerna mellan den halvö som var centrum för insamlingen av bärnsten, Sambia, och orten Wielbark vid floden Vistulas mynning. Vägen börjar anläggas i mitten av första århundradet e.Kr., det vill säga under den tid som Nero är kejsare i Rom. Den är byggd av ekplankor. Bredden på vägen ökas gradvis från 1,5 till 4 meter, för att kunna svälja den intensiva trafiken. Transportkärrorna har 110 centimeters hjulbredd. Uppe i norr skulle vägen hålla i 300 år, medan vägen längre söderut mot Rom endast skulle vara intakt i något mer än hundra år, på grund av den politiska oron.<sup>36</sup>

Bärnstensvägens första viktiga anhalt från Wielbark mot söder är gränsposteringen vid Carnuntum i den romerska provinsen Pannonien. Posteringen ligger vid Donau och växer snabbt i storlek och betydelse under det första århundradet e.Kr. Från Carnuntum går vägen söderut via Brennerpasset ner till den romerska staden Aquileia. Det är den första stad i Italien som handelsmännen från norr stöter på. Aquileia blir en av Romarrikets viktigaste knutpunkter för handel. Här tas bärnstenen om hand av skickliga hantverkare, som förvandlar råvaran till konstföremål. Efter förädlingsprocessen lastas varorna om och följer så färdvägen via kusten till Rimini, för att därefter vika av mot sydväst till slutmålet Rom.



**BÄRNSTENSRINGAR FÖRVARADE I MUSEO ARCHEOLOGICO NAZIONALE DI AQUILEIA, ITALIEN.**

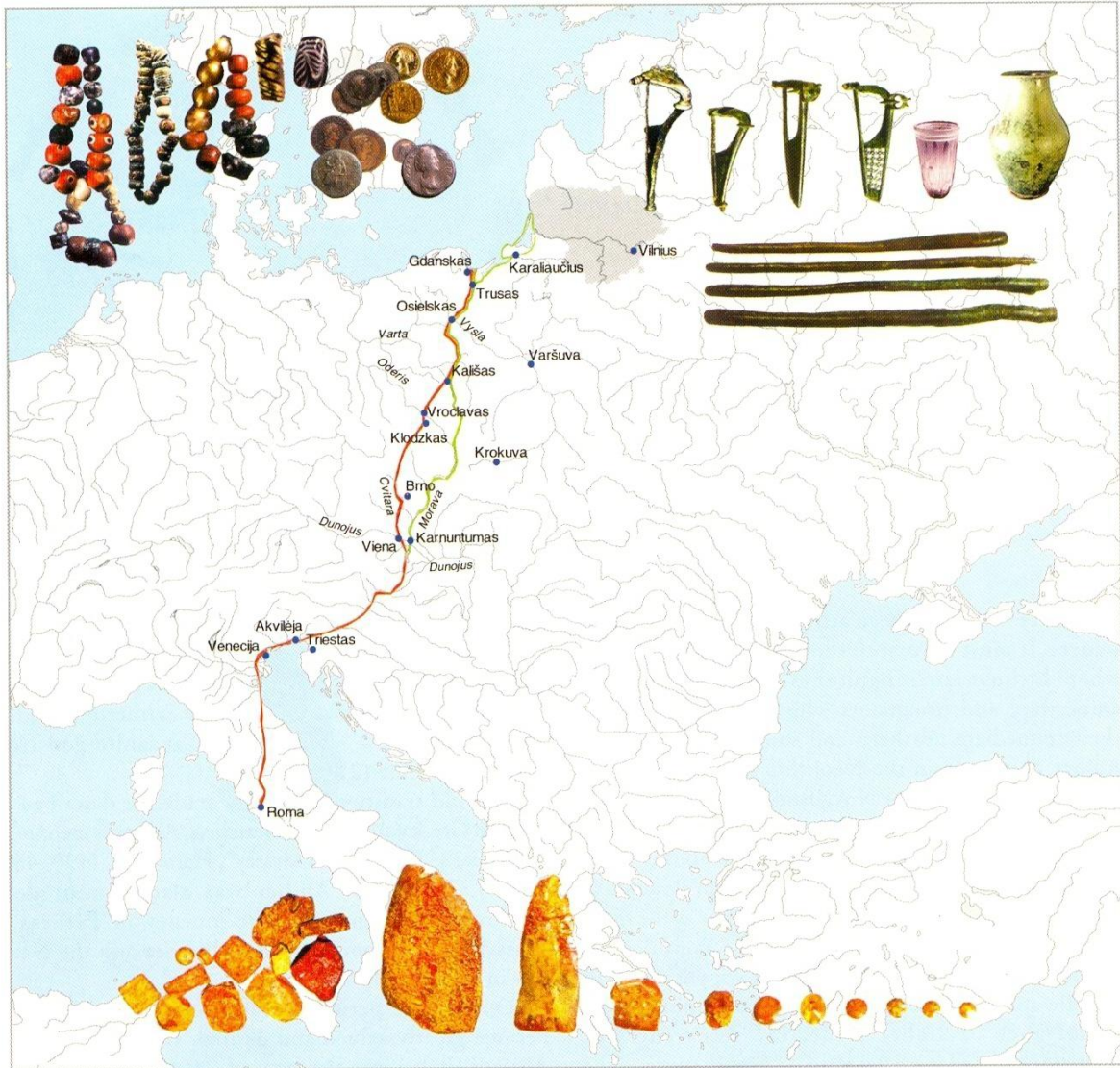

### BÄRNSTENSVÄGEN

Från Sambia (gråfärgat område) via handelsplatsen Gdansk och staden Kalizia i Polen till den romerska garnisonen Carnuntum, hantverkarstaden Aquileia och huvudstaden Rom. Obearbetad bärnsten och bearbetad bärnsten, i form av halsband och pärlor från Baltikum, byts mot dräktfibulor, glaspägare, keramik och metallbarrar från Rom. (Ill. A. Makovska, Jovaisa 2001, s 150).



*Illus. 7. Amber as household equipment (illustrated by A. Makovska)*

**BÄRNSTEN I HUSHÅLLET – HÄR SOM SPINNSLÄNDA.  
(ILLUSTRATION A. MAKOVSKA, JOVAISA 2001, S 155)**



*Illus. 3. Amber as an element of necklaces (illustrated by A. Makovska)*

**BÄRNSTEN SOM HALSBAND OCH ARMBAND.  
(ILLUSTRATION A. MAKOVSKA, JOVAISA 2001, S 153)**

## WIELBARK-KULTUREN

Vad som händer vid Gdansk-bukten under de första århundradena efter Kristi födelse är något närmast osannolikt. Långt bortom de romerska gränsstationerna sammanträffar den antika världens handelsmän, från Rhen-mynningen i väst till gränsstationen Carnuntum vid limes i söder, med sina kolleger från *Barbaricum*. Den unika smältdegel som uppstår runt Vistula-floden leder till att en helt ny kulturform utvecklar sig.

Vid kusten väster om Vistula finns en kultursfär under århundradet före Kristi födelse som kallas *Oksywie-kulturen*. Grannar till denna kultur är *Przeworsk-kulturen* i söder och sydost och den *Västbaltiska kulturen* i nordost. För att garantera säkerheten för befolkningen är de olika kulturerna avgränsade med ödemarker. Med början i perioden omedelbart före vår tideräkning, förändras mönstret i Oksywie-kulturen efter hand på ett genomgripande sätt. Iakttagelsen föranleder den polske arkeologen Ryszard Wołagiewicz att år 1974 ge kulturen ett nytt namn, *Wielbark-kulturen*, uppkallad efter den ort där kulturens första gravar återfanns redan år 1873.<sup>37</sup> Att identifikationen av denna kultur är sen, bekräftas av att den inte alls nämns när polska, danska, norska och svenska järnåldersspecialister konfererar i Göteborg hösten 1976. Bland konferensdeltagarna hör göteborgsprofessorn Carl-Axel Moberg, som åren före andra världskriget ägnade sig åt utgrävningar och museiforskning i Polen, för att samla material till sin doktorsavhandling om förromersk järnålder. Han har befunnit sig just i de områden där Wielbark-kulturen identifieras i början av 1970-talet. Men Mobergs forskning har inte lett honom till insikten att ett samband mellan en nordlig och en sydlig kulturkrets kan ha existerat. När det gäller en eventuell kulturpåverkan från Skandinavien till Polen under järnåldern, sammanfattar Moberg forskningsläget vid konferensen år 1976 så: ”Inget kan rimligen visas ha gått från norr till söder.”<sup>38</sup>

## DOMARRINGARNA

Mobergs vetenskapliga hållning står i bjärt kontrast till de bevis som Ryszard Wołagiewicz lägger fram i en uppsats år 1986.<sup>39</sup> Han hävdar att det verkligen finns gemensamma arkeologiska drag som förenar Skandinavien med Polen och att dessa kan tidsbestämmas till järnåldern. Bland de tusentals domarringar som finns i Skandinavien lyckas Wołagiewicz utkristallisera tre sällsynta typer, som endast finns i Skandinavien respektive Polen. Den första har en kantkedja mellan ringens stenar. Ett tiotal domarringar med kantkedja finns längs den skandinaviska västkusten. Den andra typen har en tät samling stenar i en ring i centrum och en stenring utanför denna. Den tredje typen, slutligen, har stenar lagda som ekrar, vilka förbinder ringens centrum med en yttre stenring. Ett fyrtiotal av de två senare typerna återfinns i Östersjöområdet.



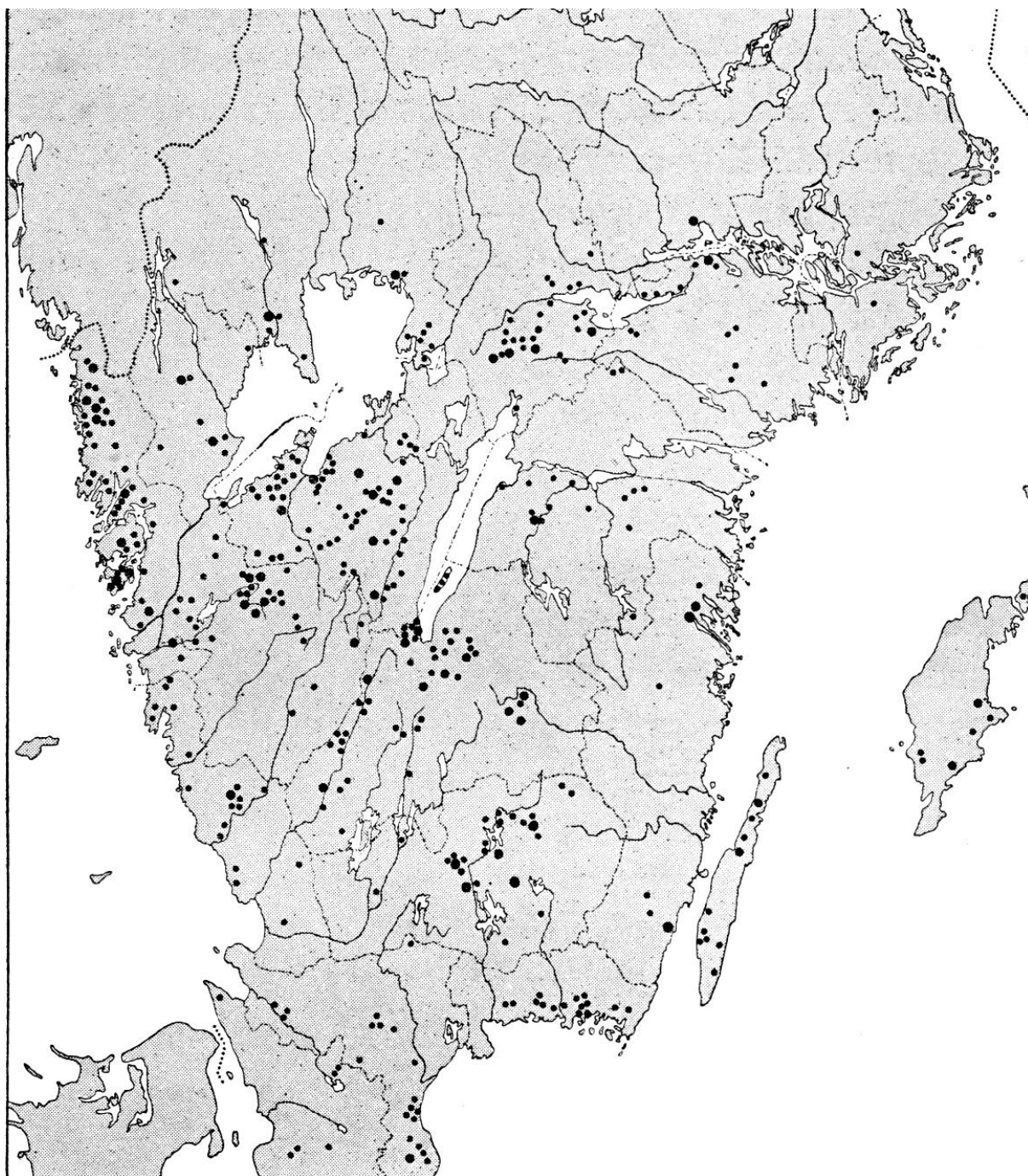

DOMARRINGAR I SVERIGE (SAHLSTRÖM 1924, s 32).

En långvarig debatt försiggår bland arkeologerna gällande vilken funktion som domarringarna kan ha haft i sin tids samhälle. Är de tingsplatser, kultplatser eller gravplatser? Vissa forskare har låtit sig övertygas om att domarringarna är gravplatser, sedan man funnit benrester av människor i ringarnas mitt. Men trots domarringarnas ofta anslående yttre är gravarnas innehåll inte sällan av torftig karaktär. Det kan ha varit offrade människor som lagts i domarringarna, vilket gör dem delaktiga i rituella handlingar, som ej har med gravsättning att göra. Många domarringar saknar dessutom benrester. Betecknande för domarringarna i Skandi-

navien är att de är bärare av talmystik. De flesta ringarna har sju eller nio stenar, men i Norge finns även stenar som till antalet är tretton och tjugofyra. Om den religiösa innebörden i denna talmystik saknar vi kunskap. Såväl trosliv som rättsliv var heliga ting för forntidens människor, påpekar den norska arkeologen Elizabeth Skjelsvik, som varnar för alltför tvärsäkra tolkningsförsök: ”For en må huske at disse minnesmerkene er skapt av mennesker som i sitt forhold till det hellige var like uklare, inkonsekvente og usystematiske som menneskene i dag.”<sup>40</sup>

Det har alltid varit ett problem för vetenskapen att fastställa domarringarnas ålder. Fram till 1960-talets mitt var många övertygade om att domarringarna närmast undantagslöst härrör från folkvandringstiden.<sup>41</sup> Museidirektören vid Statens historiska museum i Sverige, Birger Nerman, gör ett samlat dateringsförsök år 1953 och hävdar att flertalet domarringar hade konstruerats mellan åren 475 och 550 e.Kr.<sup>42</sup> Mot denna bakgrund kan arkeologen Hille Jaanussons undersökningar av ett gravfält i Ucklum vid den svenska västkusten ses som en forskarbragd. Hon finner där två domarringar med kantkedjor av den typ som Wolagiewicz lyfter fram, och kan datera dem med hjälp av C14-metoden. De är byggda ca 425 f.Kr. respektive 390 f. Kr. En ordinär domarring på samma fält låter sig dateras till 170 f.Kr. och en liknande domarring på ett gravfält vid Solberga socken, två mil söder om Ucklum, är uppförd så tidigt som ca 665 f.Kr.<sup>43</sup> Jämförd med Nermans tio år tidigare gjorda datering av de svenska domarringarna, lyckas Hille Jaanusson förskjuta deras borte tidgräns med 1000 år!

I sydöstra Norge finns ett fylke som heter Östfold och där ligger också ett berömt gravfält vid Hunn som har två slutna stenringar. Redan 1951 framhåller de båda norska arkeologerna Elizabeth Skjelsvik och Jens Storm Munch att romerska fynd i domarringarna i Hunn pekar på en datering till äldre järnålder.<sup>44</sup> År 1986 gör den norska arkeologen Heid Gjøstein Resi en ny inventering av domarringar och andra typer av gravminnen i samma kultursfär från den skandinaviska västkusten. Av de sjuutton fyndställen hon undersöker kan samtliga dateras till perioden före eller strax efter Kr.f.<sup>45</sup>

En stor och märklig stensättning, som nyligen restaurerats, finns längre norrut längs den norska kusten, vid Sola, söder om staden Stavanger. Den har 24 stenar som bildar en ring med kantkedjor och är hela 22 meter i diameter. Dateringen är oviss, men arkeologen Björn Myhre från Stavanger vill förlägga byggtiden till yngre bronsålder eller äldre järnålder.<sup>46</sup> En snarlik stensättning återfinns i Odry, i nordvästra Polen.<sup>47</sup>

Ytterligare några fynd med den speciella domarringskultur som Wolagiewicz fäst uppmärksamheten på, finner vi i några lokaler söder om gravfälten i Ucklum och Solberga. I Bergsjöområdet, Göteborg, finns en domarring som undersökts av arkeologen Kjerstin Cullberg. Den har sju resta stenar med en diameter som är sex meter: ”mellan de resta stenarna en bitvis otydlig kantkedja samt i SO rester av en yttre kantkedja. I centrum tre plana hällar.” Genom en C14-undersökning kan domarringen dateras till 2 århundradet f.Kr.<sup>48</sup> På Hovås golfbana i Göteborg finns en domarring som har undersökts av Klas-Göran Selinge. Den har ”15 stenar och är märklig även genom en delvis synlig låg kantkedja mellan stenarna och en 0,2 m

hög, övertorvad fyllning inom ringen”. Diametern är åtskilligt större i jämförelse med den i området normala storleken hos domarringarna, 5-9 meter. Sannolik datering är år 500-1 f.Kr.<sup>49</sup>

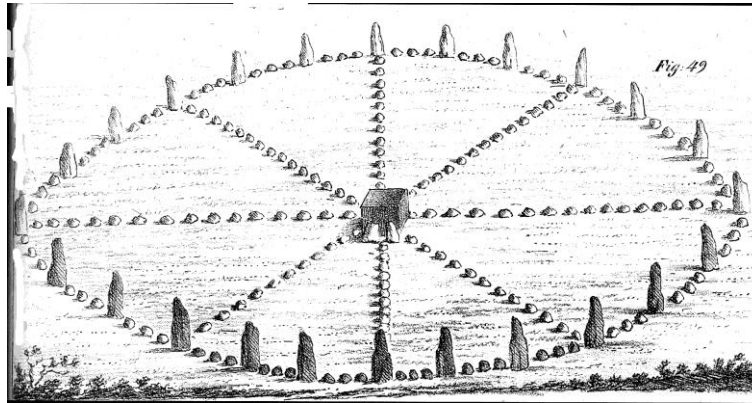

**REKONSTRUKTION AV HJULKORGRAVEN I SOLA, STAVANGER, CA 22 METER I DIAMETER  
(SJÖBORG 1822, DEL 2, PLANSCH 14).**

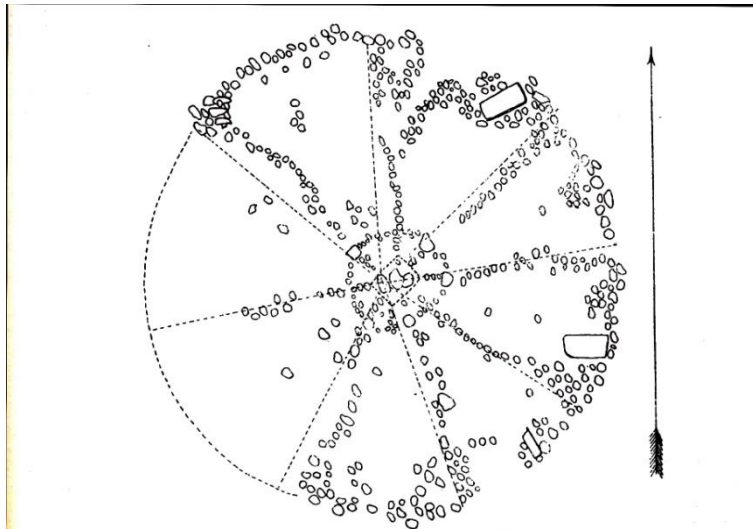

**HJULKORSGRAVEN I SOLA, STAVANGER, ÅR 1879  
ENLIGT TECKNING AV ARKEOLOGEN A. LORANGE (MYHRE 1967, s 90; MYHRE 1981, s 109).**



**HJULKORSGRAVEN I SOLA, STAVANGER, REKONSTRUERAD PÅ 2000-TALET AV SOLA HISTORIELAG.**



**DOMARRING VID ÅBROTT, TANUMS KOMMUN I NORRA BOHUSLÄN, 18 METER I DIAMETER.  
BESTÅR AV 22 STENAR SAMT EN STEN I MITTEN.**



**DOMARRING MED STOR DIMENSION I ODRY, NORDVÄSTRA POLEN.**

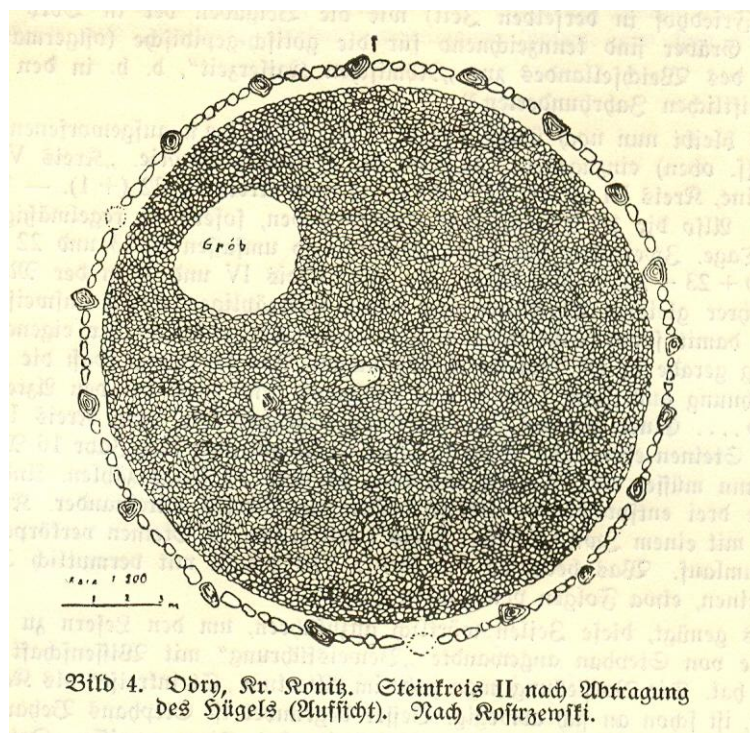

**DOMARRING MED YTTRE KANTKEDJA I ODRY, NORDVÄSTRA POLEN (LA BAUME 1936, s 57).**

På den kasjubiska sjöplatån i Polen återfinner vi fyra fyndställen av domarringar med sluten stenkrets. De härrör sig från senare delen av första århundradet e.Kr. och är alltså yngre än de skandinaviska domarringarna av samma typ. Slutsatsen måste bli, att det har varit ett antal nordbor från den skandinaviska västkusten som utvandrat till Polen och tagit med sig sin kultur när de slagit sig ner. De första invandrarna från Skandinavien med destination Polen bör ha smugit sig ner längs västkusten. Kanske har de under färden söderut tagit av mot väster vid sundet mellan nuvarande Helsingborg och Helsingör, för att följa kusten ner mot Tyskland till floden Oder. Via Oder kan invandrarna sedan ha tagit sig upp på den kasjubiska sjöplatån. Alternativet kan ha varit att följa den skånska kusten till nuvarande Ystad. Där har nordborna kunnat knyta an till gamla vattenleder, t.ex. den som bär till Bornholm. Dit är det 36 sjömil från Ystad. Från Bornholm kan kursen ställas rakt söderut. En rodd med 30 man till hamnen Kolobrzeg i Polen skulle med stjärnavigering kunna genomföras under en natt.

Jordanes beskriver goternas landstigning vid polska kusten i sin *Getica*: "Så snart de stigit i land från skeppen namngav de genast landet. Än i dag, sägs det, kallas landet Gothiscandza. Därifrån begav de sig strax åstad till ulmerugerna, vilka då bebodde Oceanens stränder. Där slog de läger och inlät sig i strid med ulmerugerna och fördrev dem från deras hemvist."<sup>50</sup> Skulle Jordanes berättelse vara sann, är det till ön Rügen som ulmerugerna tvingas fly.

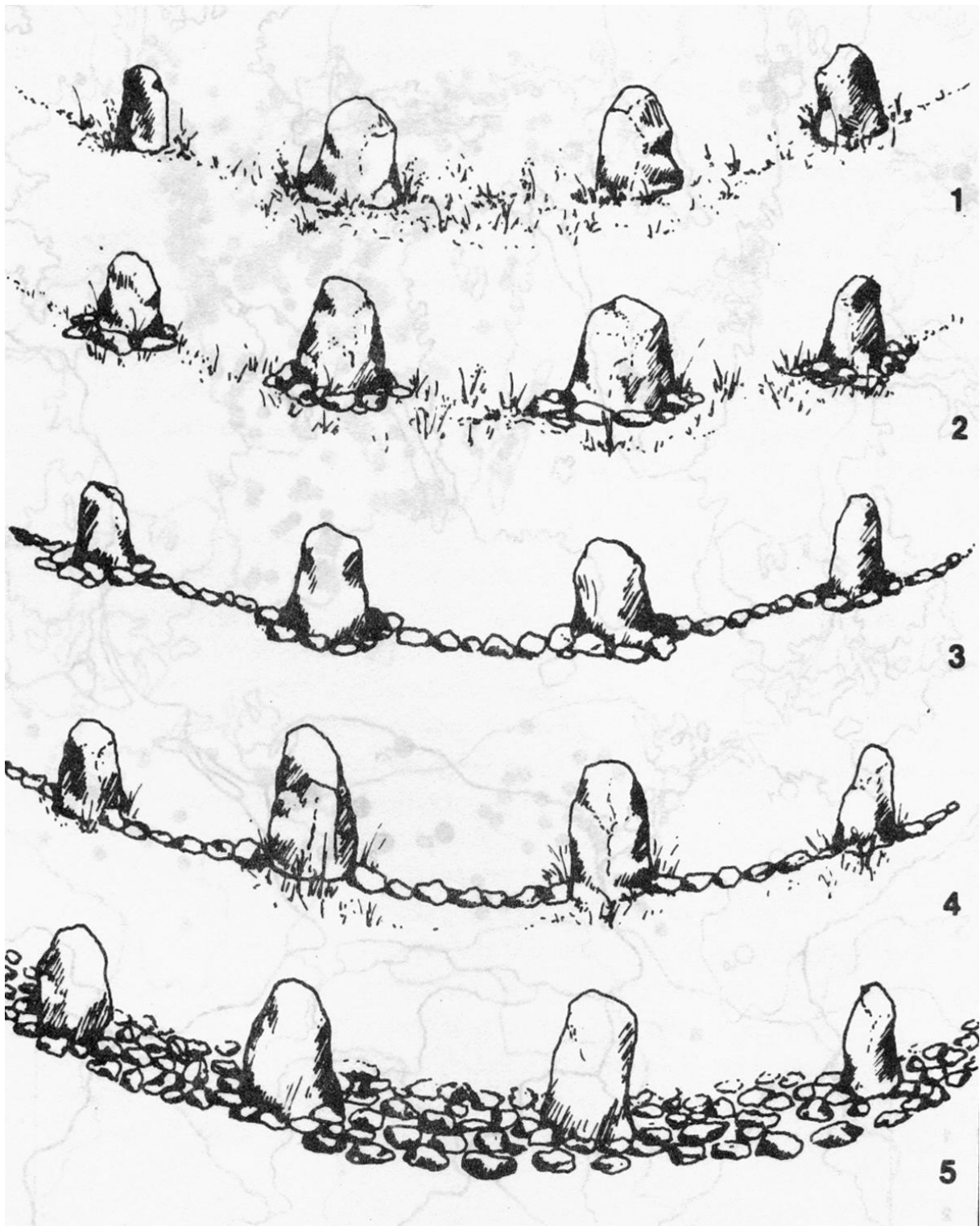

TRE TYPER AV DOMARRINGAR MED KANTKEDJOR SOM ENDAST FINNS I NORDEN OCH I POLEN (WOLAGIEWICZ 1986, s 84).

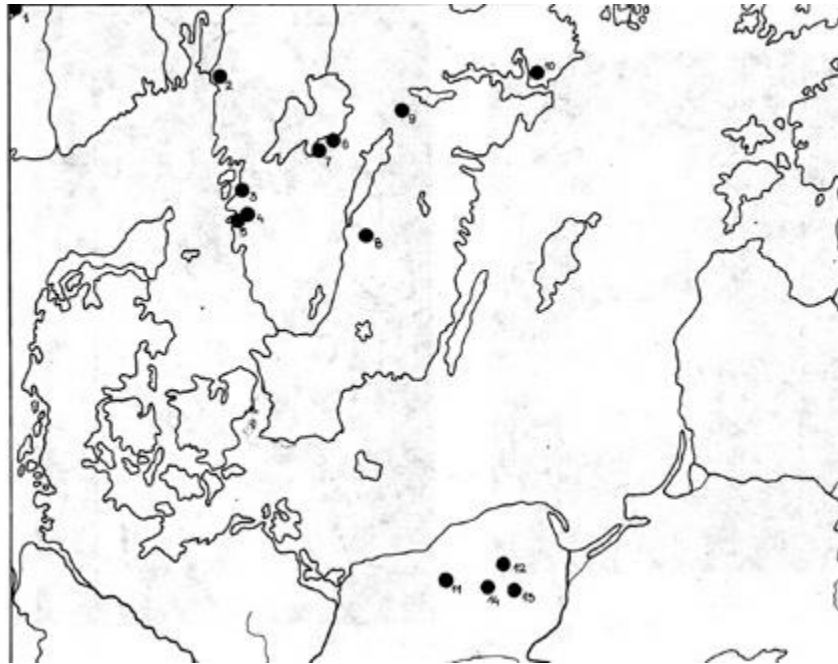

DOMARRINGAR MED SLUTEN STENKRETS I NORGE, SVERIGE OCH POLEN  
(WOLAGIEWICZ 1986, s 86).

### SÄRDRAG I WIELBARK-KULTUREN

1. Det förefaller ha varit tabubelagt att lägga järnföremål i gravarna. I motsats till vad som var vanligt i grannkulturerna följdes de döda således sällan av vapen eller arbetsredskap.
2. Medan grannkulturerna i Östersjöområdet brände de döda, introducerades ett birituellt gravskick i Wielbark-kulturen: vissa av de döda brändes, andra lades i jord.
3. De lik som bränts lades direkt i en liten jordgrav eller placerades i en urna.
4. På gravfälten dök stenkretsar upp, "domarringar", samt stensättningar med flyttblock och gravhögar. På de ringkretsgravar som är släta på ytan finns ofta en sten, som är upprest i mitten.
5. Typiska fynd i kvinnogravarna är hantverksarbeten, som består av armringar av brons, silver eller guld, där ändarna är stiliserade ormhuvuden, S-formade kedjelås i filigranteknik, päron- eller kulformade kedjeanslutare, halsband samt dräktnålar, så kallade fibulor.
6. Begravningskicket för män saknade mestadels karaktär, vilket sammanhängde med att vapen inte följde de döda i graven.

7. Med hjälp av gravgåvorna kan kvinnornas fotsida dräkter rekonstrueras. Begravningsstraditionen och det kvinnliga modet skulle följa med Wielbark-kulturens folk under dess förflyttning ner till Svartahavsområdet och vidare mot väst under hela den romerska kejsartiden.<sup>51</sup>

8. Såväl Wielbark-kulturen som Przeworsk-kulturen hade en rik lergodstillverkning, men i olika stil. Vid valet av romerskt importgods av keramik föredrog Przeworsk-kulturens folk den romerska keramiktypen *terra sigillata*, som knappast alls fanns representerad i Wielbark-kulturen.

Polska och tyska forskare vill se den dramatiska utvecklingen av Oksywie-kulturens övergång till Wielbark-kulturen vid vår tideräknings början som en självständig (*autokton*) utveckling.<sup>52</sup> Möjligheten för en utomstående (*allokton*) påverkan från norr bedöms som liten. Såväl mot öster (Przeworsk-kulturen, de Baltiska kulturerna) som mot väster (kulturerna kring Oder och Elbe), har Oksywie-kulturen skapat eller utnyttjat ödemarker för att försvåra kontakterna med de omgivande stammarna. Ett skäl som stöder tanken på en självständig vidareutveckling av Oksywie-kulturen är att befolkningen använder samma gravfält som de tidigare inbyggarna, när den förändrar sitt gravskick.

Vi vet inte hur Oksywie- och Wielbark-kulturens inbyggare tänkte i religiösa frågor, varför Wielbark-kulturens bruk av Oksywie-kulturens gravfält knappast är ett avgörande bevis för en autokton utveckling av det nya kulturmönstret. Det nya sättet att begrava de döda männen måste förklaras genom att det skett en förändring av maktstrukturen i Oksywie-kulturen. Nya religiösa och sociala mönster har införts av personer, som rimligtvis kommunicerat på ett protogermanskt språk.

Tacitus ovan redovisade beskrivning av svionernas samhälle i Germania kan ge en ledtråd till det nya gravskick som uppkommer i Wielbark-kulturen: "Hos dem hålls även rikedom i anseende; därför är det blott en som härskar, och här utan några som helst inskränkningar: hans rätt att kräva lydnad är ovillkorlig. Vapnen bärs inte allmänt och ständigt som hos övriga germaner, utan hålls inlåsta under bevakning, som för övrigt sköts av en träl. Förklaringen härtill är den att oceanen hindrar plötsliga fientliga anfall och vidare att beväpnade män som går sysslolösa lätt slår över i självsvåld. Det ligger förvisso också i konungens intresse att inte sätta vare sig en ädling eller en friboren, nej inte ens en frigiven träl, som uppsyningsmän över vapnen."<sup>53</sup>

Vapnen hos svionerna är således inte längre den enskilde krigarens egendom, utan de ägs och kontrolleras av hövdingarna. En gravläggning av en krigare i svionernas samhälle, som omfattar dennes personliga tillhörigheter, blir följaktligen vapenlös. Seden omöjliggör också för eventuella upprorsmakare att komma över vapen genom gravplundring.



UTVECKLINGEN AV WILEBARK-KULTUREN FÖRSTA ÅRHUNDRADET E. KR.  
(OLEDSKI 2004, s 283).

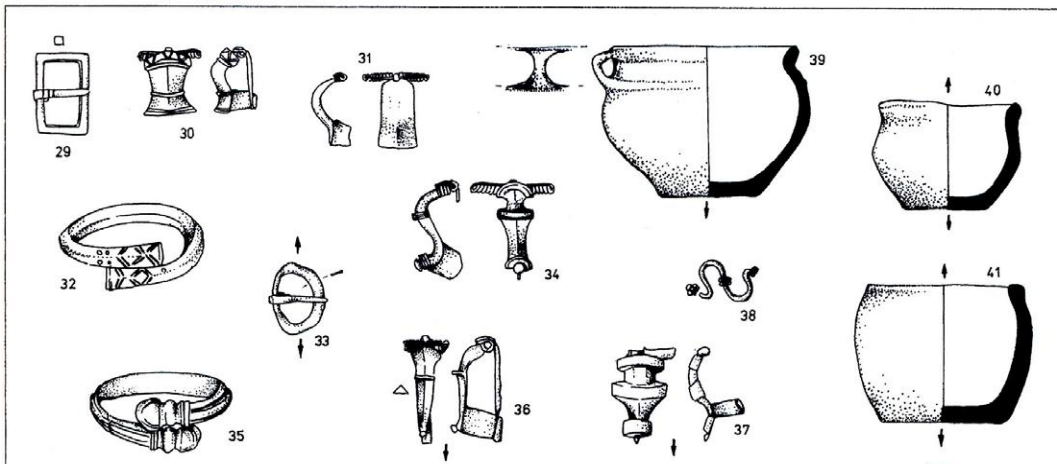
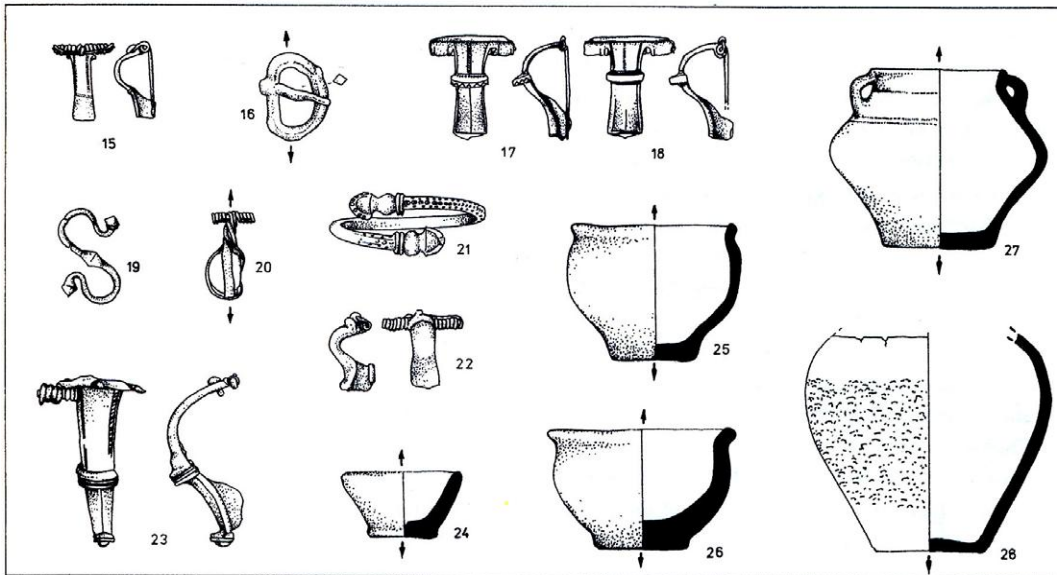
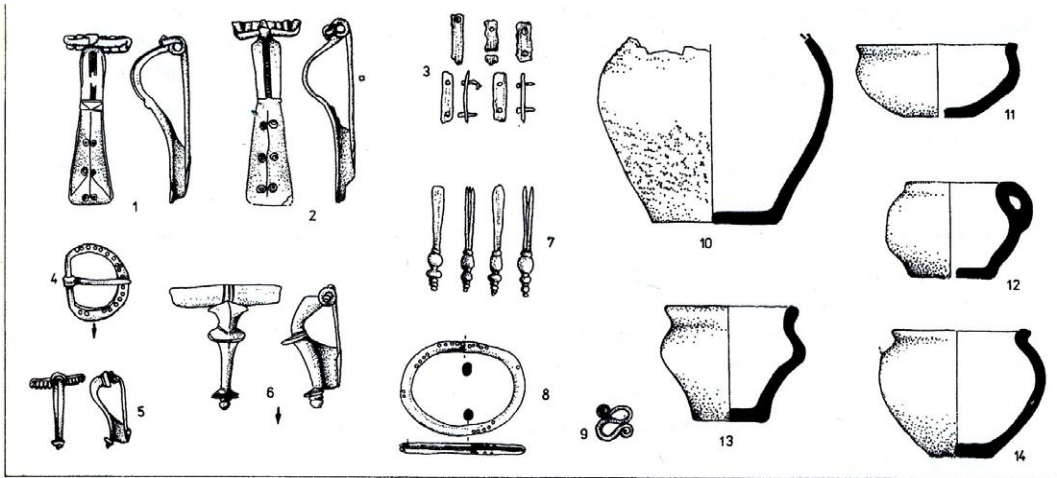

UTVECKLINGEN AV PRZEWORSK-KULTUREN FÖRSTA ÅRHUNDRADET E. KR.  
(OLEDSKI 2004, s 285).

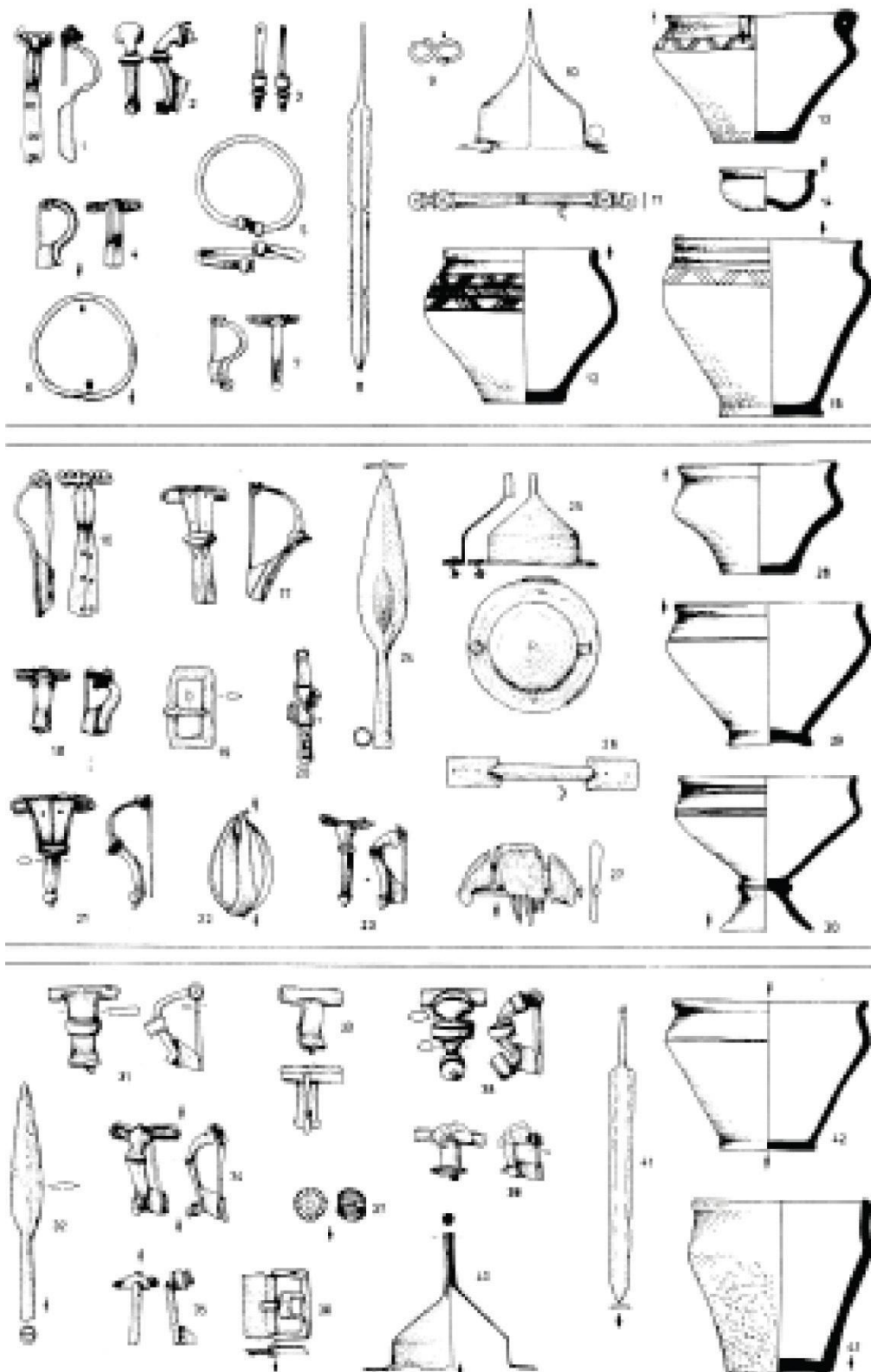

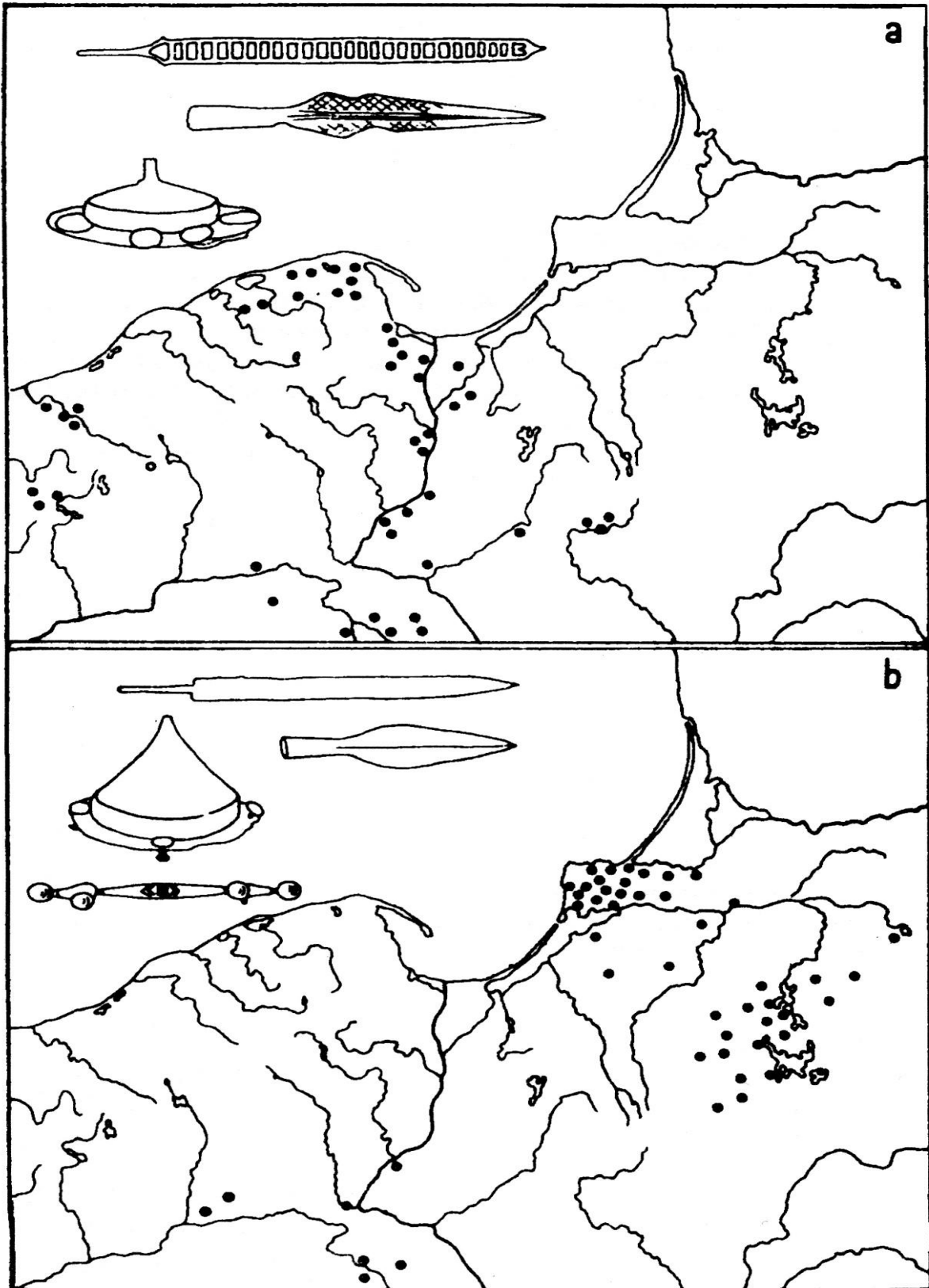

A) GRAVAR MED VAPEN I OXYWIE-KULTUREN.  
 B) FRÅNVARON AV VAPEN I WIELBARK-KULTURENS GRAVAR.  
 (KAZANSKI 1991, s 12).

## UTVANDRARNAS

### SKANDINAVISKA VÄSTKUSTEN

Vad kan vi veta om de västkustbor som kommer från Skandinavien till Polen åren runt vår tideräknings början? Vi kan få hjälp av den beskrivning som Jordanes lämnar av nordborna. Förmodligen återger han uppgifter som han fått från en *peripel* – en skriftlig beskrivning av de folk, som de sjöfarande handelsmännen kan förväntas möta under sina våghalsiga färder längs kusten. Av de närmare trettio stammar Jordanes nämner, intresserar oss särskilt en grupp, som efter den gotiska utvandringen skulle möta oss i den antika världen under namnet *Greutingi*.

Jordanes karakteriserar den svenska västkustens goter med en formulering, som skulle kunna vara en reflex av deras rykte som hårdföra krigare på kontinenten: *Gauthigoth, acre hominum genus et at bella prumtissimum* (Goterna vid Göta älv, en grym folkstam och mycket benägen till krig). Sedan Jordanes beskrivit goterna följer i texten, enligt den dansk-tyske utgivaren Mommsens tydning av handskrifterna, tre folkgrupper, som vållat forskarna mycket huvudbry, inte bara på grund av deras svåridentifierade namn, utan också genom deras sätt att bo: ”*Dehinc Mixi, Evagre, Otingis. Hi omnes excisis rupibus quasi castellis inhabitant ritu beluino.*” I Andreas Nordins svenska översättning från år 1997 lyder texten: ”Därnäst kommer Mixi, Evagre, Otingis. Alla dessa bor, liksom vilddjur, i uthuggna hål i klippor, vilka de nyttjar som befästa skansar”.<sup>54</sup>

De folkgrupper som Jordanes här berättar om, kan lokaliseras till kuststräckan norr om Göta älv, men söder om nuvarande Havstensfjorden och Bäveån vid Uddevalla, vilka bildar en sydgräns för *Ranrike*, ett område som nämns av Jordanes i den följande beskrivningen av den skandinaviska västkustens invånare. När det gäller ”Mixi, Evagre, Otingis”, föreslår latinisten Josef Svennung såväl de göteborgska Hisingsborna som Örgryteborna i sina identifieringsförsök.<sup>55</sup>

Länge har emellertid forskarna varit medvetna om att textstället ovan kan vara korrupt.<sup>56</sup> Redan i den kommentar som Karl Müllenhoff gör till Mommsens Getica-utgåva från 1882, föreslås ”mixti”, ”blandade” (vilket förekommer i tre av de senare handskrifterna), i stället för ”Mixi”, och en sammanslagning av den senare delen av ”Evagre” och ”Otingis” till *Greotingi*, där namnligheten med de *Greuthungi*, som finns i Svartahavsområdet i den antika världen, är påfallande.<sup>57</sup> En konjektur av textstället lanseras av de båda italienska lingvisterna Francesco Giunta och Antonino Grillone i deras Jordanes-utgåva från år 1991. Hos dem lyder texten: ”*dehinc Ostrogothae mixti etiam Greotingis*” (därefter följer Ostrogoter även blandade med *Greotinger*).<sup>58</sup>

En sådan läsning har en parallell hos latinska författares beskrivning av de kontinentala goterna, där dessa grupperas dels som *Visigoter* och *Ostrogoter*, men också som *Tervingis* och *Greuthungis*.<sup>59</sup> Ett stöd för sin tolkning har Giunta och Grillone således i dikten *In Eutropium* (Mot Eutropius), författad år 399 av den i

Rom verksamme men även i det Östromerska riket välkände latinske poeten Claudius Claudianus. I dikten lyder två rader:

*Ostrogothis colitur mixtisq̄ue Gruthungis / Phryx ager*

Den Frygiska slätten är bebodd av Ostrogoter blandade med Gruthunger<sup>60</sup>

Kopierar Jordanes alltså endast Claudianus i ett försök att kunna namnge några urgotiska stammar, som dröjt sig kvar i Norden, sedan kung Berig och hans mannar begett sig söderut i sina tre skepp? När det gäller de latinklingande *Ostrogoterna* så skulle en sådan förklaring ligga nära till hands. Annorlunda är saken beträffande *Greotingis*. Det är väl att märka att Jordanes aldrig annars betecknar goterna som *Greotingis* i Getican. Han bör ha stöd i en peripel för den skandinaviska västkusten när han använder namnet.

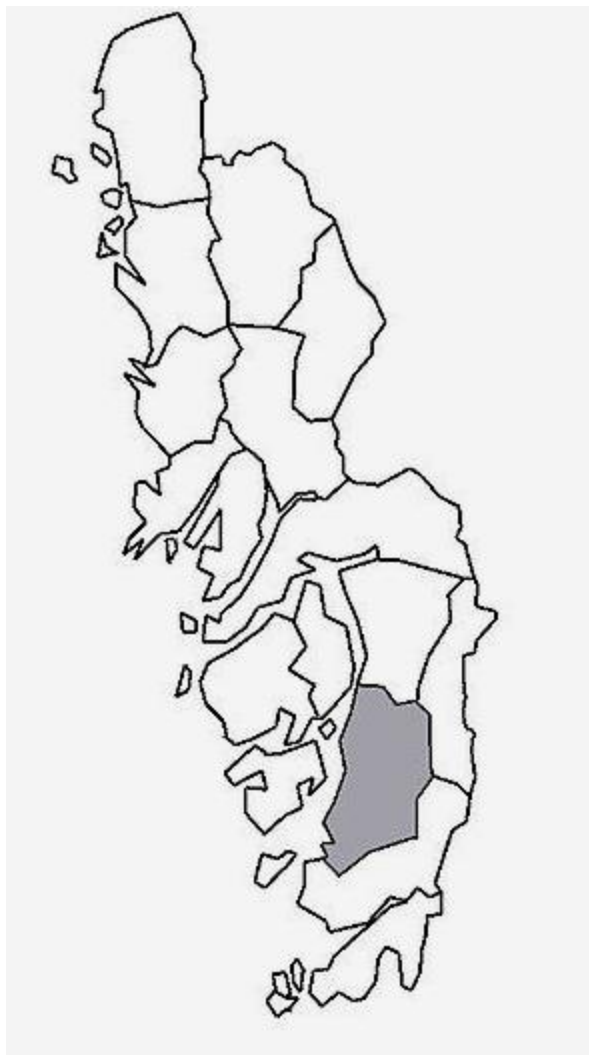

**INLANDS NORDRE HÄRAD.  
INGÅR NU I STENUNGSUNDS OCH KUNGÄLVIS KOMMUN, BOHUSLÄN.**

I södra Bohuslän finns ett stort område som kallas Inland och som sedan gammalt har varit indelat i fyra härad, av vilka det största är *Inlands Nordre härad*. I alla de nordiska länderna hade den bofasta kustbefolkningen under medeltiden på

kunglig befallning inlemmats i ett ledungsväsende, som förpliktade den att ställa upp som krigare med utrustning för strid till sjöss. Det bohuslänska landskapet indelades således i skeppsredor.<sup>61</sup> Inlands Nordre härad hette under medeltiden, ja ännu i mitten av 1600-talet, *Grössbacka skeppsreda*.

Grössbacke är ett vida känt namn som en del av en högt belägen grusås, vilken ligger på gränsen mellan Ucklums och Spekeröds socknar. Grössbacke ligger på västsidan av åsen och är ett berömt och märkligt fornminnesområde, som fortfarande har ett stort antal resta stenar i olika formationer bevarade. På Grössbacke finns ca 160 resta stenar fördelade på 40 lokaler, varav arton gravfält, fjorton gravgrupper och åtta ensamliggande gravar. Möjligen har det nu skövlade gravfältet vid Högenorum varit större än det nu befintliga fältet.<sup>62</sup>

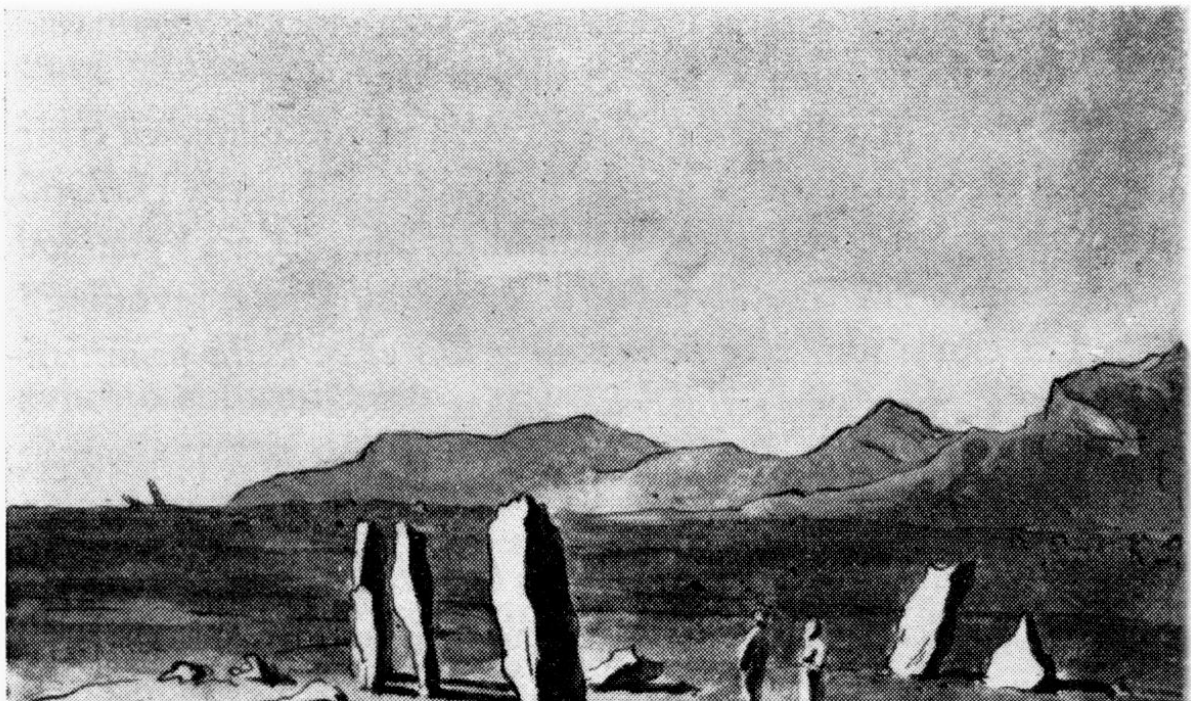

GRÖSSBACKA MED SINA BAUTASTENAR.  
TECKNING AV DEN ENGELSKE KONSTNÄREN J. T. JAMES 1813-1814. (GÖTEBORGS KONSTMUSEUM).

Förledet i namnet Grössbacke (\**Grjots backe* på fornbohuslänska) är samma ord som fornvästnordiskans *grjot*, "sten" och fornsvenskans *gryt*, "sten, grus". I nordiska ortnamn kan ordet åsyfta "en samling av smärre stenar, stenrös, stenig mark", men det kan också beteckna "större stenar", t.ex. bautastenar.<sup>63</sup> Den rimliga tolkningen av Grössbacke har anslutning till Jöran Sahlgrens uppfattning, att gryt "oftast betecknar större stenar, företrädesvis flyttblock", en definition som han exemplifierar med namnet *Ulvgryt* i Täby socken i Närke, en plats som har ett antal stora stenar, men också med ett bynamn, *Gryt*, i Gällersta socken i Närke, som åsyftar ett stort flyttblock.<sup>64</sup>

Endast en halv mil norr om Grössbacke i Bohuslän ligger en ort med samma förled i sitt namn som Grössbacke, nämligen *Grössby*. År 1388 upprättade biskop Eystein i Oslo en jordebok över alla gods som kyrkan ägde i hans stift, som bland an-

nat innefattade Bohuslän. I denna bok, som efter sitt omslag kom att kallas "Röde bog", finns Grössby nämnt. Biskopens fogde skriver i *Gryote*. Anteckningen visar att Grössby från början har hetat \**Grjót*.<sup>65</sup>

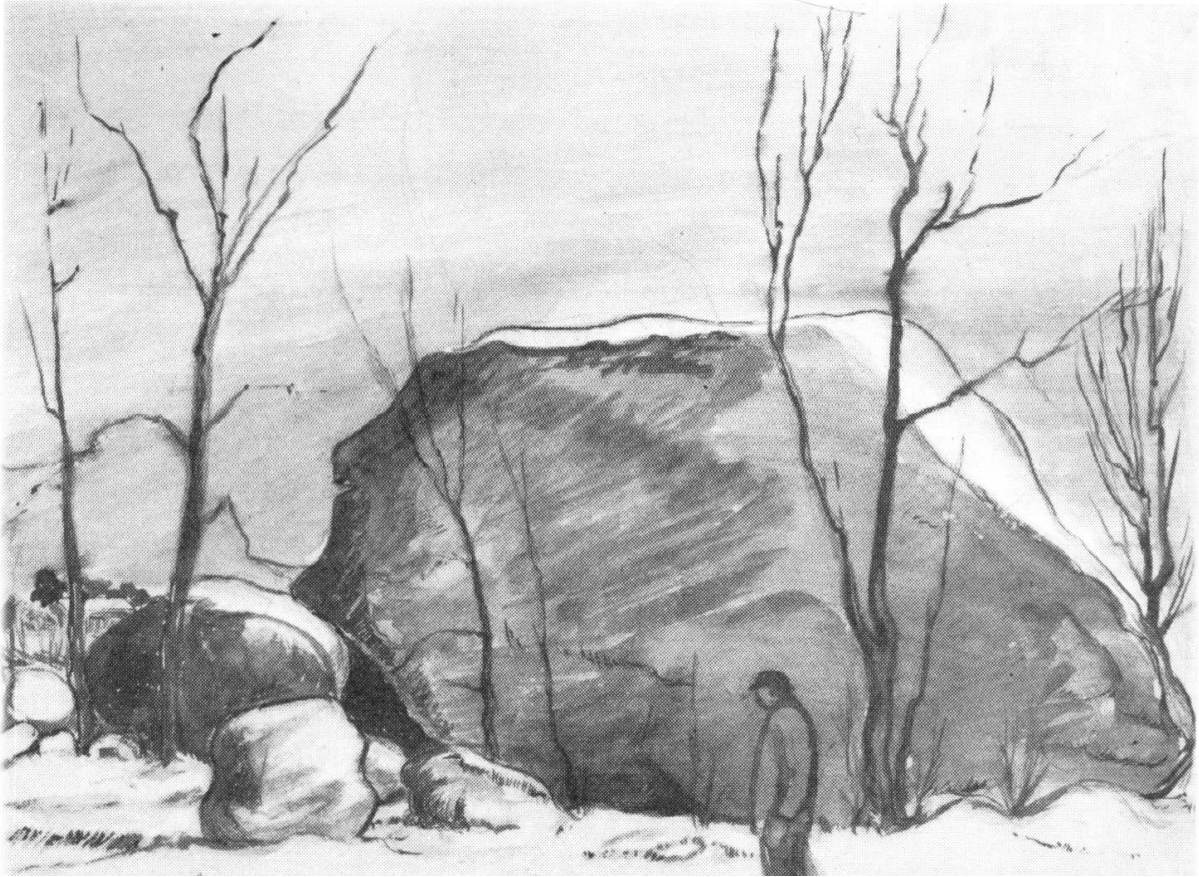

"GRYT" I GRYTS BY, GÄLLERSTA SOCKEN, NÄRKE (SAHLGREN 1934, s 25).

Liksom Grössbacka är Grössby rikt på fornlämningar. Här finns ett järnåldersgravfält som år 1932 kunde redovisa femton större och mindre gravhögar och några resta stenar, varav en är två meter hög. Mest bekant är en oval domarring, 10,5 meter bred och 18 meter lång, som befinner sig på en av byns gårdstomter och numera består av åtta resta stenhällar, 0,7 till 1,45 meter höga. Fem liknande hällar, som ingår i en gårdesgård har antagligen antingen tillhört domarringen eller gravfältet. Troligen har en del gravar och gravstenar förstörts när vägbyggen och ombyggnader av gårdarna gjorts. Möjligen har en gammal kultplats funnits i anslutning till stensättningarna. Den kristna kyrkans belägenhet invid gravplatsen ger en antydning om att så är fallet – kristna kyrkor anlades vanligen vid nejdens hedniska offerställe. De tidigaste grav- och kultanläggningarna i Grössbackatrakten har C14-daterats till ca 425 f.Kr. Som tingsplats har Grössby funnits kvar till år 1938. Grössbacka och Grössby har således en tradition som religiöst och juridiskt centrum som är 2 500 år gammal.

Ytterligare längre norrut i landskapet ligger *Greby* (det fornbohuslänska *Grjotbyr*) i Tanums kommun i norra Bohuslän.<sup>66</sup> Namnet åsyftar stenarna på ett forntida

gravfält, vilket med sina två hundra resta stenar är Bohusläns största och kan dateras till perioden 200-500 e.Kr. Namnen med förleden Grjot i Inlands Nordre härad och namnet Greby (fornbohuslänska *Grjotbyr*) i Tanums härad, visar att grjöt i fornbohuslänskan kunde användas som en beteckning för resta stenar och stensättningar. Namnet Greetingis är vad språkvetenskapsmän kallar ett inkolentnamn, det vill säga att inbyggarna uppkallas efter den ort de bor i. Det finns belägg för att Greetingis i tidigmodern tid litet spefullt kunde kallas *Inlands grösslingar*. Det är högst sannolikt att den peripel som Jordanes stöder sig på, när han räknar upp vilka folk som bor i Skandinavien, har rätt i sin iakttagelse att det har bott Greetingis i vad som i dag är Inlands Nordre härad i södra Bohuslän.



BAUTASTENARNA PÅ GREBY GRAVFÄLT, TANUMS KOMMUN I BOHUSLÄN.  
ETSNING FRÅN 1800-TALET.

Så faller ett nytt ljus över de gåtfulla folken "Mixi, Evagre, Otingis" som visar, att en grupp inbyggare skiljer sig ur den dimhöljda uppräknningen, nämligen *Greetingis*. Deras boplatser kan lokaliseras.

Det är i de områden på skandinaviska västkusten där greetingerna bor, som stenkretsar med sluten kantsten konstrueras, vilka är förlagor till vissa av de polska domarringarna. Greetingernas närvaro på den kasjubiska sjöplatån avspeglas i det senare stadsnamnet *Graudentium* eller *Grudentum* (latin), *Graudentz* (tyska), *Grudziądz* (polska).<sup>67</sup> Att invandrargruppen bevarat sin identitet genom århundraden visar den grekiske historikern Ammianus Marcellinus som ser *greuthungi* som den första grupp germaner som fick ta stöten under hunnernas invasion över Don år 375 e.Kr.<sup>68</sup> Det kan vara värt att påpeka att växlingen "-ungi" och "-ingi", som vi möter i de latinska källorna, är typisk bland svenska ortnamn.<sup>69</sup>



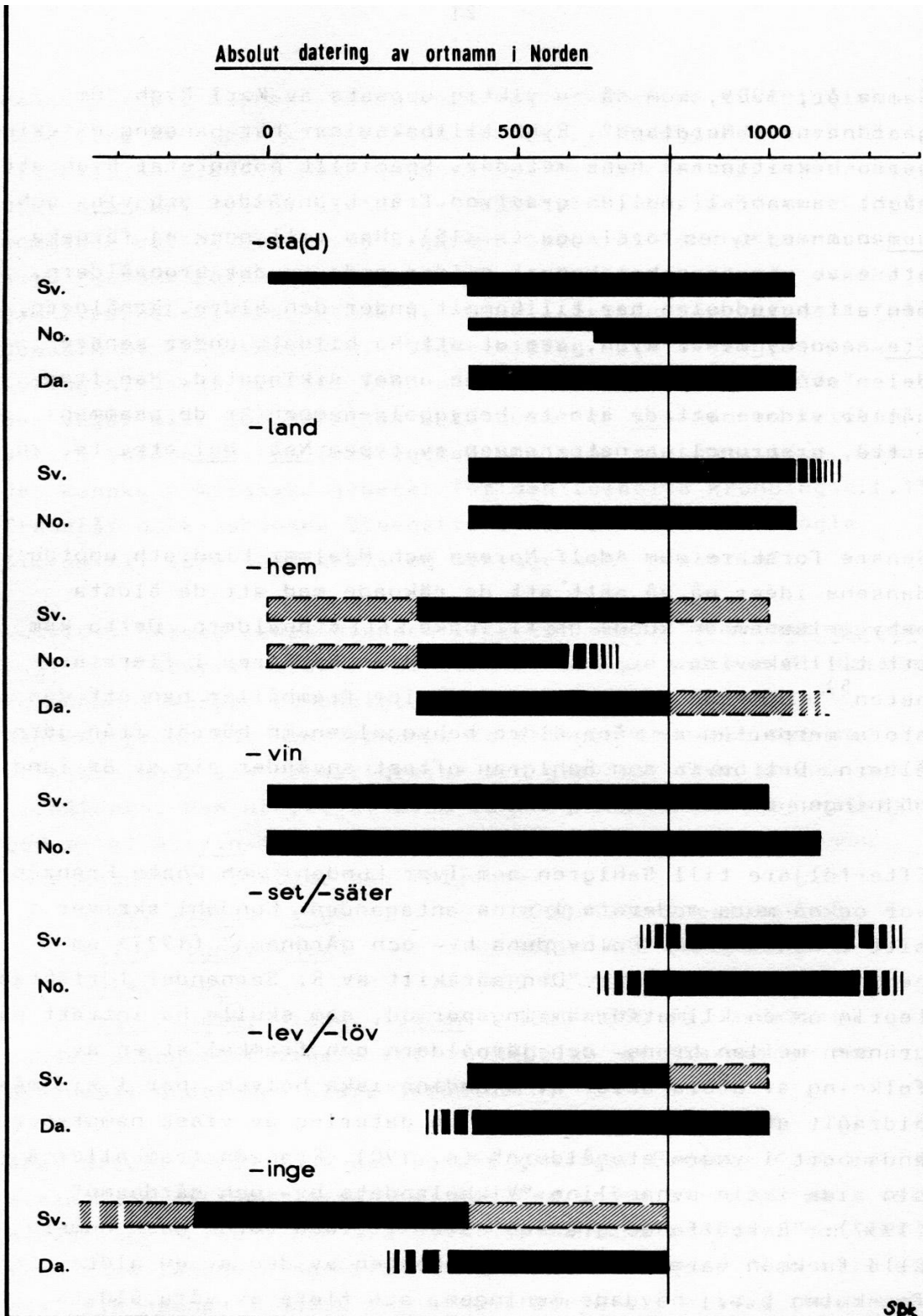

(BRINK 1984, s 22)

## GOTERNA HOS JORDANES

Har det funnits fler folk än greotingerna som har utvandrat från den skandinaviska västkusten? Hur är det med goterna? Den peripel som Jordanes har använt ger vaga begrepp om goternas förekomst i området.

I Medelhavsområdet framträder goterna i två huvudgrupperingar, som hos Jordanes kallas *Vesegothae* (Visigoter) och *Ostrogothae* (Ostrogoter), vilket de svenska lärde anser kunna översättas med *Västgoter* och *Östgoter*. Tolkningen av namnen så att de skulle utvisa respektive stams geografiska hemvist, har emellertid ifrågasatts.<sup>70</sup> *Vese-* skulle komma av ett germanskt adjektiv *wesu*, ”ädel”, ”god” eller rent av ”äkta”. På samma sätt skulle *Ostro-* härröra från ett germanskt adjektiv, *austra*, ”glänsande”, ”lysande”. Dessa tolkningar, som är av sent datum och lanserades först år 1894, har avvisats på senare tid.<sup>71</sup> När det gäller *Vesegothae* har man i stället velat se namnet sammansatt av två folknamn: *Vesi* och *Got(h)i*.<sup>72</sup>

Intressant att veta är hur Jordanes uppfattar *Vesegothae* och *Ostrogothae*. Han ser dem som Västgoter och Östgoter. I *Geticans* § 82 kallar Jordanes *Ostrogothae* för ”östliga” (*orientales*) och *Vesegothae* säges bo ”i en västlig del” (*a parte occidua*). Så även i § 130, där Jordanes säger: ”de goter, som /- - -/ bor österut och brukar kallas östgoter.” (*Gothis illis, quos /- - -/ orientali plaga sedere et Ostrogothas nuncupari.*)” och i § 131, där han om *Vesegothae* säger: ”de odlar jord i väster” (*occidui soli cultores*).

Den peripel Jordanes refererar till, följer inledningsvis den svenska västkusten.<sup>73</sup> På sin väg mot norr kan den sjöfarande handelsmannen berätta att han möter folk som kallas *hallin* och *fervir*. Namnen låter sig definieras av egendomligheter i kustens topografi – *hallin* är ett folk som bor vid de stora hällarna vid *Hovs hallar* och *fervir* är det folk, som finns vid det stundom delvis översvämmade landskapet vid *Fjärås bräcka* i norra Halland. Mer misstänksam blir man mot den därpå följande latiniserade formen av det folk, som kan förmodas bo vid Göta älv: *gauthigothae*. Har Jordanes fått uppgiften om en grupp människor, *gauthi*, som bor vid en *gaut* och velat känna igen dem som de goter, *gutones*, vilka bor nere i södern?

Tolkningen av denna folkstam skulle kunna vara ”goterna vid gauten” eller, som Josef Svennung föreslår, ”goterna vid vattnet Gaut”.<sup>74</sup> Den ansluter sig då till de båda föregående folkstamsbeteckningarna *hallin* och *fervir*, som fått sina namn efter landskapets topografi. I Norge återfinns flodnamn som liknar *Gautelfr*: *Gautäen*, *Gautelver*. Det finns även liklydande sjönamn i Sverige, som *Göten*, *Götsjön*, med flera andra.

Flodnamn tillhör de äldsta namnskikten och namnet på *Göta älv* kan ha varit det samma vid vår tideräknings början som på 500-talet, då den peripel, som Jordanes utgår från, bör ha nedtecknats. Ett problem med namnet är att floden i det äldsta skriftliga materialet även kallas ”Älven”. Från 1200-talet finns beläggen *Albis*, *ad Albiam*, *Albi*, *Elfr*, *Elfar*, med flera. Vi kan jämföra namngivningen med en tysk och en rysk flod, som behållit detta namnskick: *Elbe* och *Don*. ”Älven” kan ses som ett närhorizontnamn eller en förkortning av *Gautelfr*.<sup>75</sup> Noteras kan att Adam av Bre-

men, som skriver i slutet av 1000-talet, visserligen kallar Göta älv för *Albis fluvius*, men också för *Gothelba*.<sup>76</sup>

Möjligheten kvarstår dock att det kanske är Jordanes själv som interfolierat goter-namnen för att åtminstone hitta några gotiska stammar i deras eget förmodade hemland. I södra Skandinavien finner han således *Vagoth* och efter omnämmandet av *Gauthigoth* följer längre norrut *Ostrogothae*. De latiniserade namnen *Vagoth* och *Ostrogothae* kan inte ha haft någon anknytning till särdrag i det svenska landskapet, så som är fallet med flertalet andra ortnamn han nämner i Skandinavien.

### GOTER I VÄSTER- OCH ÖSTERGÖTLAND?

Från språkvetenskapligt håll vill vissa forskare tro på Jordanes uppgifter om goternas närvaro i Skandinavien. *Västergötland* och *Östergötland* har setts som delar i ett ursprungligt stamområde för goterna, *Götaland*. Ortnamn som innehåller sammansättningar med "göt" har tagits som intäkt för att det bott göter på ort och ställe.

Den västsvenske ortnamnsspecialisten Hugo Karlsson gör en inventering av förekomsten av terrängordet *\*gaut* i Sverige och Norge, och kan konstatera att det i dag inte är känt som levande appellativ i västsvenska dialekter eller i Norge.<sup>77</sup> Däremot finns det två oberoende belägg från Oviken i södra Jämtland, *göut*, som betecknar ett "stråk med sipprande vatten i en myr". Diftongen *öu*, som finns i jämtländska dialekter, motsvarar ett äldre *au*. Detta tyder på att *göut* är en relik av appellativet *\*gaut*. Iakttagelsen stöder då tolkningen av sex namn, som betecknar åar i Norge, eller som beteckning på gårdar som ligger vid åar. Också i det norska sjönamnet *Gautsjöen* förmodas *gaut* ingå. Att några götar skulle ha med dessa norska ortnamn att skaffa, finner Karlsson vara långsökt.

Ortnamn har en funktion att vara särskiljande. Om då källan *Götabrunnen* i Västerplana i Västergötland skulle betyda "göternas brunn", så tjänar inte ordet sitt syfte, menar Karlsson. Offerkällan *Götene* i Västergötland betyder med all sannolikhet "betesmarken vid källan Göt", och har inte fått sitt namn av göter. *Götala* är en gammal kultplats i Skara, som i allmänhet anses betyda "götarnas helgedom". Terrängen omkring Götala är emellertid våtmarker som ofta översvämmas och ingår i Afsans (Afsåns) vattensystem. Vid ett forntida gravfält flyter här dessutom en bäck med namnet *Götalabäcken*. Den svämmar årligen över. Existensen av ett terrängord, *gaut*, med beteckningen "utgjutning, utflöde, avlopp", är närmast säkerställd anser Hugo Karlsson efter sin detaljerade genomgång. Slutsatsen blir en rekommendation från honom "att närmare överväga etymologien på folknamnet götar."<sup>78</sup>

När *Västergötland* och *Östergötland* dyker upp i det medeltida källmaterialet på 1070-talet är det kyrkans män som står för namngivningen. Befolkningen föreställes vara de goter som stannat kvar i landet efter den utvandring som Jordanes skildrar i inledningen till sin *Getica*. Namngivningen sker på latin. Om landskapet: "i det västliga *Gothia*" eller om folket: "*Gothi*, som kallas de västliga, andra kallas

östliga.” Kyrkans ambition är att organisera befolkningen i Sverige och omvända dem till kristendomen, för att på så sätt kunna kräva ut skatt. *Göta rike* är en konstruktion, troligen skapad i början av 1080-talet under en diskussion mellan påve Gregorius VII och den svenske kung Inges emissarie i Rom, biskop Rodulvard från Skara. Den stora riksbyggande gotiska folkstam, som vissa språkvetare försöker synliggöra i Sverige, har aldrig existerat under heden tid.<sup>79</sup>

## GOTERNA I ÖSTERSJÖOMRÅDET

Medan vi är dåligt underrättade om etniciteten och det sociala livet hos Greetingerna på den skandinaviska västkusten, har vi en något fylligare kunskap om de folk i Östersjön som förutsätts ha begivit sig till Oksywie-kulturen i nuvarande Polen åren runt Kristi födelse. Folkförflyttningen avspeglar sig i de två typer av domarringar som finns i Norden och i Wielbark-kulturen: sådana som har en tät samling stenar i en ring i centrum och en stenring utanför den centrala stenringen, samt domarringar som har stenar lagda som ekrar, vilka förbinder ringens centrum med en yttre stenring.

När Caesar talar om folken i norr i sina *Commentarii de Bello Gallico* (Kommentarer om det galliska kriget, ca 50 f.Kr.), nämner han *Cimbri* och *Teutoni*.<sup>80</sup> Därmed inleds ett 250-årigt försök från antika observatörer att kartlägga folken i norra Europa. Informationen om nordborna upphör därefter, för att återkomma först i mitten av 500-talet. Uppgifterna som levereras om folken i norr kommer från författare, som aldrig varit på plats, och informationen är mestadels svävande och osäker. Vi vet inte om det är författarna till landsvägbeskrivningarna (*itinerarierna*) eller sjövägsbeskrivningarna (*periplerna*), som i ett försök att bringa ordning i den kaotiska värld de reser i, själva ger namn åt de folk som de möter, eller om de lyssnar till inbyggarnas egna uppgifter om sig själva eller om sina grannar.

Den grekiske geografen Strabo skriver i sitt arbete *Geographica* (5-6 e. Kr): ”områdena bortanför Elbe längs Oceanen är fullständigt okända för oss.”<sup>81</sup> Ändå har vissa forskare velat se ett namn, *Butones*, vilket Strabo ger åt ett folk i Östersjöområdet, som en felskrivning av Gutones, något som skulle kunna tyda på goternas närvaro i Oksywie-kulturen redan vid tiden för Kristi födelse.<sup>82</sup> Slutsatsen är mycket osäker – man skulle lika gärna kunna föreställa sig att det är Caesars *Teutoni* som åsyftas. Teutonerna återkommer i den romerske geografen Pomponius Melas *De chorographia* (ca 43 e.Kr.). Han menar att *Teutoni* bor vid Codanum-bukten i *Scadinavia*.<sup>[sic!]</sup><sup>83</sup>

Det är först hos Plinius d.ä. som Gutones blir omtalade på ett någorlunda trovärdigt sätt. Plinius lever under den tid då kontakten mellan Rom och Vistulaområdet var som intensivast. Han har med all sannolikhet diskuterat förhållandena vid Östersjön med den ”bärnstensriddare” som på Neros uppdrag beger sig upp till Norden.<sup>84</sup> I sin *Naturalis historia* delar Plinius in germanerna i fem grupper. Han börjar från öster, och finner där ”Vandalerna som innefattar burgunder, varinner, charinner och goter” (*Vandili quorum pars Burgodiones, Varinnae, Charini, Guto-*

nes).<sup>85</sup> Plinius publicerar sin naturvetenskapliga encyklopedi år 77, alltså vid en tidpunkt då vi är säkra på att Wielbark-kulturen etablerat sig i Polen.

När Tacitus skriver sin *Germania* år 98 e.Kr., lokaliserar han *Gotones* till vad som skulle kunna vara den kasjubiska högplatån. Det är också där som arkeologerna finner goterna: ”På andra sidan om lugiernas land bor goterna, som styrs av konungar, redan här en aning stramare än övriga germanska stammar, men ännu inte så stramt att deras frihet är äventyrad. Därefter möter rugier och lemovier i oceanens omedelbara grannskap. Utmärkande för alla dessa folk är runda sköldar, korta svärd samt lydnad för konungarna.”<sup>86</sup>

Den andra fasen i Wielbark-kulturens historia inträder under B2 (70-150 e.Kr.) och C1a (160-210 e.Kr.), då den del av Przeworsk-kulturen, som befinner sig öster om Vistula, trängs undan. Det är också här, öster om Vistula, som den grekiske geografen Ptolemaios (ca 160 e.Kr.) placerar *Goutai* i den beskrivning han lämnar om folken runt floden Vistula.<sup>87</sup> Goterna försvinner sedan ur den litterära bilden för att dyka upp i Svartahavsområdet några generationer senare, i början av 200-talet.

Det finns skäl att återvända till Tacitus *Germania*, där han i 44:e kapitlet beskriver ett sjöfarande folk som finns i närheten av Wielbark-kulturen: ”Svionernas samhällen följer nu; de ligger ute i själva oceanen. Förutom i män och i vapen har de sin styrka i flottor. Skeppens form avviker från den vanliga i det hänseendet, att en spetsig stäv åt båda hållen bildar en framstam, som alltid är klar för landning. Segel för de inte, inte heller anbringar de åror i rad vid sidorna. Årorna är lösa, såsom brukligt är på vissa floder, och det går att flytta dem från den ena sidan till den andra efter lägets krav.”<sup>88</sup>

I sin *Geografike hyfegesis* (Vägledning inom geografin) namnger Ptolemaios den största av de öar som Tacitus syftar på som varande centrum för svionernas samhällen. Han kallar den *Skandia*. Längre har det rått enighet bland forskarna om att Skandia inte är en ö, utan avser Skåne eller Skandinavien. Slutsatsen är trots allt problemfylld. I en uppsats om upptäckten av den skandinaviska Norden ger Lauritz Weibull år 1934 en kommentar till Ptolemaios geografi: ”Bredden från öster till väster är inemot en halv gång större än längden. Öns form var, såsom Jordanes (III, 16) vid mitten av 500-talet tillade Ptolemaios att ha karakteriserat den, närmast citronbladets. Det är tydligt, att den empiriska kunskapen helt svikit, när det gällt för Ptolemaios att ange den skandinaviska halvöns storlek och konfiguration.”<sup>89</sup>

Vad Lauritz Weibull och hans forskarkolleger inte reflekterat över är att Ptolemaios ger fyra koordinater longitud och latitud för den ö som han beskriver, vilket han aldrig skulle gjort om det var Skåne eller Skandinavien som åsyftades. Den grekiske geografen Markianos (400-talet) kallar en av sina böcker för *Peripler för den Yttre Oceanen*. Han talar om Skandia och anger rundseglingen av ön till en sträcka som är mellan 2000 och 2500 stadier lång, det vill säga mellan 212 och 265 sjömil. På Ptolemaios karta ligger Skandia rakt norr om floden Vistulas mynning, något som också Jordanes bekräftar. Det bör vara Gotland, som Ptolemaios åsyftar, när han nämner den citronbladsformade ön Skandia.<sup>90</sup>

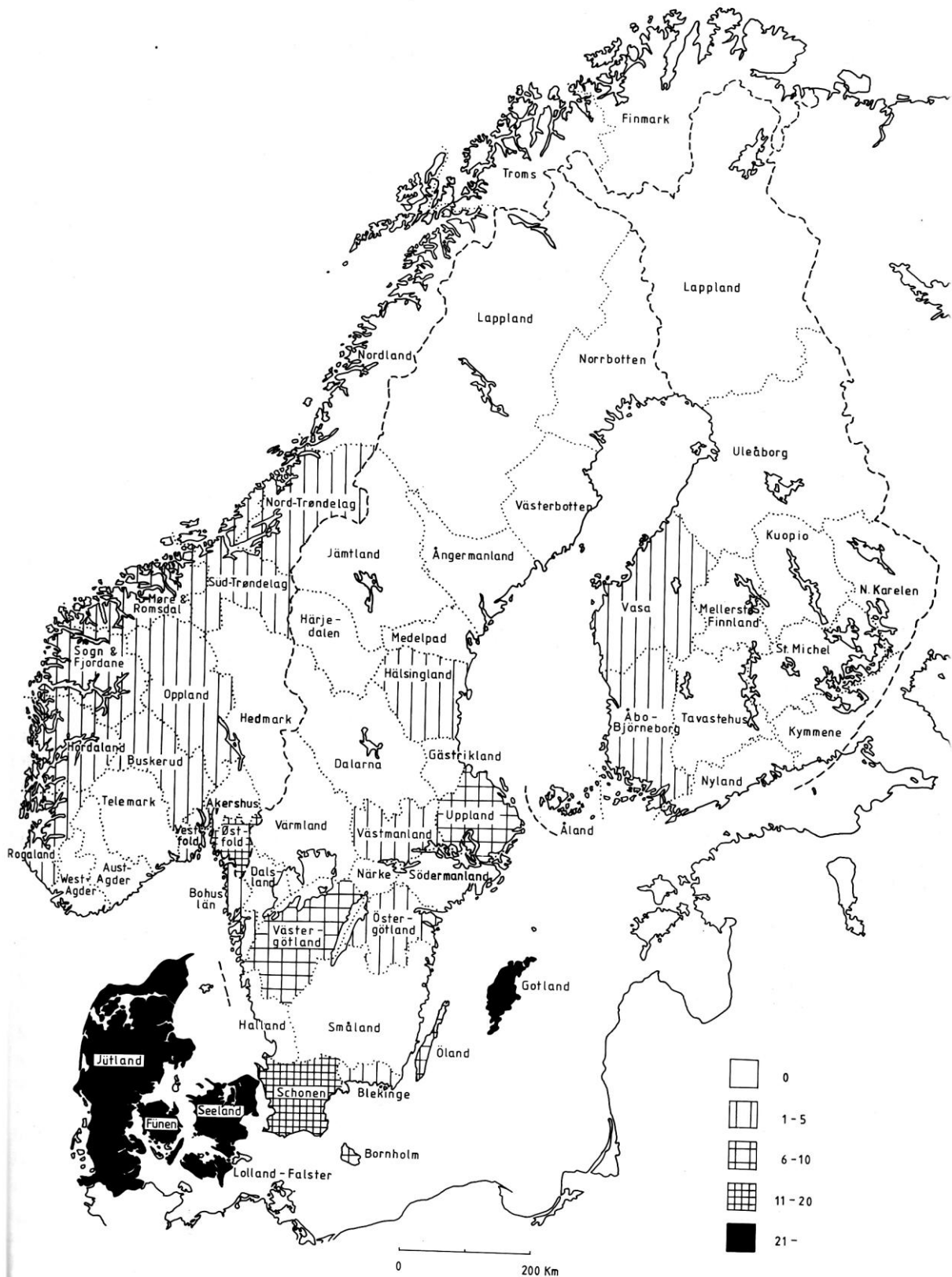

KARTA ÖVER ROMERSKA FYND I NORDEN, FÖRSTA ÅRHUNDRADET E.KR.  
(LUND HANSEN 1987, s 130. FÖR SKÅNE SE HÅRDH 2007, STIERNQUIST 2010).

Språkvetare, arkeologer och historiker har skapat en konsensus om att den folkstam som Tacitus kallar *sviones* är svearna, boende i Svealand, norr om Mälaren. Studerar vi emellertid importen av romerska föremål till Skandinavien under perioden 1-150 e.Kr., finner vi försvinnande få föremål i området, förutom när det gäller Gotland. Danmark och Gotland är de helt dominerande fyndorterna, medan i synnerhet den norra Skandinaviska halvön har så få fynd, att vi måste förutsätta att området i praktiken är okänt för romarna.<sup>91</sup> Södermanland, Östergötland och Mälardalskapen har samma gravskick som Gotland under första århundradet e. Kr. Sambanden mellan ön och fastlandet avspeglar sig dessutom i en serie gemensamma ortnamn.<sup>92</sup> Gotland är en naturlig mellanlandningsstation för alla dem som färdas på Östersjön. Sviones har säkerligen haft Skandia som en bas vid tiden för Tacitus etnografiska kartläggning. De har sannolikt redan varit delaktiga i handelsaktiviteterna vid Gdanskbukten när romarna gör sin entré. Det är svionernas gravskick som vi finner i Polen vid floden Vistulas mynning under första århundradet e.Kr. Namnet Gotland dyker upp först i handelsmannen Wulfstans reseberättelse från slutet av 800-talet.

### EMIGRANTER I ÖSTERSJÖOMRÅDET

En särskiljbar form av domarringar i Östersjöområdet är sådana som ser ut som ett hjul med ekrar, s.k. hjulkorsgravar. Två typer utkristalliserar sig, de med fyra ekrar och de med fler än fyra ekrar. De äldsta fynden av de stensättningar som har fyra ekrar, kommer från Uppland och Gotland och kan dateras till äldre romersk järnålder. Ringar med fler än fyra ekrar är äldst på Gotland, där en av dem kan dateras till äldre romersk järnålder. Den polske arkeologen Wołagiewicz listar tjugofyra fyndställen totalt, varav sexton i Sverige och sex i Polen.<sup>93</sup>

Gotland och dess västliga grannars förhållande till Wielbark-kulturen belyses ytterligare genom en gravsättningsform, som karakteriseras av stensättningar med en yttre stenring runt en rund stensamling. I arkeologiska kretsar kallas formationen ”stekta ägg”. Också här är Gotland centralort och har de äldsta stensättningarna, men flera fynd med tidig datering finns också i Södermanland, i Östergötland och i Mälardalskapen. De tjugotvå fynden i Sverige motsvaras av elva stenkretsar i Polen, varav de sistnämnda är av yngre datum, jämfört med de svenska. Åldersbestämningen av de här studerade speciella typerna av domarringar i Östersjöområdet och i norra Polen, leder till slutsatsen att det måste ha ägt rum en kulturpåverkan från norr till söder. Människor har utvandrat från landskapen runt Mälaren och Gotland och bosatt sig i söder.<sup>94</sup> Utvandrarerna kan ha rest längs kusten via Öland ner till Bornholm och vidare mot Polen. En annan färdväg som beskrivs under högmedeltiden, men säkert är uråldrig, går från Gotlands sydspets till Vindau i Lettland.<sup>95</sup> Därifrån skulle nordborna ha kunnat följa kuststräckan mot söder, ner till floden Vistulas mynning.

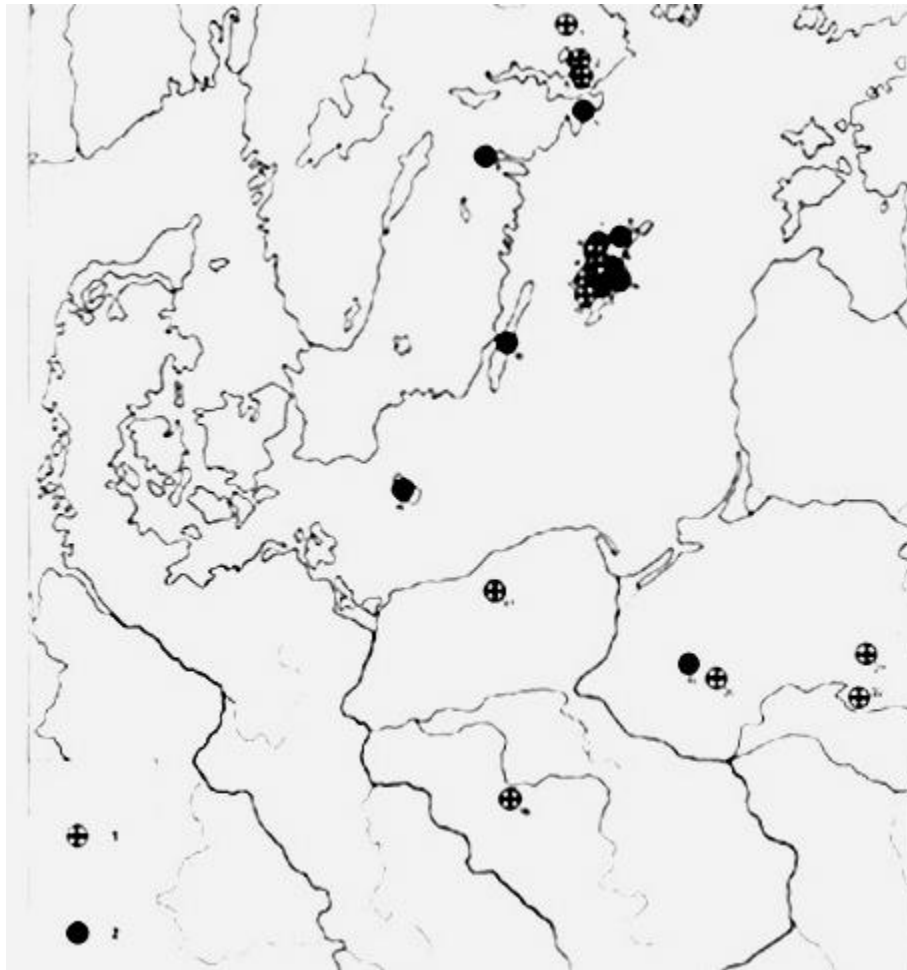

TVÅ TYPER AV HJULKORSGRAVAR I SVERIGE OCH POLEN:  
 1. MED FYRA EKRAR. 2. MED FLER ÄN FYRA EKRAR.  
 (WOLAGIEWICZ 1986, s 90).

### GOTER FRÅN GOTLAND?

Gör vi en kritisk granskning av Jordanes text, så finns det som vi funnit i själva verket inte mycket som ger oss skäl att anta att goter bott i Norden. Det är tre stammar som skulle kunna tänkas vara goter i den peripel Jordanes återger: Vagoth, Gauthigoth, Ostrogothae. Vi finner att namnen är latiniserade och egentligen inte lämnar någon säker uppgift om nordiska goter.<sup>96</sup>

Bland dem som vill hävda att goterna utvandrat från Norden har ön Gotland en central betydelse. Man vill se den som "landet där goterna (eller göterna) bor." En berättelse från Gotland som ofta sätter fantasin i rörelse är *Gutasagan*, där bland annat en utvandringssägen berättas. Krönikan är nedtecknad först på 1200-talet.

Framlidne professorn i nordiska språk i Stockholm, Ingemar Olsson, är den som utförligast diskuterat namnet Gotland och gutarna. De slutsatser han drar efter sin undersökning avviker helt från den gängse uppfattningen att namnet Gotland skulle beteckna goternas land.<sup>97</sup> Olsson drar fram ett omfattande material med namn som börjar på *Gut-* eller *Gaut-* på Gotland.



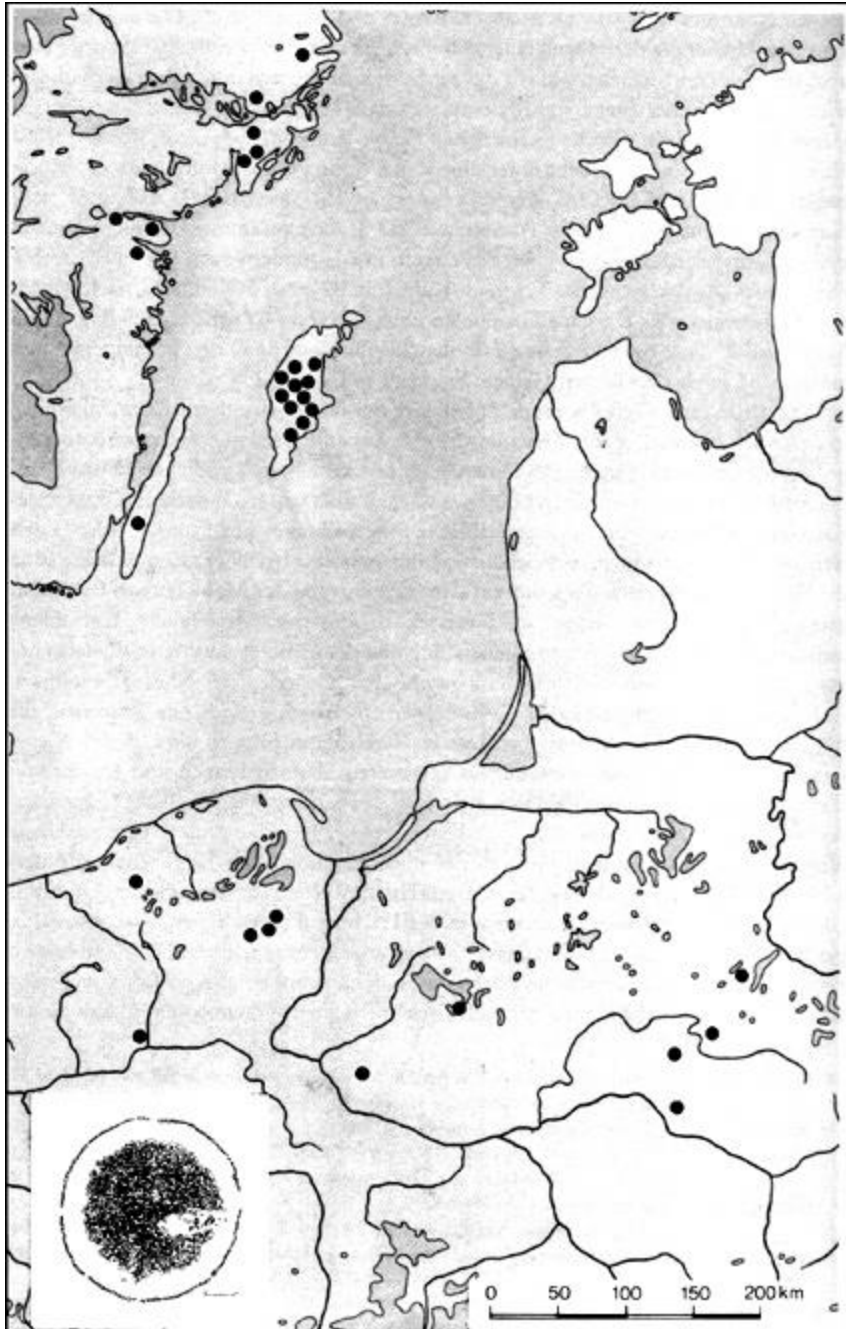

STENKRETSAR MED YTTRE STENRING I SVERIGE OCH POLEN.  
(WOLAGIEWICZ 1986, s 90).

*Gutbrunn* är således en källa i Gutbrunnshagen i Bunge socken i norra Gotland. Här finns också gården *Gaustäde*, som ligger vid en rikt flödande källa. *Gutehald* är namnet på ett skogsparti i Rute socken, i nordöstra Gotland. I västra delen av området finns en vattenrik mark. Här ligger också Bäls socken, där det finns en gård som heter *Gute*, med en flödande källa. Vid källan ligger ett block med svärdslipningsrännor. *Gothem* (Gautheym, Gautem, namnet är belagt på 1300-talet), är ett sockennamn som också ligger i Norra häradet. Genom socknen flyter *Gothemsån*, som en gång var ett mäktigt utflöde från de stora myrmarkerna inlands. *Gutenwik*

heter en gård i Östergarns socken, i mellersta Gotland. Också här har naturförhållandena haft betydelse vid namngivningen. Gutenvik ligger nämligen vid en förnämlig och överflödande vattenkälla. *Gautalver*, slutligen, är en alvarmark som ligger i Buttle socken vid Visby. Här finns en 30-40 meter bred vattenförande sänka.

Efter sin genomgång drar Ingemar Olsson en övertygande slutsats: *\*gaut-* och *gut-* har använts på Gotland för att beteckna "utgjutningar, utflöden" av olika slag. För en ö som Gotland har dessa källor och åar varit av avgörande betydelse för möjligheten att leva på ön. En följd av Olssons resonemang blir att *Gutland* (Gotland är en medeltida stavning) kan tolkas som "Landet med källor" eller – i analogi med de danska öarna Langeland, Lolland och tyska Helgoland – som "Ön med källor". Ett alternativt förslag, som Ingemar Olsson lämnar, är "Strömlandet". Invånarna på Gutland är de som bor på "Den källrika ön" eller i "Strömlandet".

Sedan Ingemar Olssons kartlagt användningen av det språkliga förledet *\*gaut-* och *gut-* på Gotland blir det inte längre rimligt att hävda att det är goter som givit namn åt ön.

## JORDBRUKARE OCH HANDELSMÄN

Nordbornas närvaro i Polen under århundradena efter Kristi födelse låter oss indela dem i tre geografiska områden. De består dels i de greotinger, som bor på kasjubiska sjöplatån, i nordvästra Polen, de svioner – kanske kallade goter – som bor längs floden Vistula och de goter som bebor den Sambiska halvön.

### KASJUBIER-GOTERNA

Bosättarna på den kasjubiska sjöplatån har utvecklat åkerbruk, skötsel av boskap samt fiske. Polska arkeologer finner stora överensstämmelser i sättet att idka jordbruk i Sydsandinavien och Polen under denna tid. Jordbruket i södra Skandinavien kombineras med boskapsuppfödning. En tabell illustrerar strukturen av boskapens sammansättning:

Nöt 52 %, Får 32 %, Svin 13 %, Häst 3 %<sup>98</sup>

Vi kan jämföra sammansättningen av boskap hos jordbrukarna i Sydsverige med förhållandena i Polen när Wielbark-kulturens Masłomęczbosättning i söder utvecklas:

Nöt 61 %, Får 23 %, Svin 11 %, Övriga 5 %<sup>99</sup>

Den stora andelen får bland husdjuren tyder på att ull kan vara en exportvara för goterna.<sup>100</sup>

Strukturen inom jordbruks- och boskapsskötseln bibehålles när goterna inleder sin vandring söderut, för att ändra utseende först när stammen möter de nya förutsättningar för odling och boskapsskötsel, som erbjuds genom den enastående bördiga lössjorden på de stora stäpperna i Svartahavsområdet.

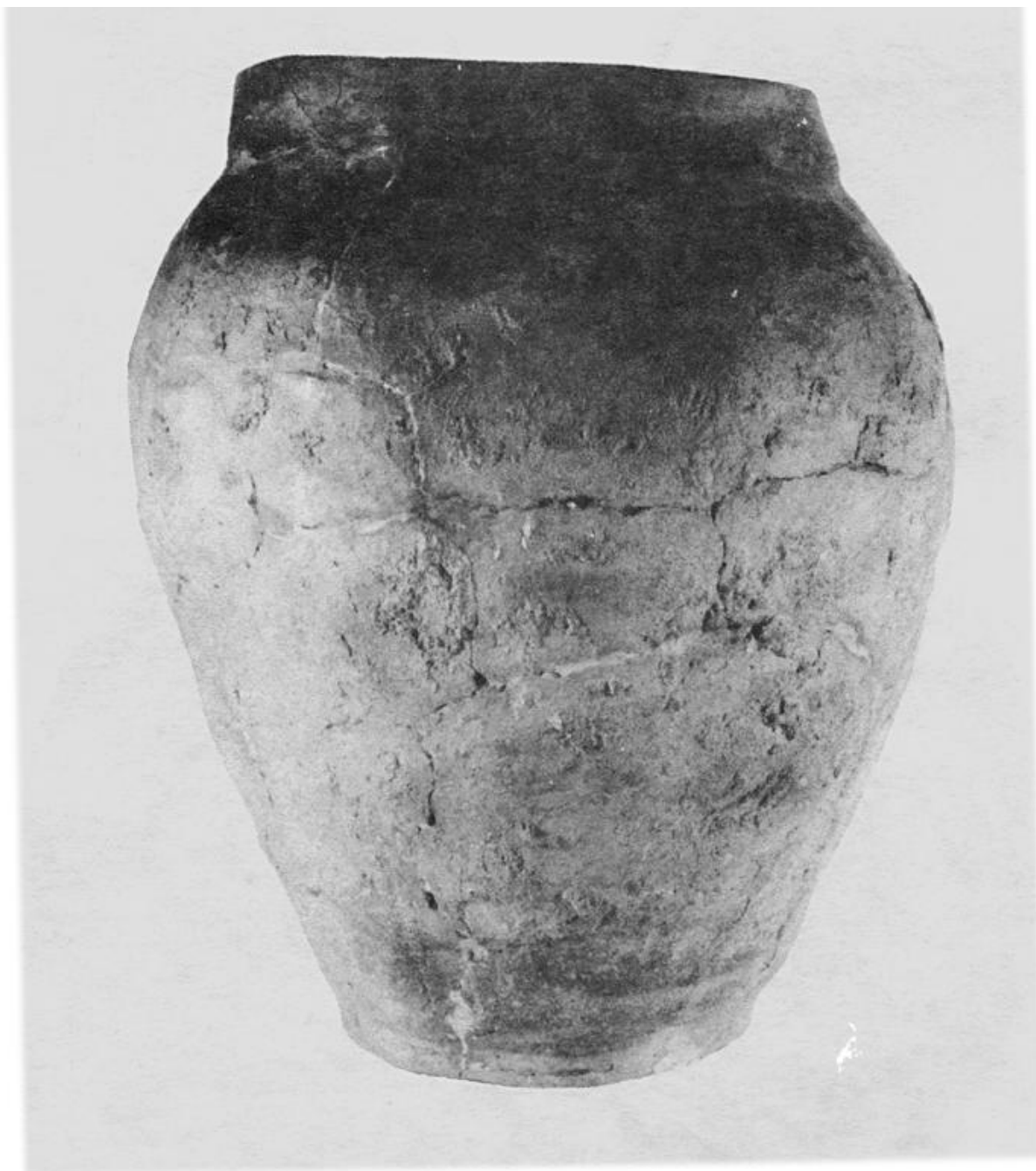

**URNA FRAN WIELBARK-GRAVFÄLTET *LUBOWIDZ*, POLEN, GRUPP I i *WolaGIEWICZ*  
KATEGORISERING, MED STORA LIKHETER MED SAMTIDA KERAMIK I SVENSKA VÄSTERGÖTLAND  
OCH HALLAND: ENKELT UTARBETAD MYNINGSKANT, KONVEX ÖVERDEL HOS  
KÄRLET, UTAN BOTTENDEL OCH MED TRUBBIG VINKEL VID BUKENS ÖVERÅNG TILL  
BOTTEN (*WOLAGIEWICZ* 1993, TABL 51).**

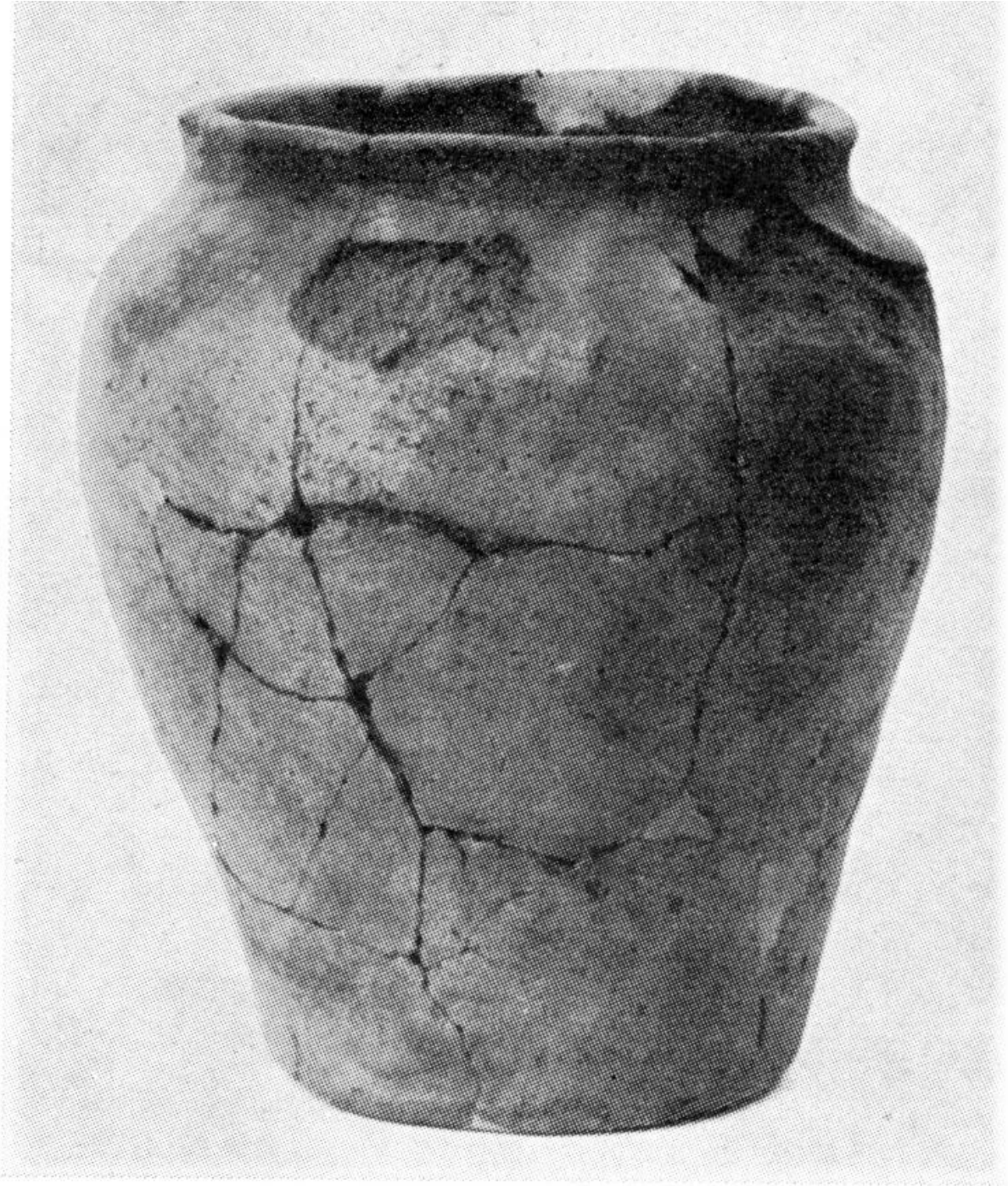

GRAVURNA I LERA FRÅN *KYRKBACKEN* I HORNS SOCKEN, VÄSTERGÖTLAND.  
(SAHLSTRÖM 1948, s 28).



URNA FRÅN GRAVFÄLTET I EKEHÖGEN, KUNGÄLV, VÄSTERGÖTLAND  
(CULLBERG 1973B, S 81).

### VISTULA-GOTERNA

I området runt Vistulaflodens mynning och dess sträckning mot söder bosätter sig nästa grupp goter, med ambitionen att vara mellanhänder för romarna i handeln med bärnsten, såväl sjövägen mot väster som genom flod- och landvägen till Carnuntum i söder.

Vissa av den andra vågens invandrare till Wielbark-kulturen har fortsatt uppför Vistulafloden, för att slå sig ner vid ett handelscentrum som nämns av Ptolemaios, *Calisia* (Kalisz). Det anses ha utvecklats till Polens äldsta stad. I stadens omgivning vittnar dussintals rikt utstyrda "kungagravar" och "prinsgravar" om härskarnas närvaro i området.<sup>101</sup> Arkeologen Lotte Hedeager lämnar en ekonomisk förklaring till

bosättningen uppströms Vistula under det första och andra århundradet e.Kr. Hon gör en kvantitativ analys av den romerska importen norr om limes.<sup>102</sup>



**KERAMIK FRAN GRAVFÄLTET I VALTERSBERG, VÄSTERGÖTLAND  
(GÖTEBORGS HISTORISKA MUSEUM).**

Sex typer av föremål väljs ut: föremål tillverkade i brons och av glas, silverskålar, vapen, fibulor och keramik. Distributionen av föremålen stäms av i intervaller om 100 km. De fem första kategorierna i Hedeagers undersökningsmaterial är dyrbara varor, som ökar i antal ju längre norrut man kommer, fram till 600 kilometers avstånd från limes. Keramiken, däremot, förekommer rikligt i fynden endast fram till 200 km från gränsen, för att därefter avta kraftigt i antal. Av de värdefullare föremålen är det endast fibulorna som ökar i antal när vi kommer längre bort än 600 km från limes. Hedeager menar att detta sammanhänger med att fibulorna hör till den personliga utstyrseln och att de därför inte är någon handelsvara.

Den övergripande slutsats som Hedeager kan formulera på bas av sin undersökning är, att det måste ha funnits två ekonomiska system i handeln norr om limes. De första 200 kilometrarna är en buffertzon med penninghandel och marknadsplatser för köpmän. Lyxvarorna som valts ut i Hedeagers undersökning är inte vanliga i buffertzonen, men finns i rikligt antal i intervallet 200-600 kilometer norr om den romerska gränsen. Förklaringen till fenomenet, menar jag, är den gotiska inbrytningen i handeln längs Vistulafloden. Med sin militära makt har goterna skapat en politisk, social och religiös nyordning i Calisia. De har skaffat sig en position som mellanhänder i handeln med bärnsten och annat gods, tagit större delen av förtjänsten själva och lämnat endast en mindre del av vinsten åt de ursprungliga leverantörerna.

Ett exempel på de förmögenheter som denna krigareelit samlar på sig finns i en "kungagrav" av "Lübsow-typ" (den samtida härskarelitens gravtyp i Nordeuropa) vid floden Vistulas mellersta lopp. Den innehåller en serie föremål från den romerska

sfären: två vackra silverbägare med dubbelt handtag, en vitmetallisk spegel, ett stort handfat av brons, en vinkanna, två slevar och en tillbringare av brons, två glasskålar, sax och pincetter av brons; men också lokalt tillverkade föremål: två dryckeshorn, fyra fibulor, två silvernålar samt bältespännen av brons.<sup>103</sup>

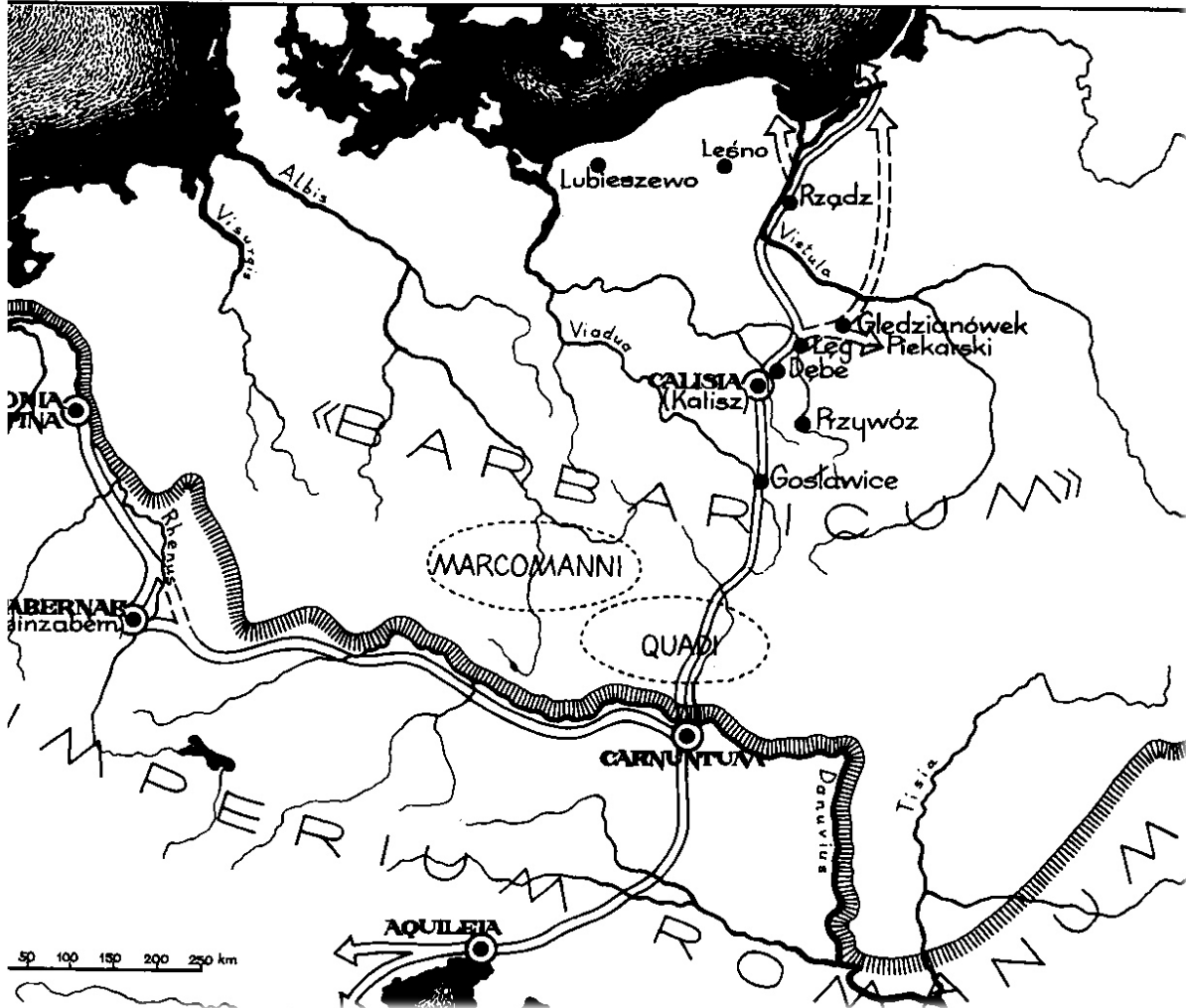

FURSTGRAVAR LÄNGS DEN CENTRALA BÄRNSTENSVÄGEN UNDER ROMERSK JÄRNÅLDER  
(JAZDZEWSKI 1976, s 170; JÄMFÖR MACZYNSKA 2008, s 68 F.).



**SMYCKE (WIELBARK-KULTUREN).**



**KEDJELÅS (WIELBARK-KULTUREN).**



**ARBAND MED STILISERADE ORMHUVUDEN (WIELBARK-KULTUREN).**





FYND FRAN EN KVINNOGRAV I KOWALEWKO, POLEN (WIELBARK-KULTUREN).

### ELBLAG-GOTERNA

En tredje våg av invandrare kommer till Polen åren runt 100 e.Kr., och assimileras i Wielbark-kulturen. De besätter Elblag-höjden öster om Vistulas mynning, som är en moränås och når upp till 180 meter över havsytan. Här finns ypperliga förutsättningar för kreatursuppfödning och jordbruk. Från Elblagområdet kan man färdas ut på lagunen till den Sambiska halvön, som är insamlingsområdet för bärnstenen. Halvön ligger 70 km från Elblag. Handelsmän kan även nå Elblag landvägen via terrasserna, som följer en gammal flodfåra till Vistula. Elblaghöjdens invånare blir de som får ta hand om den obearbetade bärnstenen och distribuera den söderut via Bärnstensvägen. Förtjänsten återspeglas i deras gravar under perioden ca 100-160 e.Kr. Smyckesuppsättningarna i kvinnogravarna i Elblag är typiska för Wielbark-kulturen. De består av tre bronsbroscher, ett par armband, en S-formad fibula (ett slags dräktspänne), och ett bältesspänne.

Mot slutet av perioden dyker det även upp halsband gjorda av glaspärlor och av bärnstenspärlor i gravgodsen. Medan ett komplett sortiment av smycken endast återfinns i de rikaste gravarna i de andra av Wielbark-kulturens gravfält, är det här vanligt i alla oskadda gravar.

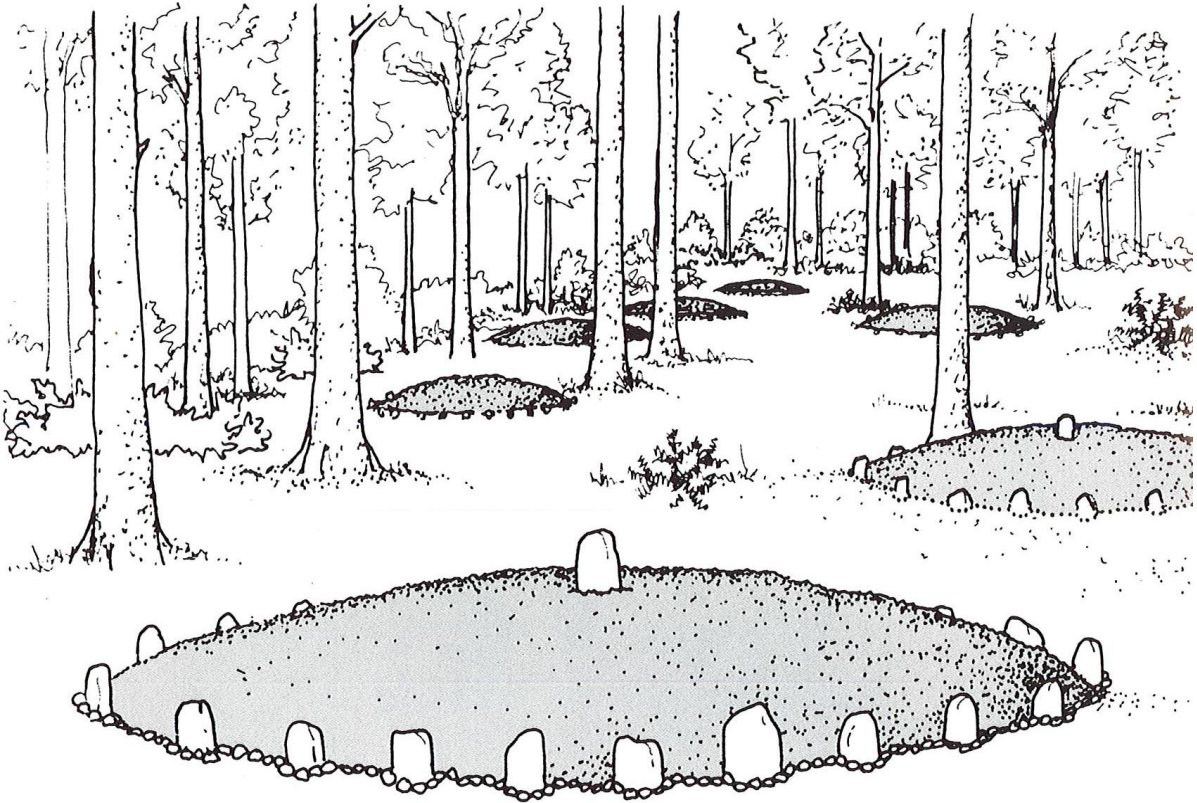

**DOMARRINGAR I WIELBARK-KULTURENS LANDSKAP (REKONSTRUKTION) (LEIBER 1995, s 28).**

När Bärnstensvägens ekonomiska fördelar går förlorade för goterna i Calisia, blir det Elblag-kulturens invånare öster om Vistula som kan dra de ekonomiska fördelarna av att mellanhänderna i Calisia försvinner och att rutten mot söder läggs om. Skickliga konsthantverkare tar sig an den obearbetade bärnstenen på plats i Elblag, och tillverkar smycken som är eftertraktade bland aristokratin i hela Europa. Förutom den ökande handeln med bärnsten med folken i sydost, finner Elblag-kulturen avsättning för sina produkter genom handelsvägen till sjöss via de danska öarna ner till Rehn. Romarna för med sig myntpåsar, metallverktyg, vapen, textilier, hushållsvaror och smycken till Elblag, i utbyte mot bärnsten i bearbetad och obearbetad form.

Under perioden 160-220 e.Kr. sker en drastisk förändring av gravgodset i Elblag-kulturens kvinnogravar. Bronsfibulor och S-formade fästhakor i guld eller förgyllt silver blir vanligt förekommande i gravarna, liksom silverarmband, flera på varje arm, och hängsmycken. I gravar för flickor eller unga kvinnor finns elegant bearbetade bärnstenshalsband nerlagda, tillsammans med ett stort urval glaspärlor. Man har kallat den stil, som var mode i denna välbärgade värld, för Wielbark-kulturens "barockstil". Det välstånd som gravgodset återspeglar också i den allmänna befolkningens gravar, gör Elblag-kulturen unik i Östersjöområdet.<sup>104</sup>

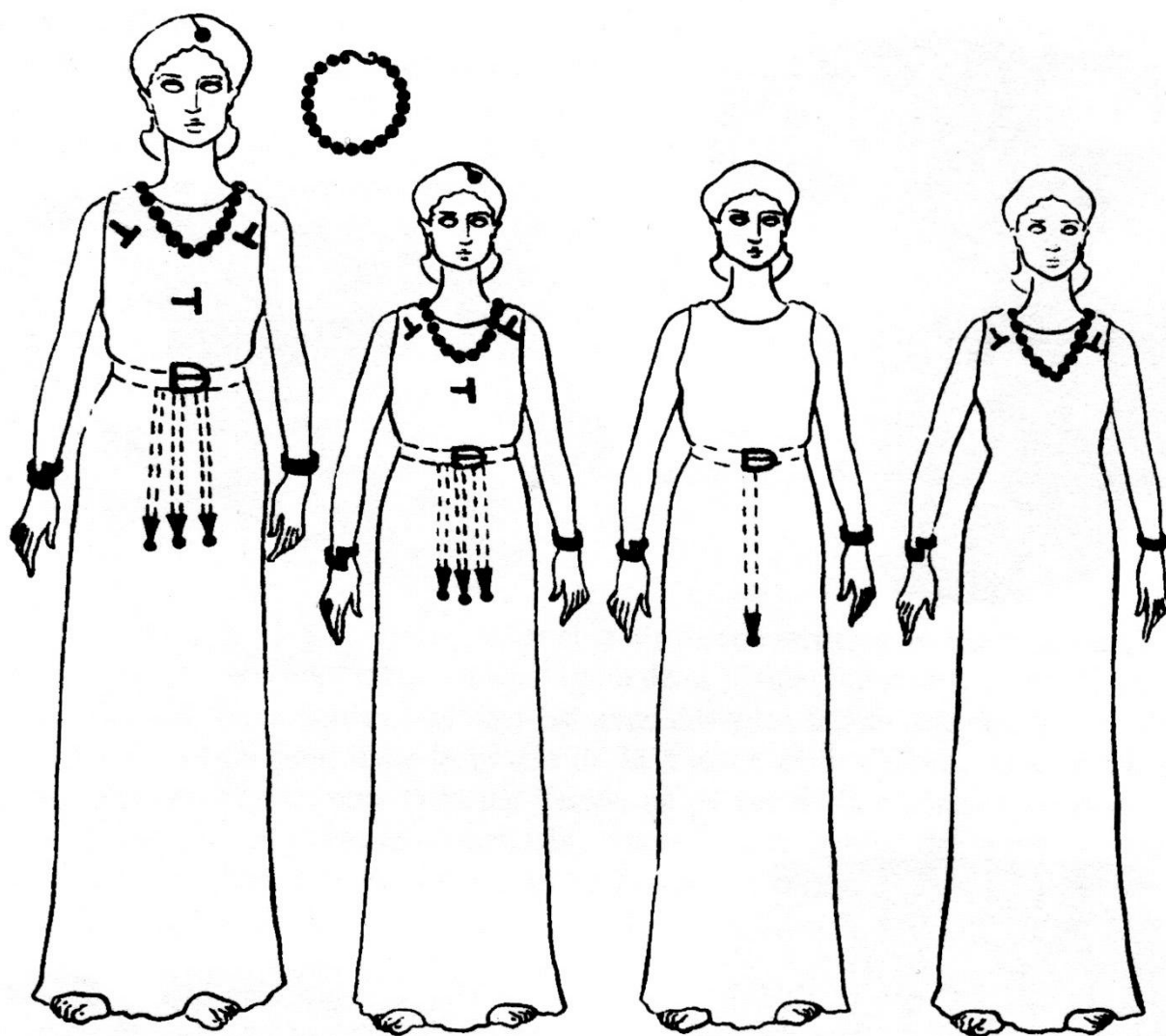

WIELBARK-KULTURENS KVINNODRÄKT, CA 100 E.KR. – I DEN MEST UTVECKLADE UTSTYRSELN FINNS TRE FIBULOR ATT FÄSTA DRÄKTEN MED, DESSUTOM MIDJEBÄLTE, HALSBAND OCH ARMRINGAR (SAJKOWSKA 1981, S 257).

Bosättningen på halvön sträcker sig i tid till 260-300 e.Kr., varefter boplatserna överges. Konflikter mellan barbarer och romare i Rhendeltat kan vänta störa handeln mellan romare och goter, och bli en anledning till att den kvarvarande Wielbark-kulturen vid Elblag försvinner. När Elblag-goterna bryter upp, följer de sina förfäder i spåren mot söder. Wielbark-kulturen väster om Vistula lever kvar även sedan delar av dess befolkning börjat flytta öster- och söderut åren runt 200.

Den nordvästliga Wielbark-kulturen tar under 300-talet över rollen som centrum för bärnstenshandeln. Det rika gravgodset i denna västliga kultur, återspeglad i gravfälten vid *Pruszcz* och *Malbork* under århundradet mellan 300 och 400, visar att den förmått förvalta kunskapen om bärnstenshandeln. Också kontakten med goternas kultur i söder, *Chernjachov-Sintana-de-Mures-kulturen*, återspeglas i grav-

godset och vittnar om den obrutna länken mellan de sydliga och de nordliga kulturerna.

## SCENFÖRÄNDRINGEN

År 166 e.Kr. inträffar en katastrof i Romarriket. De romerska trupperna återvänder till limes, sedan de kuvat det mäktiga Parterriket i öster. Med sig hem har de emellertid en fiende som inte låtit sig besegras, en pestsjukdom, som inom några år dödar kanske 20 miljoner romare och försvagar rikets försvarskraft dramatiskt.<sup>105</sup>

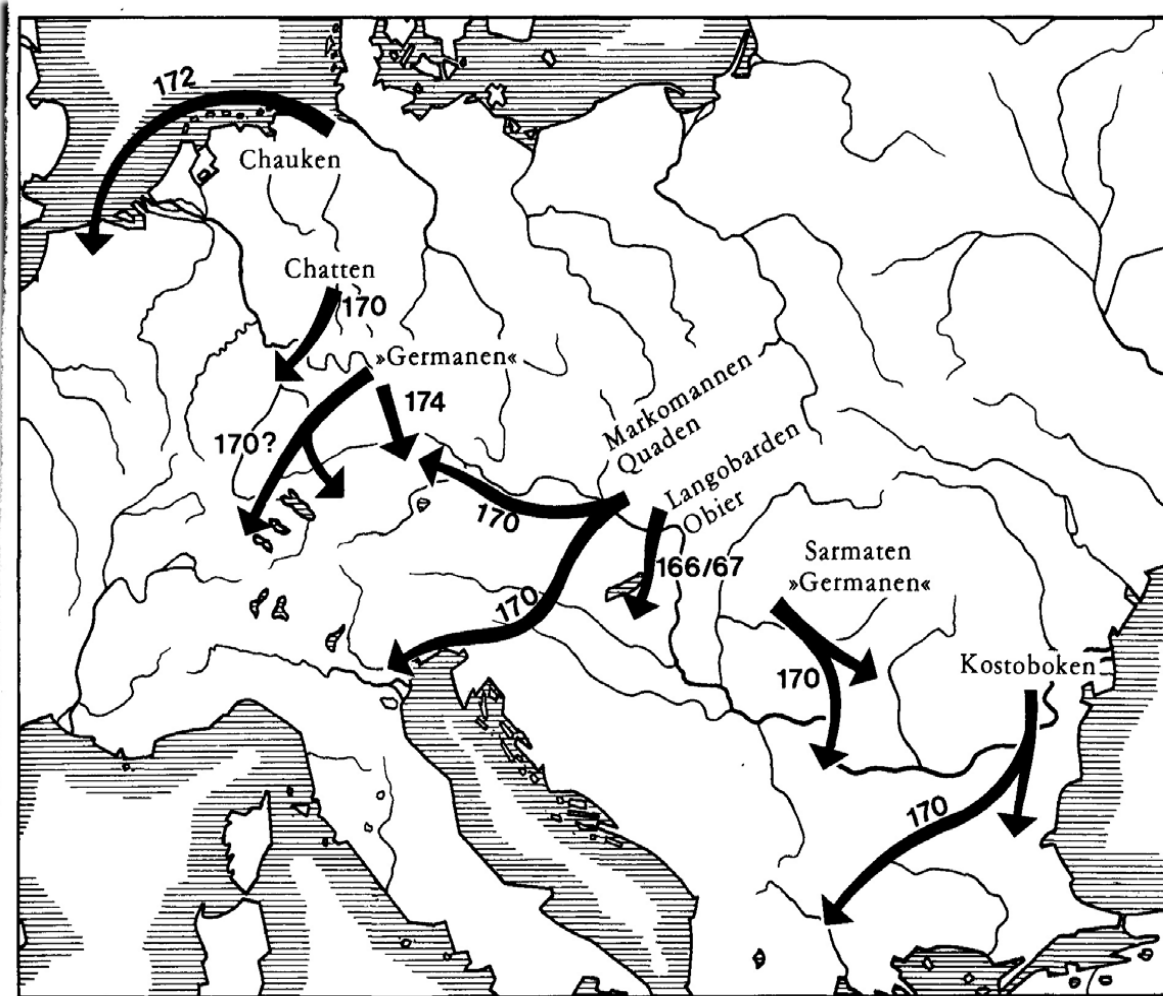

OROLIGHETERNA LÄNGS LIMES I SLUTET AV 160-TALET OCH BÖRJAN AV 170-TALET E.KR.  
(BÖHME 1977, s 165).



MARKOMANNERNA BRYTER IGENOM LIMES OCH ANFALLER AQUILEIA ÅR 170 E.KR.  
(BÖHME 1977, s 163).

Oroligheter hade förekommit vid den romerska nordgränsen under hela 160-talet och de kulminerar vintern 169/70, då den germanska stammen *markomannerna* korsar Donau och bryter igenom limes. Den beger sig på plundringståg till Italien. Markomannerna bekämpas intensivt av de romerska trupperna, ledda av kejsar Marcus Aurelius. En varaktig fred mellan romare och markomanner sluts först efter kejsarens död år 180.<sup>106</sup>

Markomannerkrigen utspelar sig i de områden där Bärnstensvägen drar fram mot den romerska staden Aquileia. Dråpslaget mot möjligheterna att bedriva en lönsam handel med råvaruleverantörerna av bärnsten i norr kommer när markomannerna belägrar Aquileia. Därmed berövas de konsthantverkare, som sysslar med den dyr-

bara bärnstenen, möjligheten att utöva sitt yrke. Bärnstensfororna når inte sitt slutmål och ekonomin i handelsprojekten kollapsar.

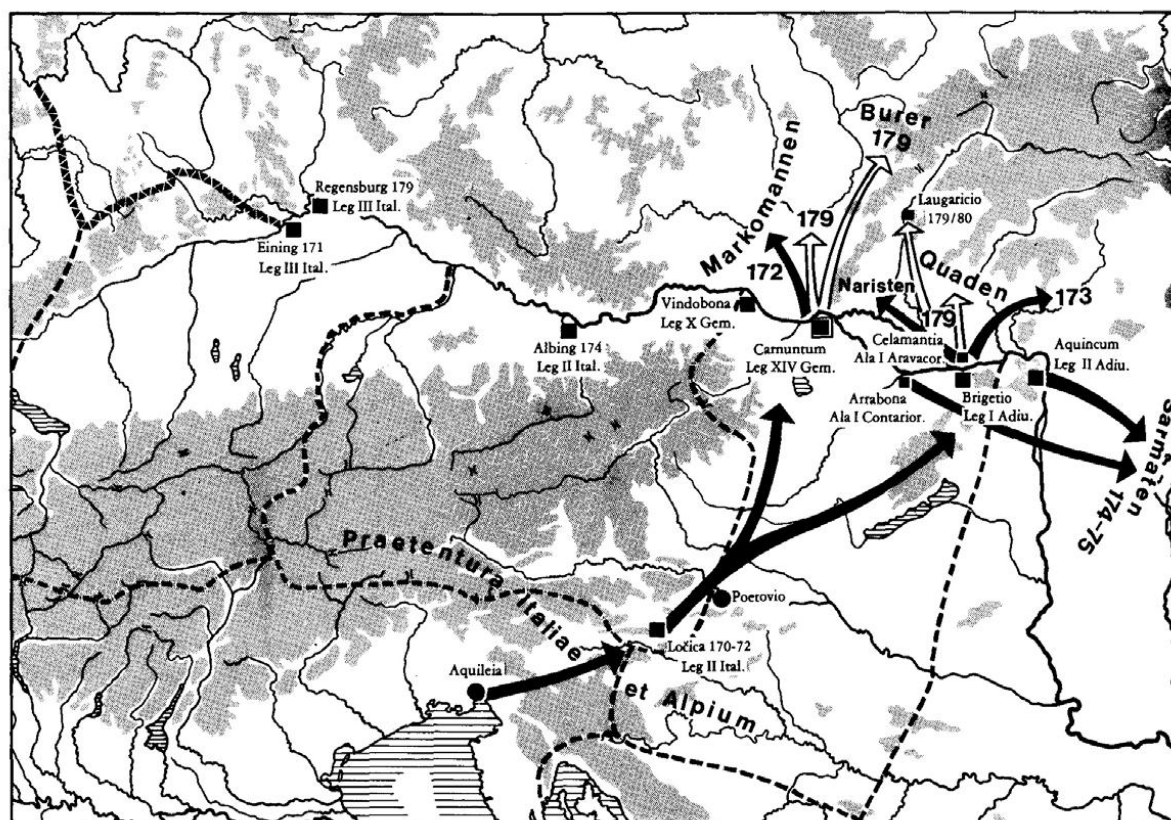

ROMARNA SLÅR TILLBAKA MOT INKRÄKTARNA 172 -180 E.KR.  
(BÖHME 1977, s 198).

Krigen längs limes under 160- och 170-talen mellan germaner och romare förstör handelsförbindelserna mellan Vistula-deltat och staden Aquileia i Romarriket. För goterna i polska Calisia, och för dem som är inblandade i handeln med bärnsten från Vistulas mynning uppströms mot Calisia, måste situationen bli ohållbar. Hövdingarna baserar sin makt på förmågan att vinna förtroende hos elitkrigarna genom att skänka gåvor till dem. Nu berövas de möjligheten att upprätthålla den ställning de skaffat sig genom handeln med romarna. Ledarskiktet får söka nya försörjningsmöjligheter. En expansion mot Przeworsk-kulturens områden i öster äger rum. Den gynnar såväl jordbrukare som handelsmän – jordbrukarna får bördig jord i öster och handelsmännen tar grepp om landförbindelsen mellan Elblag och Wielbark-kulturen.

## FILIMER

Jordanes introducerar Filimer som den femte gotiske kungen efter Berig. För att få någon rim och reson i Jordanes kronologi bör vi föreställa oss att den fiktive Berigs ankomst till Gothiscandia äger rum i början av vår tideräkning, dvs. då modern arkeologi kan konstatera att tre grupper nordbor anländer till norra Östersjöskusten. Jordanes text om den gotiska folkvandringen lyder:

”§ 26 /- - -/ Men när folkets talrika skara växte och när man redan hade vid pass den femte konungen efter Berig, nämligen Filimer, Gadariks son, fattades det beslutet att deras här jämte hustrur, barn och tjänare skulle bryta upp och fara därifrån.

§ 27 När de så sökte lämpliga boställen och en passande vistelseort kom de fram till Skytien, som på deras tungomål kallas Oium. Där fann de behag i traktens stora fruktbarhet.”

Det är området kring floden Dnjeprs nedre lopp, som goterna kallar *Oium*. Tro-  
ligen betyder ordet ”de bördiga ängarna.”<sup>107</sup> Genom vår reviderade kronologi skulle vi kunna få Jordanes uppgifter att tidsmässigt stämma överens med vad som framkommer vid sentida arkeologers undersökningar. Vandringen söderut har dock i detalj ett annat förlopp än det Jordanes redovisar.

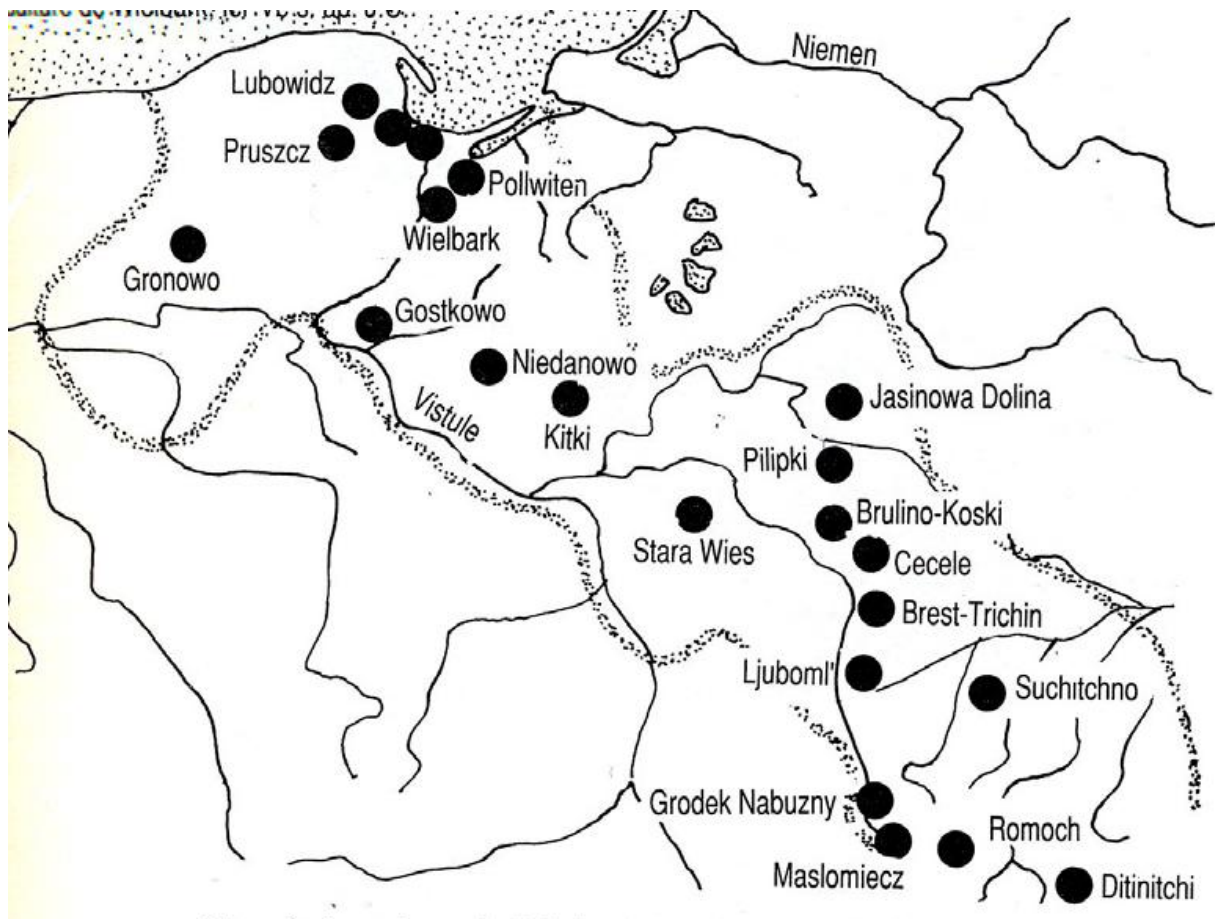

ORTER MED WIELBARK-KULTUR 1-4:E ÅRHUNDRADET E.KR. (KAZANSKI 1991, s 19).

Parallellt med goternas erövring av Przeworsk-kulturen öster om Vistula, börjar goterna från Vistula-dalen runt år 200 e.Kr. att söka sig nya utkomstmöjligheter genom att arbeta sig mot sydost.<sup>108</sup> Det gäller att säkra en gammal handelsförbindelse mellan Vistula och Svarta havet. Denna handelsled blir en ersättning för den förlorade centrala Bärnstensvägen. Floden Vistula och dess bifloder når ända ner

till Ukraina. I byn *Bassonia*, vid Vistulas biflod San, hittar arkeologerna ett stort bärnstenslager, kanske en offergåva. Fyndets storlek är 300 kilo obearbetad bärnstens och 30 kilo bärnstenspärlor. Det är ett uttryck för den handel som pågått mot sydost, med utgångspunkt från bärnstenskusten vid Östersjön.<sup>109</sup>

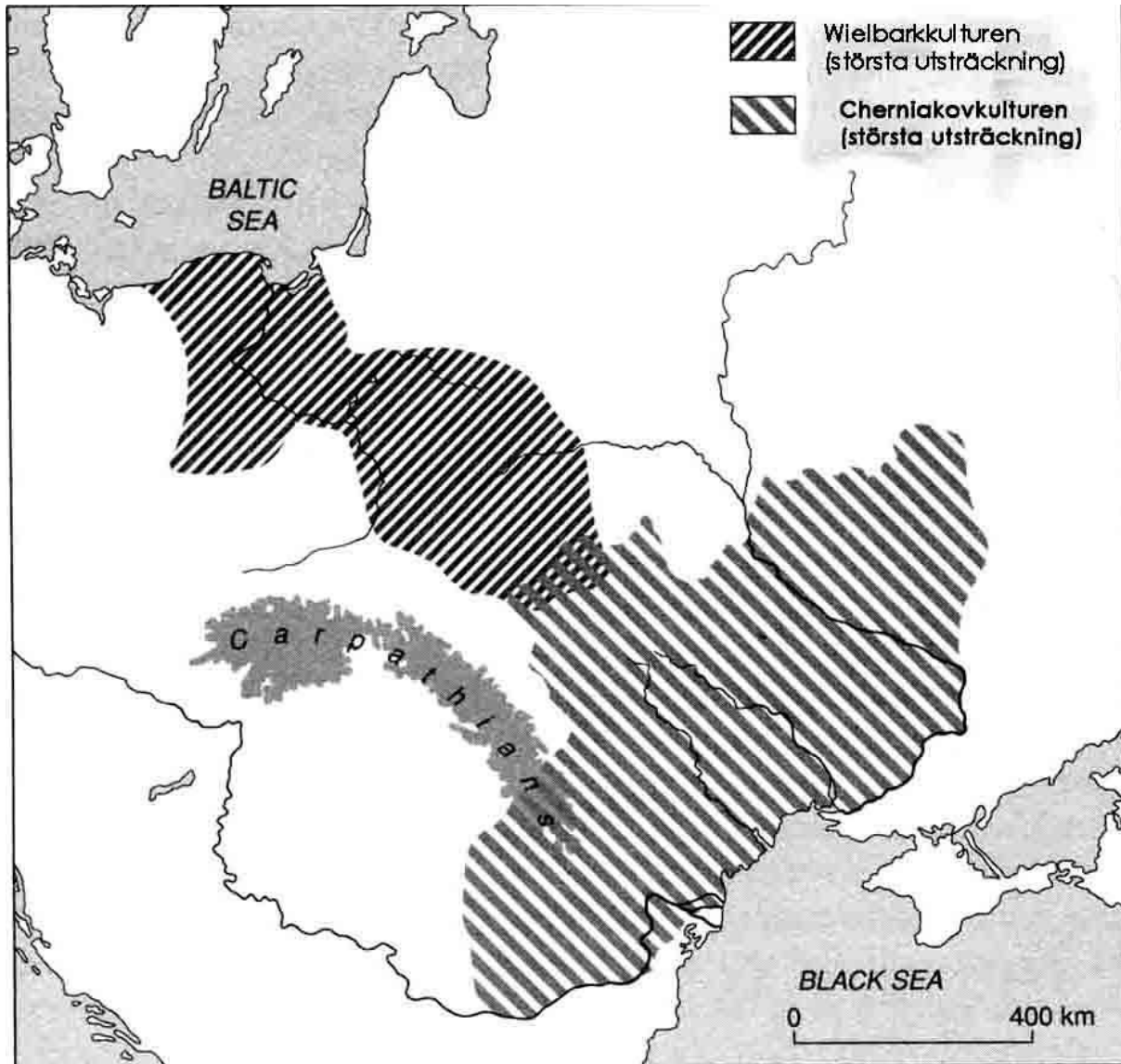

**WIELBARK-KULTURENS SPRIDNING SÖDERUT OCH DESS STABILISERING I CHERNJACHOV-SINTANA DE MURES-KULTURERNA (HEATHER 1996, s 22).**

Den gotiska vandrigen söderut sker i en serie expansionsfaser, först till mellersta Vistula, sedan österut med floden Bug som östgräns. I Hrubieszow-bäckenet, strax norr om Ukraina, växer ett samhälle fram, som kan utnyttja den bördiga lössjorden, det gynnsamma klimatet, anslutningen till landkommunikationen mot norr och söder, samt har närhet till den stora floden Bug. Här bildar goterna en "protostat" med över 10 000 innevånare, där alla de typiska dragen för Wielbark-kulturen är igenkännbara.<sup>110</sup>



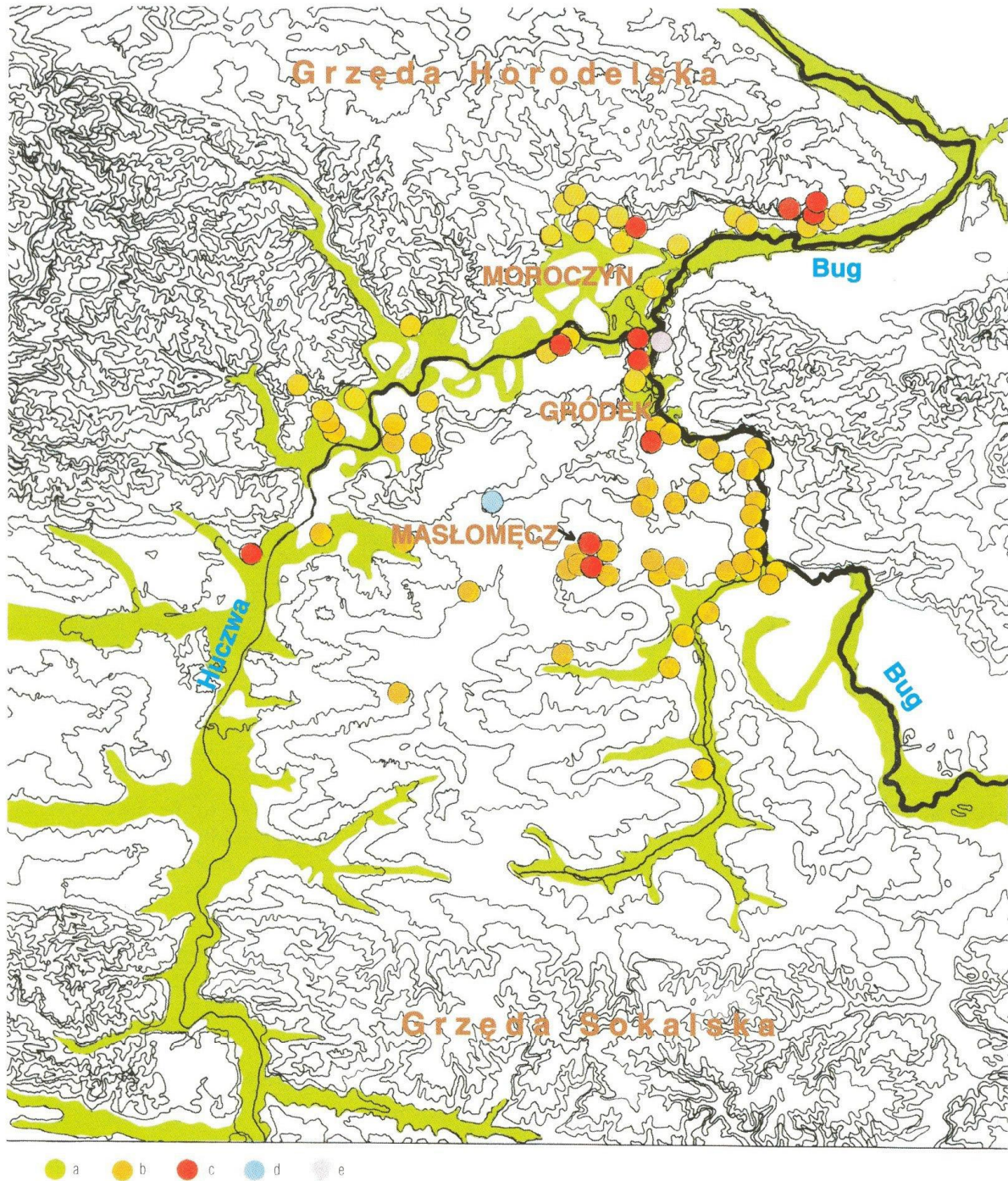

**GOTERNA I HRUBIEZÓW-BÄCKENET (KOKOWSKI 1999, s 64)**

**(A):B: SPÅR AV BOSÄTTNINGAR C: RESTER AV GRAVFÄLT D: MYNTSKATT MED ROMERSKA SOLDI  
E: SVÄRD HITTAT I FLODEN BUG.**

Kulturytan är 300 kvadratkilometer och har som nämnts mycket bördig jord. Handelsvägar etableras mot norr, väster och söder. I öster flyter floden Bug med en rik förgrening av bifloder. De arkeologiska fynden är talrika i nuvarande staden Masłomecz i Hrubieszów-distriktet. Här finns spår av en stor gotisk bosättning och ett stort antal gravar. Vi möter samma ritualer som i Wielbark-kulturen. Vissa döda bränns, andra läggs i jord. Inga vapen följer med männen i gravarna. Kvinnornas gravar har det rikaste innehållet. Gravarnas utseende är ofta domarringsliknande, men bristen på sten i området gör att stenarna ersätts med jord. Masłomecz-kulturen uppstår efter år 180, det vill säga sedan markomannerkrigen avslutats. Den har gotisk prägel fram till slutet av 400-talet.

Det stora antalet fynd av bärnsten visar att goterna med framgång lyckas skapa en bärnstensväg i en östlig riktning. En marknadsplats finns vid Gródek vid floden Bug, med en struktur som har en parallell i den samtida berömda handelsplatsen i Gudme, på södra Fyn i Danmark.<sup>111</sup> Masłomecz-kulturens centrala belägenhet i Europa medför att köpmännen får möjlighet att verka i stor skala som grossister. Marknaderna bevistas av köpmän från såväl Romarriket som Barbaricum och kan förutom handelsutbyte också leda till personliga kontakter och idéutbyten. Förutom handel med bärnsten ägnar sig goterna åt hantverk med ben och metall och skapar smycken. Glasbägartillverkning är en specialitet, som ger ägaren en hög social status. Lerkrukor skapas såväl för hand som med drejskiva. En ovanligt stor ansamling romerska mynt har hittats i Masłomecz-kulturen, vilket tyder på att det har funnits en penningekonomi i varuhandeln.

Medan det i Europa är vanligt att invånarna var bosatta i små hus visar bebyggelsen i Masłomecz-kulturen en slående kontrast. Ett bland förmodligen 200 hus har hittats och rekonstruerats, det är 11 meter brett och 20 meter långt, avsett som en kombinerad bostad och boskapslada. Byggtypen följer med goterna när deras kultur flyttar ännu längre söderut, och når efter hand in i Ukraina och Moldavien. Här uppstod, under inflytande av lokala grupper, *Chernjachov-kulturen*.<sup>112</sup> Den slutliga expansionen sker mot väst och sydväst till Muntenien och Siebenbürgen i Rumänien. Hela kulturkomplexet, Chernjachov-Sintana-de-Mures-kulturen, sopas till stora delar undan när hunnerna faller in i Europa år 375.

Vi känner igen Wielbark-kulturen i de nya gotiska bosättningarna i söder: genom sättet att bedriva åkerbruk, i kvinnornas dräkter och smyckesuppsättningar, i männens princip att låta sig begravas utan vapen. Den ukrainska svartjorden är Europas kanske bördigaste. De milsvida icke uppodlade stäppområdena erbjuder ypperliga miljöer för jordbruk och boskapsskötsel. Under perioden då goterna idkar åkerbruk i Chernjachov-kulturen ökar befolkningen dramatiskt i området. Stäpperna norr om Svarta havet blir några av de mest tätbefolkade områdena i den romerska civilisationen. Sedan stora delar av goterna lämnat Chernjachov-kulturen i slutet av 300-talet, dröjer det till åren runt 1000 e.Kr. innan samma demografiska utveckling äger rum i området än en gång. Effekten av den gotiska utvandringen mot söder kan jämföras med vad som händer i 1800-talets Europa, då en utvandring i stor skala äger rum till Amerika. Positiva signaler från utvandrarerna i Amerika till sina europeiska släktingar leder till fortsatt utvandring. Ett studium av Wielbark-kulturen under 200-300-talet i norr, visar att många av gravfälten där över-

ges. Åtskilliga av restgoterna har brutit upp och sannolikt begett sig till sina stamfränder i söder.



**HUS I MASLOMECZ-KULTUREN**  
(FOTO: MSWG).

Även om förflyttningen till söder följer en gammal bärnstensled, har vi få bevis för att goterna etablerar sig som bärnstenshandlare i söder. Däremot kan vi tänka oss att de säljer spannmål till nomaderna i närområdena och kanske också ägnar sig åt spannmålsexport till Romarna. Keramik, lädervaror och gläsbägare hör till exportprodukterna, de handlas på långt avstånd och når bland annat Norden.

Goternas månghundraåriga vandring söderut till Svarthavsområdet har under de senaste årtiondena blivit osedvanligt väl dokumenterad. När Chernjachov-Sintana-de-Mures-kulturen utvecklas, kan vi se att goterna arbetar på att bibehålla och utvidga gemenskapen med de ursprungliga kulturkretsarna vid Östersjön. Kontakterna kan sägas vara upprätthållna på två nivåer, en syftar till ett materiellt utbyte, en annan har med familjära sociala relationer att göra.

Bärnstenshandeln i dess östliga rutt ingår i den gotiska handelsverksamheten och bidrar till att kontakterna hålls vid liv med Norden. Wielbark-kulturens lergods har ett spridningsområde från Östersjön ner till Svarta havet. Samma färdriktning finner vi för en speciell sorts järnkammar, som troligen används till ullberedning.

Från Chernjachov-kulturen exporteras vad som blir en yrkesspecialitet hos goterna i söder: glasvaror.

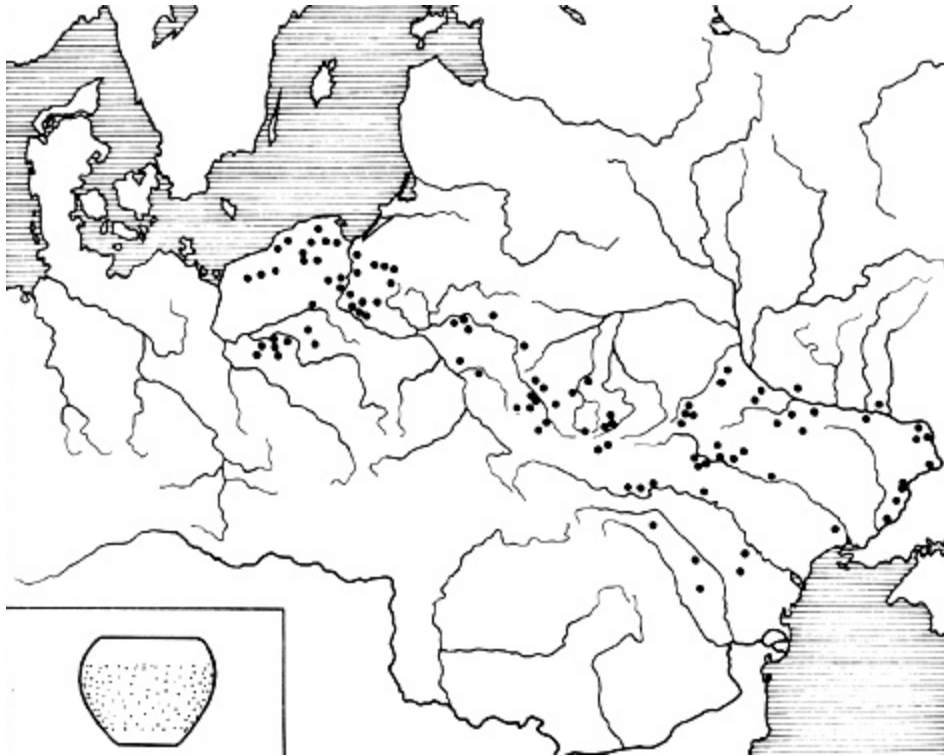

FYND AV LERKRUKOR MED KONVEX BUK, SOM TILLVERKAS INOM WIELBARK - KULTUREN, WOLAGIEWICZ TYP I A (Wolągiewicz 1993, MAPA 68).



ORTER I SVARTAHAVSOMRÅDET DÄR TILLVERKNING AV BÄGARE MED SLIPAT GLAS HAR FÖREKOMMIT FRÅN 200-TALET E. KR. (OLSEN 2007)

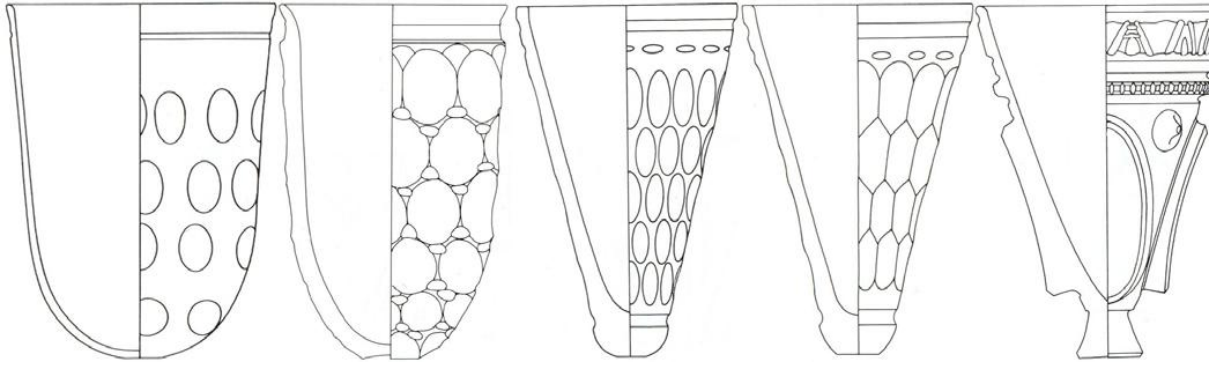

GLASTYPER: TYP A, TYP B, TVÅ GLAS TYP C, TYP D (STRAUME 1987, TAFEL 2-11; OLSEN 2007).



DISTRIBUTION AV GLASBÄGARE TYP A (270 - 410 E. KR.). DE ÖVRIGA TRE GLASBÄGARTYPERNA, SOM AVBILDAS OVAN, HAR LIKNANDE DISTRIBUTION (OLSEN 2007).

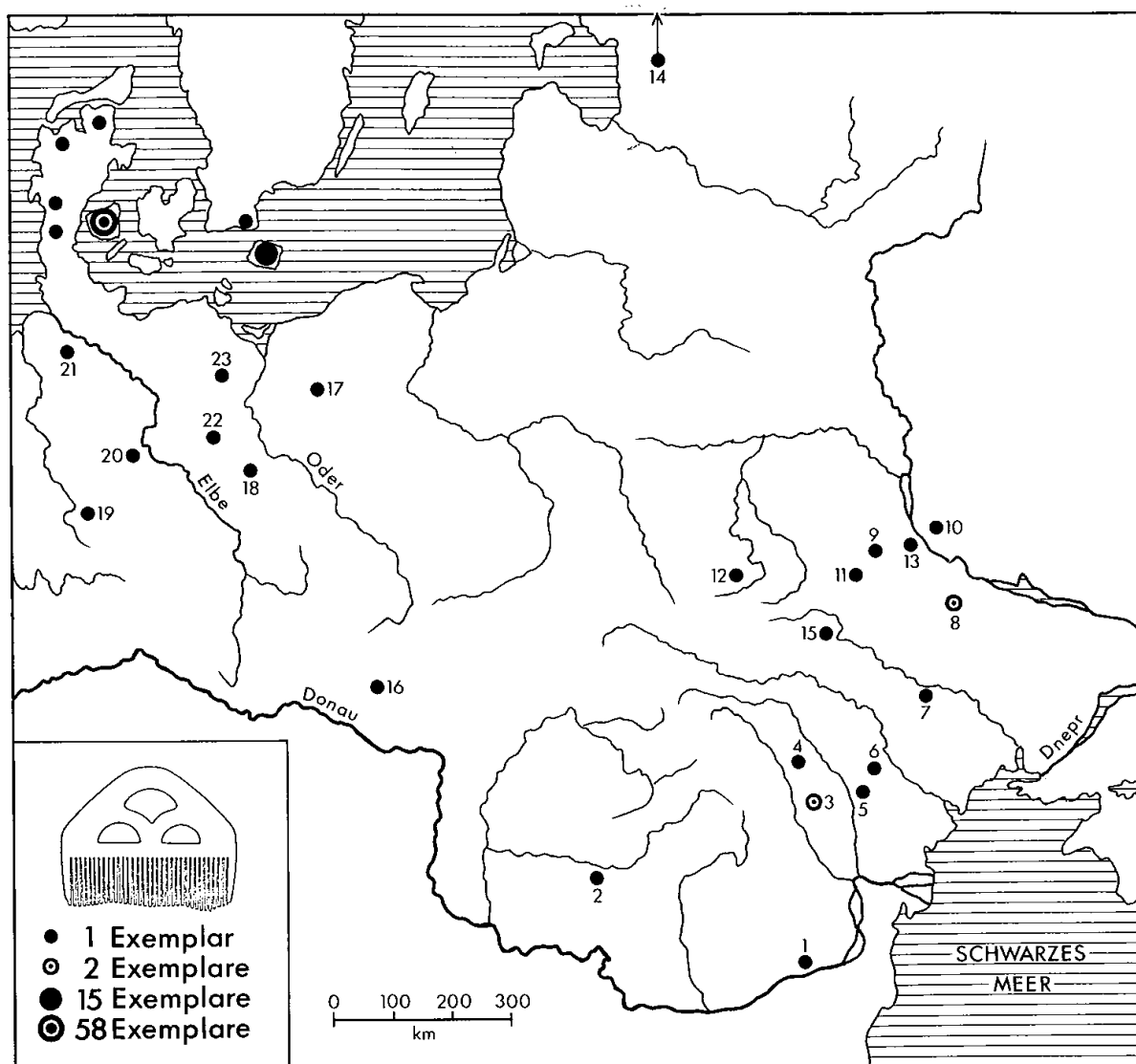

DISTRIBUTION AV JÄRNKAMMAR (2-300-TALET E. KR.). KAMMEN I VÄNSTER HÖRN FRÅN EN GRAV I SLUSEGAARD, BORNHOLM (WERNER 1988, s 255).

Sedan den centrala Bärnstensvägen kollapsat har vi kunnat följa utvecklingen av den nya, sydöstliga handelsrutten. Den sätter goterna i rörelse mot Svarta havet och vidare in i det Romerska imperiet. Men handeln med bärnsten tar också en västlig riktning som leder till att Danmark får ett ökat välstånd. Romarnas intresse för bärnstenen svalnar samtidigt, men nya marknader för bärnsten skapas i nordvästra och sydöstra Europa. En viktig hamn för handeln i väst blir den frisiska orten Fecto (nära nuvarande Utrecht i Holland), och Köln vid mellersta Rhen. Köln är huvudstaden i den romerska provinsen *Germania Inferior* och staden blir en förädlingsort för bärnsten.

Åren runt 200 växer det fram maktcentra i *Himlingöje* på Själland, i *Gudme* och *Lundeborg* på Fyen och i *Uppåkra* i Skåne, delvis som ett resultat av den ökande kontakten med Rom. Vad romarna främst har kunnat lära ut är hur ett samhälle kan organiseras. Landskapet förändras när hus och lador byggs i större format och

när jordbruket börjar baseras på ett individuellt ägande, som organiseras utifrån en bygemenskap. Centralorterna blir naven i de nya sociala strukturerna. De fungerar som kultplatser, som hantverkscentra och som handelsplatser. Den sociala skiktningen i samhället blir tydlig när förändringens vind drar genom bygderna. I Himlingöje har det aristokratiskt styrda samhället utvecklats i riktning mot ett kungadöme. Himlingöje-dynastin bygger upp ett kontaktnät genom kvinnorna till de hövdingar som lever runt Östersjön och på öarna i Baltikum, då de skänker dem ett spänne som dekorerats med en smidd ros, en så kallad rosettfibula.

Också Wielbark-kulturen vävs in i detta kontaktnät. Rosettfibulorna kan indelas i sju typer. Arkeologerna har hittat tjugosex fibulor av typen 6 (några osäkra), som återfinns i en diagonal från socknen Ryet söder om Vättern via Vistula-regionen ner till de gotiska bosättningarna norr om Svarta havet. Sättet att bekräfta allianser genom giftemål (*exogami*), har tillämpats mellan de kvarvarande goterna i norr och goterna i söder under århundradena efter Kristi födelse.



ROSETTFIBULA TYP 6, FRÅN SOCKNEN RYET, SÖDER OM VÄTTERN, SVERIGE (NR 3 BILDEN NEDAN).

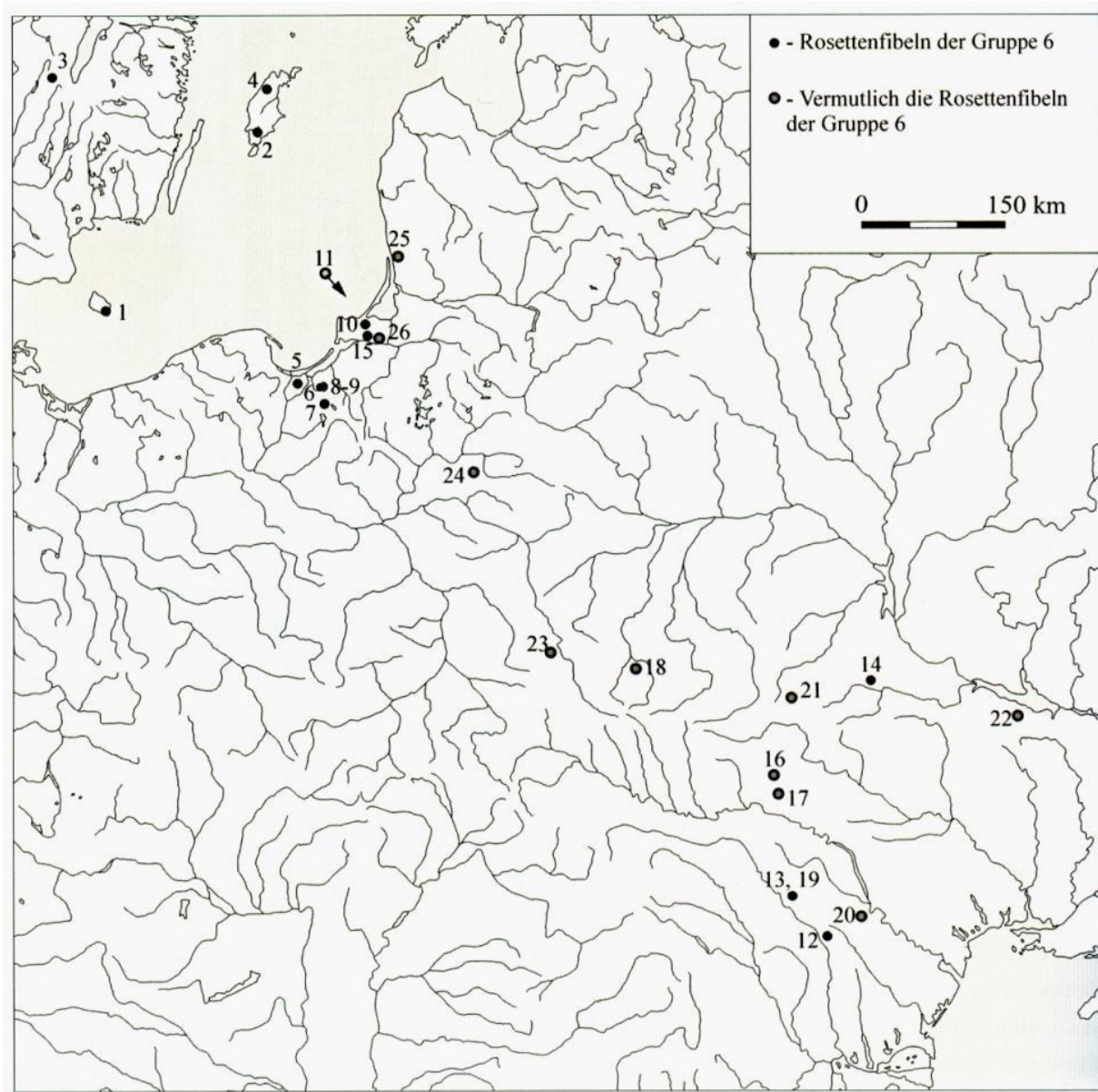

**DISTRIBUTIONEN AV ROSETTFIBULOR TYP 6 I NORD- OCH ÖSTEUROPA ÅRHUNDRADENA E. KR.  
(HANSEN 2010, s 268).**

Den gotiska folkvandringen beskrivs av Jordanes som genomförd av ett folk som överger sina tidigare bosättningar. Kvar bevaras minnena av det förflutna genom sagor och sånger. Studerar vi emellertid de kontakter som tas mellan de germanska kulturkretsarna i norr och goterna i söder under århundradena efter Kristi födelse, framtonar en annan bild. Förflyttningen sker etappvis och pågår under flera århundraden, varvid ekonomiska och sociala kontakter med folken i norr vidmakthålls. Möjligheten för söderns goter att kunna hålla minnet av stammens förflutna vid liv har på så sätt ökat.



**GUTHTHA**

I ett fragment från tiden 196 e.Kr. ur den grekiske historikern Dio Cassius *Romerska historia*, berättas en sägen om ett av de första mötena mellan den romerska armén och goterna: ”Skyterna (dvs. goterna) var beredda på strid vid detta tillfälle, men när de rådgjorde med varandra, råkade de ut för åska och blixtrar följda av regn, så att tre av deras ledare dödades. Detta fick dem att avstå från strid.”<sup>113</sup>

Vad som händer efter denna inhyllade konfrontation mellan goter och romare är oklart, men det sannolika är att Septimus Severus, romersk kejsare år 192-211, bestämmer sig för att enrollera barbarer i sin här, sedan han mött dem i norra Dacien. Efter en sondering av den romerska provinsen Syrien år 195, står kejsaren nämligen nu i begrepp att återvända dit för att bekämpa ett invasionsförsök av ett folk som kallas *parter*. Genom rekryteringen av barbarerna får han med sig en uppsättning skickliga krigare och neutraliserar samtidigt deras slagkraft i väst.



**KEJSAR SEPTIMUS SEVERUS – DEN FÖRSTE ATT ENROLLERA GOTER I DEN ROMERSKA ARMÉN  
(MUSEI CAPITOLINI, ROM).**

Det är en kulturellt högtstående miljö som barbarerna möter i *Hauran*, den sydvästra delen av provinsen Syrien, där de romerska trupperna landar. Här ligger provinsens huvudstad *Bosra*, prydd med monument, bland andra en nybyggd amfiteater, som har plats för femtontusen åskådare och i dag anses vara den vackraste och mest välbevarade av alla romerska amfiteatrar i världen. Den är upptagen i Unescos världsarvslista.

I byn *I'nāt* i södra Hauran finner vi en sensationell grekisk inskription från den 28 februari år 208: "Minnesmärke av Guththa, son till Erminarius, ledare för barbartrupperna, stationerad bland invånarna i Motha. Han dog vid 14 års ålder, den 21 Peritus år 102." Även om han rimligtvis inte har huggit in den grekiska texten själv, finner vi alltså här en gotisk härförare, ledare av *Goti gentiles*, som uppkallat sin son efter namnet på den stam han tillhör, *Guththa*.<sup>114</sup>



**AMFITEATERN I BOSRA, SYRIEN, CA 100 E. KR.**

Att goternas och övriga barbarers närvaro i Syrien inte är en tillfällighet, utan av stor betydelse, framgår av en inskription på tre språk – partiska, grekiska och sassanidiska – på ett torn i en sassanidisk statskyrka i Naqsh-e Rajab nära Estakhr i södra Iran, utförd av kyrkans överstepräst på 270-talet. Inskriptionen hyllar den framgångsrike sassanidiske kung Shapur I (241-272): "Gordianus Caesar/Gordianus III/ sände en armé från hela det romerska imperiet och från goternas land

och germanernas och marscherade till Assyrien/Babylonien/ mot det Iranska imperiet och mot oss.”<sup>115</sup>

Enligt syriska källor besegrar Shapur I kejsar Gordianus III, som dör i Syrien år 244, kanske på slagfältet. Sedan hans efterföljare kejsar Philip ("Araben") måklät fred ska några årtionden senare en katastrof inträffa för romarna i Syrien, då ytterligare en kejsare får sätta livet till. Det är kejsar Valerianus som i slutet av 250-talet landsätter en stor men febrig armé i Syrien, för att anfälla Shapur I. När härrarna möts i Edessa lider den romerska hären ett förintande nederlag. Valerianus är den ende kejsaren i den romerska historien som blir tagen till fånga och han dör i fångenskap. Oroligheterna i andra delar av Romarriket medför att sassaniderna lämnas i fred för lång tid framåt.

Vi kan räkna med att tusentals goter deltar på romersk sida i de fruktlösa striderna mot parter och perser i Främre Orienten under 200-talets förra del. Två personer stiger fram ur anonymiteten bland de gotiska legosoldaterna: härföraren Erminarius (Ermannarik) och hans förlorade son, Guththa. Förutom de trupper som finns i syriska Hauran, ledda av Ermannarik, finner vi också goter stationerade vid den syriska ökengränsen. Romerska militära rullor talar om en förläggning i Helela, vid Eufrat, där *Goternas första kompani* (Cohors prima Gotthorum) befinner sig.<sup>116</sup>

## CNIVA

Den romerska taktiken att neutralisera sina motståndare genom att värva dem till sina kadrar är uppenbarligen framgångsrik under 200-talets första hälft. Men åren runt 250 inträffar en serie händelser, som rubbar den romerska tilltron till sin förmåga att stå emot barbarernas anstormning.

Vintern år 250 kan den gotiske härföraren Cniva föra sin här över den isbelagda Donau, för att ge sig ner på Balkan. Han börjar belägra staden Nicopolis. Den nyvalde romerske kejsaren Decius går till anfall, men goterna har redan försvunnit bland bergen på väg till nästa stad, Philippopolis. Decius förföljer Cniva, som han tror på ett betryggande avstånd, men plötsligt vänder Cniva om med sina trupper och överraskar romarnas härläger och förmår dem att fly – för första gången i romersk historia. Cniva fortsätter därefter till Philippopolis och lyckas efter en lång belägring inta staden. Romerska källor vittnar om en katastrof för staden, där hundra tusen människor uppges ha dödats eller tagits till fånga under stormningen.

Våren 251 inleder Cniva återtåget med sin här med ett enormt krigsbyte. Decius har samtidigt rekonstruerat sin armé och förföljer Cniva mot norr. Goterna blir snart omringade och tvingas till strid. Slaget äger rum vid Abritus, ett träskområde strax söder om Donau, som Cniva känner väl. Han visar nu att han som härförare och taktiker är överlägsen många av barbarernas ledare. I början av slaget dödas kejsarens son och medregent Herennius Etruscus och kort därefter försvinner kejsar Decius själv i träskmarkerna, för att aldrig återfinnas.<sup>117</sup>

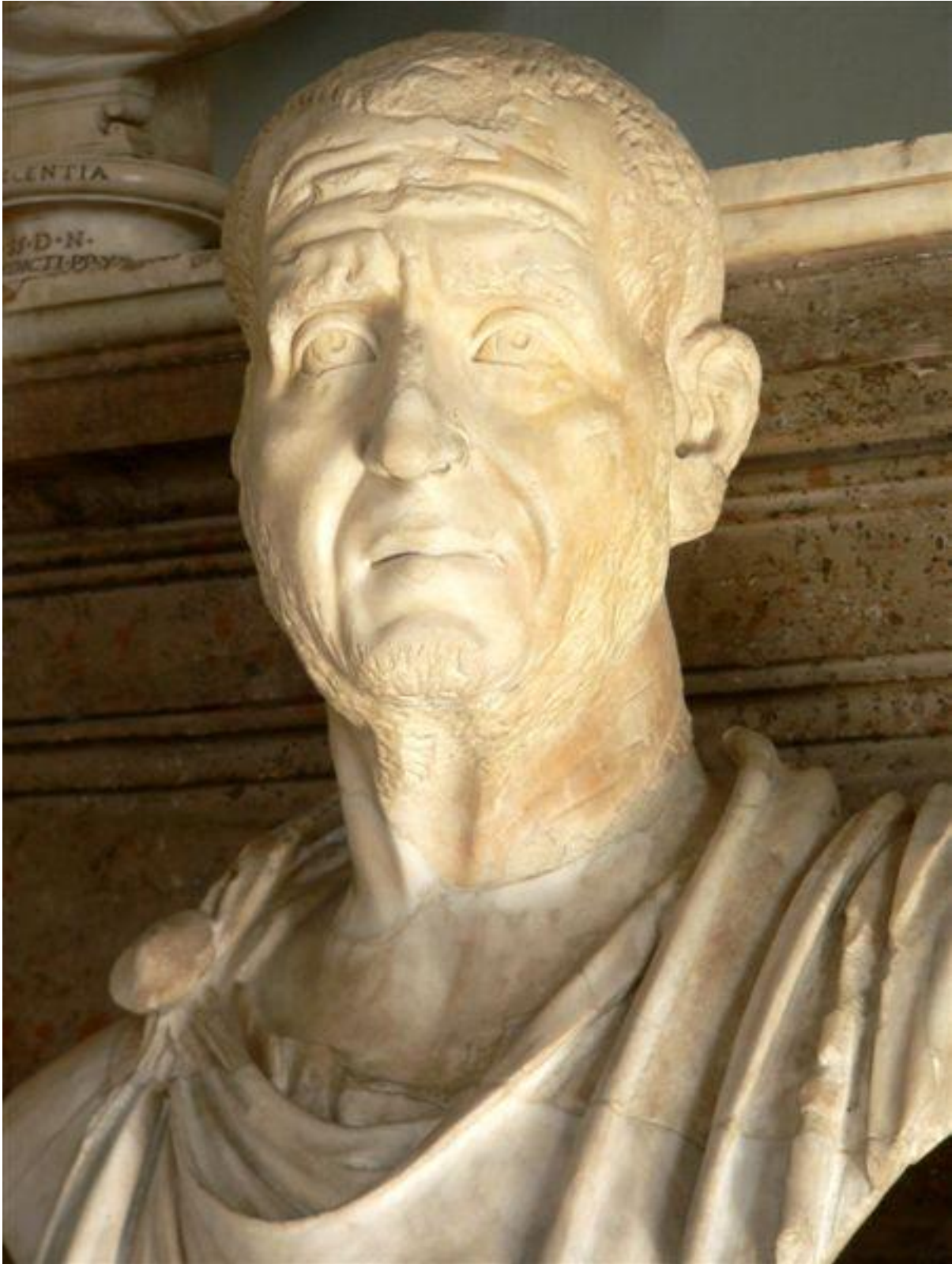

**KEJSAR DECIUS (249-250 E.KR.) – DÖDAD I KONFLIKTEN MED GOTERNA UNDER CNIVA.**



CNIVAS INVASION AV BALKAN ÅREN 250-251 E. KR.

Efterföljaren till kejsar Decius, kejsar Gallienus, är angelägen att få bort goterna från det utarmade Balkan. Han ger Cniva fri lejd tillbaka över Donau och utlovar tributer för att denne inte ska upprepa sina attacker. Men lugnet är långt ifrån återställt i Svartahavsområdet. I mitten av 250-talet kallas biskop Gregorios Thaumaturgos till staden Trabzon vid Svarta havet i nordöstra Bysans, för att återställa ordningen efter ett förödande angrepp utfört av sjörövande goter med deras förbundna *Boranoi* (grek. ”männen från Norden”). Plundringståget har sin utgångspunkt i Krim, som skulle bli en bas för goterna när de anländer till stäpperna vid Svarta havet. Framgången med goternas plundringståg motiverar dem till ett uppreparande följande år.

Efter ett tioårigt uppehåll följer ytterligare två attacker mot Romarriket till sjöss och lands, nu med startpunkt i västra Svartahavsområdet vid floden Dnjestr's myn-

ning. Det är först herulerna, som utrustar en flotta med 500 skepp och beger sig ner till huvudstaden Bysans, men misslyckas med sin belägring. De förmår emellertid att bryta igenom försvaret av Dardanellerna, och får möjlighet att fortsätta sina härjningståg i Egeiska havet. Följande år kommer nästa attack, sedan en flottstyrka samlats vid Maricanopolis i Thrakien. Enligt källorna uppgår styrkan till flera tusen skepp. Bland de deltagare som namnges är de gotiska stammarna Greuthungi, Austrogothi, Tervingi och Visi.<sup>118</sup> Också denna flotta når Egeiska havet och kan härja i den grekiska övärlden ända ner till Kreta och bort mot Rhodos. Flottstyrkorna landstiger efter hand på den grekiska halvön, där de besegras av de båda kejsarna Gallienus och Claudius II: vid *Nessos* i Grekland och vid *Naissus* i Serbien.



DEN GOTISKA INVASIONEN I MEDELHAVSOMRÅDET OCH PÅ BALKAN 267-269 E. KR.

Romarna har under striderna på 260-talet hjälp av en pestsjukdom, som sprider sig över den peloponnesiska halvön och får de överlevande goterna att skyndsamt rädda sig över Donau till Dacien. Men pesten drabbar också romarna själva. Sedan Gallienus mördats av sina egna soldater år 268, blir Claudius II kejsare, men dukar under av pesten år 270. Snart efterträds han av Aurelianus, som visar sig ha en betydande militär kompetens. Han söker konfrontation med de olika barbariska stammarna norr om Donau och besestrar dem. Aurelianus säkrar fronten vid Donau genom att ge upp provinsen Dacia. Goterna och deras grannar ägnar sig fortsättningsvis åt att dela upp Dacien mellan sig och att odla upp stäpperna i öster norr om Svarta havet. Balkan lämnas för en lång tid framöver i fred.



MYNT MED PORTRÄTT FÖRESTÄLLANDE CLAUDIUS II, GOTHICUS MAXIMUS.

På de mynt som slås i de romerska provinserna för att ges som sold åt krigarna, kan vi följa romarnas ökande kunskap om vilka motståndare de möter: *Victoria Germanic.* avlöses under Claudius II av *Victoriae Gothic.*, som inskrifter på mynten. Efter segern vid Naissus år 269 kallar sig Claudius II också *Gothicus Maximus*, en titel som även hans efterföljare, kejsarna Aurelianus, Tacitus och Probus, stoltserar med.<sup>119</sup>

## 200-TALETS ROMERSKA KRIS

Den romerska kejsartiden genomgår två faser, *Principatet* (27 e.Kr.-284 e.Kr. av *princeps* – ”den förste”) och *Dominatet* (284 e.Kr.-476 e.Kr. av *dominus* – ”härskare och gud”).

Goternas och andra barbarstammars attacker på romarriket längs limes i norr, i kombination med striderna mot parter och sassanider i Provinsen Syrien, leder till en kris, som så när bringar imperiet på fall. De djupgående förändringar som nu äger rum inom samhällets institutioner, i det ekonomiska livet och inom den religiösa tron, gör att man kan se det andra århundradet av vår tideräkning som en vattendelare mellan den antika världen och medeltiden.

De ökade hoten utifrån leder till att den romerska militärmakten får allt större betydelse. Åren 235-284 styrs Romarriket av en rad generaler, de s.k. *soldatkejsarna*. Att låta sig väljas till kejsare under 200-talet kräver förvisso en god portion dödsförakt. Av de inte mindre än 25 kejsare som utses under perioden, är det endast två som inte blir mördade eller dödade på slagfältet. Periodvis delas riket upp mellan flera olika kejsare. Ibland finns det till och med flera självutnämnda kejsare, vilket leder till att inbördeskrig blossar upp.<sup>120</sup>

Högre utgifter för rikets försvar bidrar också starkt till att skapa en djup ekonomisk kris i Romarriket. Staten har stora problem att få in de skatteintäkter som är nödvändiga för att betala alla utgifter för statskassan. Den romerska staten drabbas av en kraftigt stigande inflation och till slut bryter myntsystemet samman. Man övergår i stor utsträckning till att betala för tjänster med naturaprodukter.

Nedgången i handeln mellan imperiets provinser leder till isolering. Stora landägare blir allt mindre beroende av den statliga byråkratin och vägrar att betala skatt. De stora godsens produktionsförmåga av spannmål blir av centralt intresse. Borgarnas upplevelse av det bristande civila skyddet i städerna, leder till att många söker sig ut till landet och blir jordbrukare under storgodsägarna. Här ser vi embryot till vad som kommer att bli den medeltida livegenskapen.

År 258 bryter sig Gallien, Britannien och Spanien ur Romarriket och bildar *Provinserna Gallien*. Två år senare tar Zenobia makten i öster som drottning, och bildar det *Palmyrenska imperiet* av staterna Syrien, Palestina och Egypten. Rom lämnas kvar i centrum som den tredje delen av riket. När Zenobia tar greppet om Egypten märks det redan efter fjorton dagar i Rom, eftersom Egypten är Roms kornbod. Det blir kejsar Aurelianus som från år 270 får ta sig an den vanskliga uppgiften att återförening det fragmentariserade Romarriket. Trots sin korta tid på tronen – han mördas år 275 – utför han bragden att rädda imperiet från ett slutgiltigt sönderfall.

När Diocletianus griper makten i Romarriket år 284 inleds en ny tid, *Dominatet*. Diocletianus är ett organisatoriskt geni som skapar en ny och originell form av styre i Rom. Maximianus I och han själv etablerar sig som kejsare, *augusti*, medan Galerius och Konstantinus Chlorus blir underkejsare, *caesares*. Denna *tetrarki* (ett fyramannavälde) styr provinserna i 12 enheter (*dioceses*). Imperiet administreras



från städer som låg i ute i provinserna. För att få slut på mördandet av kejsare separerar Diocletianus det militära och civila styret. I ett dekret år 301 beslutar Diocletianus att pris- och lönestopp skulle införas, i avsikt att dämpa inflationen. År 305 fattar Diocletianus så det unika beslutet att avgå och drar sig tillbaka till sitt palats i Split, Kroatien. Fram till sin död år 311 hör vi honom med bitterhet konstatera att hans reformbygge vittrar sönder. Diocletianus tänkande lever dock vidare hos kejsar Konstantin I och senare även i det Bysantinska imperiet.



**DIOCLETIANUS PALATS (200-TALET) I SPLIT, KROATIEN ( FOTO: BALLOTA).**

## **TERVINGERNA**

Efter sjöräderna in i det Romerska imperiet under mitten av 200-talet stannar den ena av de två största gotiska grupperna kvar i Dacien för att säkra sina besittningar i kamp med bland andra vandaler och gepider. Den andra stora gotiska gruppen, greotingerna, drar bort mot stäpperna norr om Svarta havet och skapar Chernjachov-kulturen.

När krisen i Romarriket börjar bedarra i slutet av 200-talet, väcks intresset bland romarna för att åter kunna utöva inflytande i den forna provinsen Dacien. De romerska medkejsarna Licinius och Konstantin den store befinner sig i konflikt i början av 300-talet, och i ett avgörande slag mellan de båda kejsarnas väldiga härar år 324, förlorar Licinius och avrättas följande år. Tervingerna, som understött Licinius, försvagas kraftigt genom dennes nederlag och blir snart en måltavla för Konstantin, som vill säkra *ripa Gotica*, Donaugränsen mot goterna.

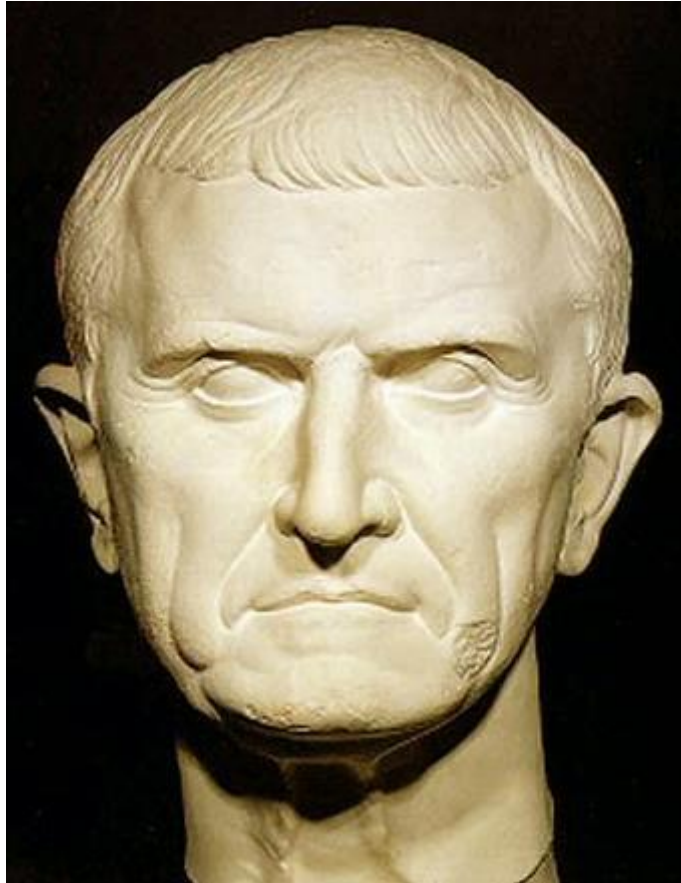

**KONSTANTINS MEDKEJSARE LICINIUS (308-324 E. KR.), SOM HADE TERVINGERNAS STÖD**

Det mest spektakulära i Konstantins ambitioner är ett brobygge över floden Donau. Bron sträcker sig från den nuvarande rumänska staden Corabia till den nuvarande bulgariska staden Gigen och börjar färdigställas år 228. Det är en med tidens mått jättelik träbro som är 2434 meter lång, 5,70 bred och belägen 10 meter ovan vattenytan. Den är i bruk ca 40 år och underlättar den romerska närvaron norr om Donau. År 332 besegrar Konstantin tervingerna i grunden och goterna hamnar i ett slavliknande förhållande till Rom. I ett fördrag mellan parterna behåller tervingerna dock sin samhällsstruktur. En stor nyhet i Roms relationer med barbarerna är att fördraget tillåter fri handel längs hela den romerska gränsen. Konstantin betalar årliga tributer som understöd åt de gotiska ledarna. Fördraget av år 332 leder till en fredlig samexistens mellan romare och goter i ett trettiotal år. Konstantin präglar namnet *Gothia* på sina mynt och också segerepitetet *Gothicus Maximus*.

Oron längs gränsen består, då goterna fruktar att komma under romerskt styre. Konstantin dör år 337 och han efterträds av Konstantius II. Stridigheter i Provinsen Syria blossar ånyo upp och tvingar Konstantius II att dra bort trupper från Donau för att kunna sätta in dem i kampen mot perserna. Tervingerna utnyttjar situationen år 346/47 och förstör Konstantins träbro och bemäktigar sig Oltenia, romarnas brohuvud norr om Donau. Samtidigt startar tervingerna en förföljelse av de kristna goterna. En följd blir att biskop Wulfila får kejsarens tillstånd att med sin kristna församling bosätta sig på romerskt område.

Tervingerna kommer efter hand i öppen opposition mot Rom, sedan kejsar Julianus Apostata dött under ett misslyckat fälttåg mot perserna och efterträts av Valentinianus I och Valens. Före sin död hade Julianus Apostata lämnat kejsar-manteln till en av sina fältherrar, Procopius, som därför ses som en rival av de båda kejsarna. Han förföljs och fruktar för sitt liv. Procopius lösning på problemet blir att själv utnämna sig till kejsare i Konstantinopel. Han söker och får stöd av tervingerna, som ställer upp med 3000 man på hans sida. I den följande kraftmätningen mellan Procopius och Valens kejserliga armé vid Thyatira i nuvarande Turkiet år 366, förlorar usurpatorn. Procopius grips och halshuggs.

Det är föga förvånande att Valens nu vill göra upp med sina forna bundsförvanter, tervingerna. År 367 bygger Valens en ny provisorisk flottbro vid det strategiskt viktiga fästet Noviodunum. Han för över sin armé och beger sig på jakt efter goterna.<sup>121</sup> Dessa drar sig undan upp i oländiga bergstrakter och Valens fälttåg blir resultatlöst. Följande år är vattenståndet så högt i Donau att Valens måste ställa in sin kampanj norr om Donau. Året därpå upprepar Valens sitt brobyggande och ger sig in i Dacia, men inte heller nu lyckas han finna en motståndare att besegra.<sup>122</sup>

Valens är beredd att sluta fred. Som förhandlare möter hans båda sändebud nu Athanarik, goternas ledare. Det fördrag som undertecknas är denna gång mindre fördelaktigt för goterna. Handel med Rom får således endast bedrivas i två städer längs gränsen och några tributer till goterna lämnas inte längre från Roms sida. I själva verket tyder det strängare avtalet på att tervingerna fått en starkare position än tidigare. Sättet att underteckna fredsavtalet är symboliskt för utjämnigen av maktfördelningen i området. De båda parterna möts i sina båtar mittströms Donau.

## ST SABA

Som fallet var efter det första federationsavtalet med romarna återupptas nu förföljelser av de kristna i det tervingiska Gothia. Är det en hämnd mot det kristna Rom? Är det ett sätt att stärka den gotiska identiteten?

Saba föds år 334 i en by vid floden Buzai i Muntenien i syöstra Rumänien. När Athanarius inleder förföljelsen av de kristna år 369, blir Saba gripen i sin by och dränkt. En skildring av hans martyrskap finns bevarad i ett brev, som sänds från den gotiska kyrkan till kyrkan i Kappadokien (som uppenbarligen betraktas som moderkyrka för den kristna missionen i Gothia) tillsammans med Sabas relikier.<sup>123</sup>

Berättelsen låter sig infogas i en etablerad tradition med skildringar av grekiska martyrer. Det intressanta med *Passio St Saba* är den möjlighet vi tack vare brevet får att komma tätt inpå livet på gotiska bybor och se hur de hanterar sina angelägenheter. En motsvarande dokumentation finner vi aldrig hos de antika författare, exempelvis Caesar och Tacitus, som ägnar sitt intresse åt barbarerna.

När det blir fråga om gemensamma aktioner bland goterna kan stammarna samlas i ett stamförbund, som leds av ett stamråd där stammarnas *reiks* och delar av aristokratin kunde ingå. *Passio St Saba* visar att man höll stormöten på byns torg. Alla får yttra sig på mötena, även Saba, fast man vet att han inte äger något mer än

de kläder han har på sig. En liten grupp valda bybor bildar landsbyrådet som förbereder stormötet och som ska verkställa besluten. Det är också landsbyrådet som leder den hedniska kulten. Av berättelsen om Sabas martyrium framgår, att byrådet ändå försöker skydda sina kristna invånare och alltså är emot den av aristokratin (*megistanes*) initierade förföljelsen av dem. Någon möjlighet att påverka stamrådet förefaller dock inte landsbyrådet ha. Det är på stamrådets uppdrag som exekutionen av Saba genomförs den 12 april år 372. *Passio St Saba* ger en beskrivning av en bygemenskap bland den gotiska befolkningen, präglad av ödmjukhet. Fanatismen är överheten förbehållen.

Det område som tervingerna bebor, romarnas Gothia, kallar de själva *Gutthiuda*. Det är känt att det bor minst sex olika grupper inom *Gutthiuda*, som lever i fred som självständiga enheter, där byarna består av personer som är släkt med varandra. I spetsen för stammen står en *reiks*, en hövding. Denne är beroende av stamrådet, och han har stöd i ett krigarfölje, en *hird*, för att kunna utföra sina uppdrag. Stammens ledande män lever avskilda från den övriga befolkningen i en *baurgs*, en borg, sannolikt en pallisadbefäst gård.

I en krissituation tillsätts en överordnad ledare, en *kindins*, som av romarna kallas *iudex*. *Kindins* förverkligar stamrådets intentioner. Det gotiska samhällets organisation på 370-talet visar, att det ännu inte är moget att etablera ett kungadöme.

## KRISTENDOMEN

Efter Jesu död sprider sig kristendomen genom hans apostlar, vilka reser runt och missionerar i Medelhavsområdet. Relativt tidigt bildas de sju församlingarna i mindre Asien: Pergamus, Thyatira, Sardes, Filadelfia, Laodicea, Efesus och Smyrna. I mitten av första århundradet når den kristna missionen Rom och lärans snabba spridning leder till att förföljelser bryter ut. Apostlarna Paulus och Petrus befinner sig i Rom under kejsar Neros tid där de grips och avrättas. Efter en tid av lugn under senare delen av 100-talet accelererar förföljelserna mot de kristna, när lärans popularitet drastiskt ökar under 200-talet. Terrorn berör de kristna över hela det romerska riket.

Trots livsfaran fortsätter medlemsantalet i de kristna församlingarna att öka. Förföljelserna intensifieras under 200-talets andra hälft. Då Diocletianus är kejsare åren 284 till 305, står den sista striden mellan kristendom och statsmakt i romarriket. Denna tid kallas "den stora förföljelsen" och har gett upphov till många martyrberättelser om tidiga kristna som dör för sin tro. Diocletianus ger order om att kristna böcker ska brännas, att kyrkor ska rivas, kristna ledare arresteras och avrättas. Han inför även ett allmänt påbud om offer till hedniska gudar, något som är oacceptabelt bland de kristna. Tiotusentals kristna avrättas under Diocletianus kejsartid, och bland dem flera biskopar och andra ledare inom de kristna församlingarna. Vissa kristna avsvär sig dock sin tro för att rädda livet. Diocletianus är unik genom att självmant abdikera från kejsartronen. Sedan Konstantin I år 306 axlat manteln som kejsare, utfärdar han ett edikt i Milano år 313, som häver förföljelsen av de kristna: "Med hänsyn till att fri religionsutövning ej bör förvägras

någon, utan frihet måste lämnas åt vars och ens omdöme och vilja att efter eget val utöva sin religion, har vi redan tidigare befallt, att det även ska tillåtas de kristna att behålla den tro, som hör samman med deras sekt och religion.”<sup>124</sup>

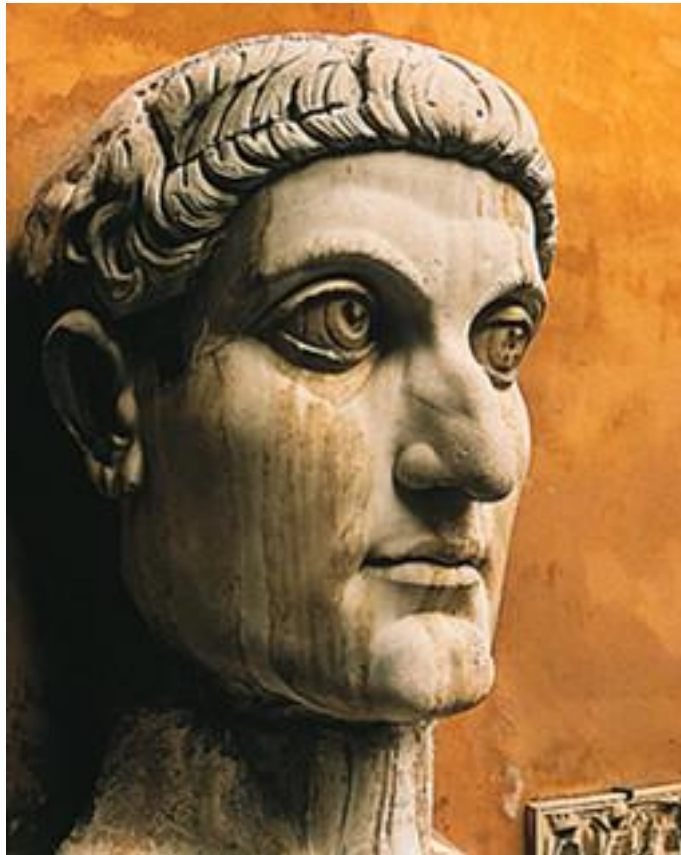

**KONSTANTIN DEN STORE (KEJSARE ÅR 306-337). (MUSEI CAPITOLINI, ROM).**

De kristna trosfrågorna har emellertid inte fått enhetliga svar. Det uppstår konflikter framför allt när det gäller synen på Gud fader, sonen och den helige ande. Presbytern Arius i Alexandria i Egypten menar att Gud är det ursprungliga väsendet, som i sin tur skapat Kristus med begynnelse i tiden eller före tiden. Därigenom avvisar han läran om Kristi gudom och hans eviga födelse, vilket i sin tur innebär att Kristus inte kan vara skapelsens herre. Den väsentligaste invändningen från arianismens motståndare är att synsättet utesluter Kristus som frälsare. För de ortodoxt troende innebär frälsningen att Kristus skänker den sanna kunskapen om Gud. Den som inte är av gudomligt väsen kan inte meddela den fulla kunskapen om Gud, menar de.

Arius uppfattning stöter på kraftigt motstånd av biskopen i Alexandria, Alexander. För att bringa reda i uppfattningen om de centrala dogmerna i kristenheten, sammankallar kejsar Konstantin I konciliet i Nicaea år 325. Där fastslås att *Guds son* har samma gudomlighet som *Fadern*. Arianerna förvisas och utesluts som kättare ur den ortodoxa kyrkliga gemenskapen. Men kejsar Konstantin I upphäver fördömmelsen redan år 327. Arianerna återtar förlorad mark, inte minst på grund av den arianske biskopen i Konstantinopel, Eusebius, från Nicomedia. Det är Eusebius som döper Konstantin I på dennes dödsbädd. Fram till sin egen död år 341 ut-

övar Eusebius sitt inflytande också över kejsar Konstantin II, som upphöjer arianismen till en dogm i imperiets statsreligion på 340-talet. Den nye biskopen i Alexandria, Athanasius, vidhåller den niceanska tron, och får tidvis gömma sig undan bland sina trogna munkar i den Nitriska öknen mellan Alexandria och Kairo. Efter årtionden av förbittrade konflikter mellan Arius och Athanasius anhängare, ”den arianska striden”, fördöms arianismen vid Första ekumeniska konciliet i Konstantinopel år 381, sammankallat av kejsar Theodosius I.

## WULFILA



SILVERBIBELN (500-TALET) PÅ GOTISKA (UPPSALA UNIVERSITETSBIBLIOTEK).

Goterna befinner sig i Dacien på 250-talet. De beger sig på plundringståg i Mindre Asien år 257, och medför slavar hem. Från Kappadokien kommer bland andra en kvinna som gifter sig med en visigot i Dacien och får ett barn med honom ca år 311. Barnet kallas ”Den lille Vargen”, *Wulfila*. Kappadokierna är kristna och de försöker omvända goterna, med viss framgång, om vi får tro den kristne latinske poeten Commodianus, som menar att de ”gjorde sina herrar till bröder”.<sup>125</sup>

Wulfilas vinnande personlighet och religiösa studier leder till att han av sina församlingsmedlemmar sänds till Konstantinopel för att låta sig vigas till biskop genom den arianske biskopen Eusebios. Wulfila återvänder till Dacien för att verka där bland de kristna i sju år. Medan förföljelserna av de kristna upphör i Romarriket fortsätter de emellertid utanför dess gränser. De gotiska militära ledarnas förföljelser resulterar i att Wulfila, med en stor skara kristna, får tillstånd av den romerske kejsar Konstans att passera Donau och bosätta sig i Moesien (Provinsen Romania). Där lever församlingen i flera hundra år som en separat gotisk koloni, kallad *Gothi minores* av Jordanes, som letar rätt på dem i skrifterna.<sup>126</sup> Det är sannolikt efter utvandringen till Moesien som Wulfila utför bragden att skapa ett gotiskt alfabet med utgångspunkt i de grekiska och latinska alfabeten. För första gången i den germanska världen kan nu inhemsk skrift användas för att förmedla idéer. Fördraget med Rom den 3 oktober 382 ger inga belägg för att goterna som grupp är kristna. När de bryter upp från Moesien 395 kallar emellertid de romerska skriftställarna dem för kristna och när Alariks arméer erövrar Rom år 410 anses de allmänt vara kristna. Goterna har således gått över till kristendomen under åren 382-395.<sup>127</sup>

## HUNNERNA

Hunnerna är ett asiatiskt ryttarfolk som blir synligt vid Europas horisont i mitten av 300-talet. Deras skicklighet i bågskytte gör att de ofta lyckas besegra en fiende utan att behöva inlåta sig i närstrid. De kommer i konflikt med de östliga grannarna till greotingerna och betesmarkerna på stäpperna norr om Svarta havet hägrar. När hunnerna börjar expandera mot väst och korsar Don år 375 bjuder greotingerna motstånd under ledning av sin kung Ermannarik, som troligen dör på slagfältet.<sup>128</sup> Hans efterföljare Vithimiris går samma öde till mötes. Stora grupper greotinger sätter sig nu i rörelse mot väster, ledda av Alatheus och Saphrax. De passerar Dniestr och kommer in i tervingernas land, *Gutthiuda*. Den romerske historikern Ammianus Marcellinus ger en bild av paniken som hunnernas attacker utlöser: "Nyheten spred sig över vida områden att en hittills okänd mänskors nu dykt upp från ett gömt hörn på jorden, som en snöstorm från höga berg, och att de tar eller förstör allt som kommer i deras väg."<sup>129</sup> Hunnerna är hack i häl på greotingerna och tervingernas Athanarik ser sig ej i stånd att försvara *Gutthiuda*. Han drar upp mot norr, fördriver sarmaterna, som bor i Transylvanien, och försvinner med sin stam bland området oländiga berg, täta skogar och dolda dalar.

Den större del av tervingerna, som inte ansluter sig till Athanarik, beslutar sig för att lämna *Gutthiuda* och söka asyl hos kejsar Valens i Romarriket. Kejsaren ger tervingerna tillstånd att korsa Donau för att slå sig ner i Trakien. Övergången i den översvämmade floden sker under flera dagar och nätter, på båtar, flottar och stockar.<sup>130</sup> Valens erbjuder mat, mark och jord för nybyggarna, men kräver samtidigt deras lydnad och beredskap att ställa upp i krigstjänst. Men som händelserna utvecklar sig kommer varken romare eller goter att infria sina löften.

Ammianus Marcellinus framhåller, att kejsar Valens skulle behövt några dugliga militära ledare på plats i sina östliga provinser, för att kunna möta den nya situation som uppkom genom hunnernas invasion i västvärlden, och den därefter följande massflykten mot väst bland goterna. I stället får två romerska ledare med erkänt dåligt rykte uppgiften att handskas med goterna: generalen Lupicinus och guvernören av Moesien, Maximus.<sup>131</sup> År 376 utbryter hungersnöd bland goterna men de blir utan den utlovade hjälpen och erhåller föda endast i utbyte mot slavar, och får till och med lämna sina egna barn för att få livsmedel. Lupicinus bjuder så in goternas ledare Fritigern och Alavivus till ett gästabud i Marcianopolis, där huvuddelen av de romerska trupperna är stationerade. Gästabudet utvecklas till ett bakhåll, där flera i Fritigerns följe blir dödade. Fritigern slår sig ur huset där festen pågår med blottat svärd, och undkommer med knapp nöd. Lupicinus och Maximus blir kort därefter dödade av gotiska soldater. Striderna med den romerska armén utfaller till romarnas nackdel och landet står öppet för goterna. Utan motstånd ägnar de sig under senare delen av år 377 åt plundring längs Donaufloden.

Greotingerna hade tidigare sökt tillstånd från kejsar Valens att överskrida Donau för att komma i säkerhet mot hunnerna inne på romerskt område, men fått avslag. Oroligheterna mellan romare och goter i Moesien medför en minskad bevakning av Donaugränsen. Ammianus Marcellinus skriver: "Greotingerna drog fördel av detta tillfälle. När de såg att våra soldater var upptagna på annat håll och när de såg att

de båtar, som vanligtvis patrullerade floden för att förhindra överfart, inte var aktiva, passerade de floden i primitiva farkoster och slog läger på långt avstånd från Fritigern.”<sup>132</sup>

### LYCKANS ROTERANDE HJUL

När Ammianus Marcellinus behandlar den senare delen av 300-talet ser han perioden som början till Roms undergång. Den 31:a boken i hans historieverk, *Res gestae*, har en olycksbådande inledning:

”Under tiden växlar Lyckans snabba hjul all välgång. Krigets gudinna i sällskap med sina Furier överför till Orienten en serie sorgliga händelser, förebådade av omen. Ty efter många förutsägelser av siare och augurer, sprang hundarna tillbaka när vargarna ylade, nattens fåglar sjöng smäktande klagolåtar och soluppgången skedde i dimmoln. I Antiochia Cesarea bröt gräl och upplopp ut bland borgarna, som utan behärskning ropade: ’Låt/kejsar/Valens brännas levande!’”<sup>133</sup>

Vid denna tidpunkt befinner sig kejsar Valens just i Antiochia Cesarea för att bekämpa perserna. När han nås av budet om goternas härjningar på Balkan beslutar han att återvända till Donaugränsen för att återställa ordningen. Han landar i Konstantinopel med sin armé, som har ett saracenskt rytteri anslutet till sig. Valens söker upp goterna i Trakien vid Hadrianopel i augusti 378. Tervingernas ledare Fritigern har under tiden sökt kontakt med den kontingent greotinger som olovades tagit sig in i Balkan, och troligen fört med sig sina hästar från stäpperna. Fritigern är förskansad i en ringborg, med sina soldater. De greotingska ryttarna söker bete för sina hästar i de omkringliggande landskapen och finns inte inne i borgen.

Kejsar Valens hade bett om förstärkning från sin medkejsare Gratianus i väst. Denne blir fördröjd genom krig med Alemannerna vid Rhen, men är nu på väg. Valens fattar då ett ödesdigert beslut: han avser att attackera goterna utan hjälp av Gratianus trupper. Möjligen har beslutet fattats från logistiska utgångspunkter. Uppmarschen till slagfältet vid Hadrianopel hade varit ansträngande. Soldaterna lider av törst i den starka hettan och är hungriga. En längre tids väntan hade förvärrat situationen.

Den romerska armén, kanske 40 000 man, formerar sig på traditionellt sätt: fotfolket i en fyrkant i centrum med rytteri på båda flankerna. Valens inleder anfallet med sitt saracenska rytteri, som dock inte lyckas forcera goternas vagnborg. Plötsligt händer något som slår den romerska taktiken i spillror – greotingerna dyker upp på slagfältet med sitt tungt beväpnade kavalleri, samtidigt som tervingerna går till anfall från vagnborgen. Romarna omringas och huggs ner i ett förintande slag.



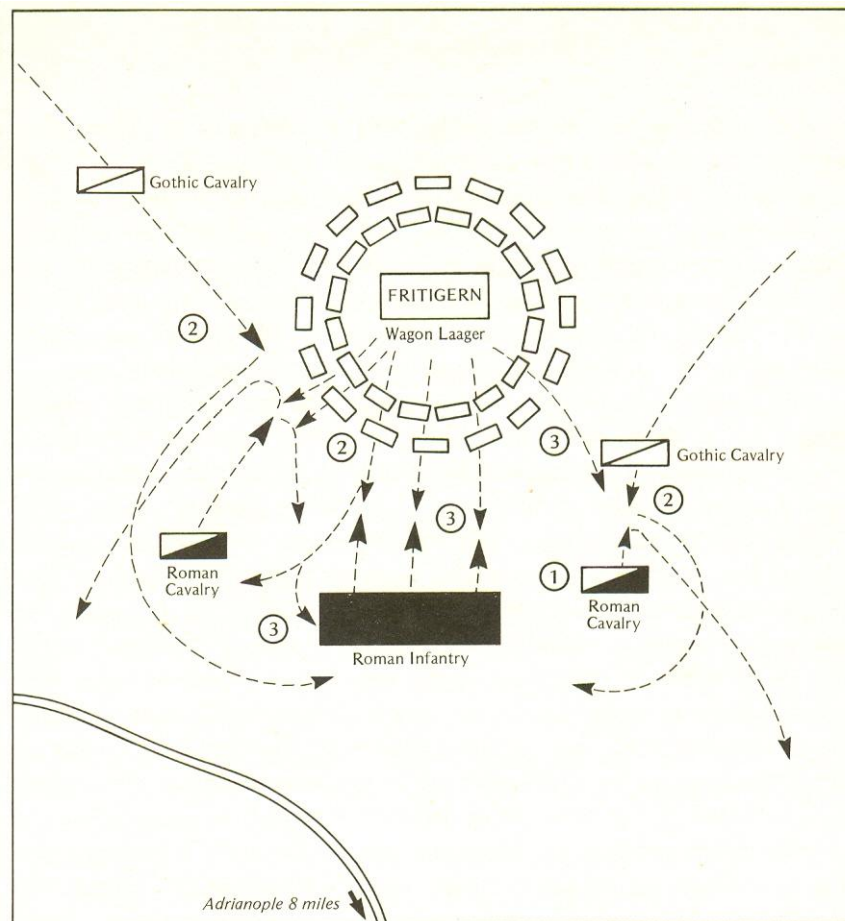

#### SLAGET VID HADRIANOPEL.

Tidevarvets främste krönikör är Ammianus Marcellinus. Hans militära bakgrund ger hans suggestiva beskrivning av förintelseslaget vid Hadrinaopel ett drag av trovärdighet:

”På båda sidor brakade rustningar och vapen ihop, och Bellona som rasade med mer än vanlig vildhet för att romarna skulle gå under, stötte ut vemodsfulla ljud ur sina krigstrumpeter. Våra soldater som höll på att ge vika samlade sig, och utstötte många uppmuntrande rop, men striden, som spred sig som flammor, fyllde deras hjärtan med skräck, när många av dem genomborrades av virvlande spjut och pilar. Så kraschade stridslinjerna samman som rammande skepp, och striden böljade som vågor på sjön.

Den vänstra flanken hade lyckats komma ända fram till vagnarna i goternas laager, och skulle ha kommit ännu längre om de fått understöd av kavalleriet. Nu pressades de hårt av fiendens stora antal. Romarnas linje bröt samman och de övermannades, som om en stor mur rasat samman. Soldaterna stod oskyddade och var så sammanpressade att knappast någon kunde dra sitt svärd eller röra på armarna. På grund av dammolnen fanns det ingen sikt och luften ekade av fasansfulla skrik. Från alla sidor virvlade pilar med dödlig effekt eftersom de inte kunde ses i förväg och var omöjliga att skydda sig mot.

Goterna attackerade i stora horder och trampade ner hästar och soldater, inga möjligheter till reträtt fanns när deras stridslinje pressade på och den stora trängseln omöjliggjorde flykt. Våra soldater visade ett extremt förakt för att stupa i striden och fick ta emot sina dödsstötter, men lyckades ändå sticka ner sina angripare. På båda sidor spräckte yxslagen hjälmar och bröstplattor.

Här kunde man se en barbar, uppfylld av mod och med läpparna uppdragna i ett grin, förlamad eller med högra handen sårad, eller stungen i sidan, på gränsen att dö, ändå kasta hotfulla blickar mot fienden. När de stridande föll på båda sidor var slagfältet fyllt med kroppar av stupade och stönen från de döende och från dem som fått svåra skador, väckte oerhörda fasor hos dem som hörde dem.

I tumultet och förvirringen såg den utmattade armén ingen möjlighet att planera någonting. Deras lansar var i de flesta fallen knäckta efter de konstanta sammandrabbningarna och de var tvungna att slåss med svärd. Utan hopp kastade de sig dödsföraktande in i den stridande massan sedan varje möjlighet till flykt gått förlorad.

Marken var täckt med strömmar av blod, och det slippriga underlaget innebar att soldaterna måste koncentrera sig på att hålla balansen under striderna, och de gick emot den framrusande fienden med sådan kraft att vissa föll för vapnen av sina egna kamrater.

Slutligen när hela scenen var täckt med mörkt blod och var soldaterna än blickade så låg där slagna män trampade de på liken utan förbarmande, när de försökte komma i väg. /- - / Romarna var mer och mer utmattade av hunger och törst och av den tunga beväpning de bar på. Slutligen bröts vår försvarslinje genom barbarernas framrusande tyngd, och eftersom den var vår sista stödpoint återstod inget annat än ta till ordnad flykt, där alla fick rädda sig bäst de kunde.”<sup>134</sup>

Det är första gången en beriden germansk armé lyckas besegra ett romerskt infanteri. Kejsar Valens flyr och försöker undkomma genom att förskansa sig på en bondgård, men spåras upp av förföljande goter, som bränner honom inne tillsammans med sitt följe. Valens kropp återfinns aldrig.<sup>135</sup>

För Ammianus Marcellinus har slaget vid Hadrianopel en oerhörd betydelse – han jämför det med den katastrof som romarnas nederlag mot Hannibal vid Cannae 215 f.Kr. innebar. En annan samtida röst, kyrkohistorikern Rufinus av Aquileia, menar att slaget är ”början av allt ont för Rom i sin samtid och allt framdeles.” Statsmannen, retorikern och filosofen Themistius ger sin bild av utvecklingen fem år senare: ”Thrakien var ödelagt, Illyricum var ödelagt, hela arméer hade förvunnit fullständigt, som skuggor.”<sup>136</sup>

I sin *Nova historia*, skriven hundra år efter slaget vid Hadrianopel, berättar Zosimus om ett järtecken som dyker upp när kejsar Valens armé är på uppmarsch in i Trakien för att möta goterna vid Hadrianopel:



**KEJSAR VALENS (364-378 E.KR.) – DÖDAD EFTER NEDERLAGET MOT GOTERNA VID HADRIANOPEL.**

”En man låg på vägen synbarligen piskad från huvud till fot. Han var helt orörlig förutom hans öppna ögon som stirrade på alla som närmade sig. Och när han inte gav något svar till dem som frågade vem han var, varifrån han kom och vilka som hade skadat honom, trodde de att han var ett järtecken och visade honom för kejsaren när denne passerade. När han frågade honom samma frågor, var mannen lika stum. Han kunde inte anses levande eftersom hans kropp var fullständigt orörlig, ändå var han inte fullständigt död eftersom ögonen var levande... Plötsligt försvann järtecknet. De som var närvarande visste inte vad de skulle tro, men skickliga uttydare drog slutsatsen att mannen förutsåg imperiets framtid/- - /”.<sup>137</sup>

### **FÖRDRAGET ÅR 382**

Goterna har dödat en kejsare, förintat en romersk armé och börjar nu härja på Balkan i jakt efter föda, samtidigt som de förföljs av kejsar Gratianus västromerska trupper. Tekniken att belägra städer behärskar inte goterna. Därför kan de inte komma åt städernas viktiga livsmedelsförråd. Någon avgörande drabbning mellan romare och goter kommer inte till stånd under åren efter slaget vid Hadrianopel.

Till efterträdare som kejsare efter Valens i rikets östra del utses Theodosius I. Han fullföljer den målsättning som Konstantin den store utvecklat för att rädda imperiet: att avskaffa hedendomen och göra den renläriga kristendomen till statsreligion, samt att förhandla med barbarerna för att få dem som förbundna och därmed inlemmade i det Romerska riket.

Theodosius sammankallar ett koncilium i Konstantinopel år 381, som förbjuder hedendomen och gör kristendomen till den officiella religionen. Han vidtar flera uppseendeväckande åtgärder för att förhindra hedendomens fortsatta liv. Således ger han år 389 tillåtelse att förstöra ett tempel som var byggt i Alexandria för att dyrka den egyptiske guden Serapis. I Serapeion förvaras en ansenlig del av de böcker som ingår i Museion i Alexandria. År 391 låter Theodosius släcka den heliga elden i Vestatemplet på Forum Romanum i Rom och berövar samtidigt vestalerna möjligheten att utöva sin tjänst. Den hedniska anknytningen är också ett skäl att år 393 förbjuda grekerna att anordna sina Olympiska spel.



**KEJSAR THEODOSIUS OCH HANS HOV BEVITTNAR HÄSTTÄVLINGAR PÅ HIPPODROMEN I KONSTANTINOPEL. 100 000 ÅSKÅDARE KUNDE VARA PÅ PLATS OCH DEN BEVÄPNADE LÅNGHÅRIGA GOTISKA LIVVAKTEN VAR EN NÖDVÄNDIG SÄKERHETSÅTGÄRD.**

**EN AV FYRA SIDOR PÅ THEODOSIUS OBELISK, ISTANBUL.**

Den hotfulla situation som Romarriket befinner sig i genom konflikter med germanerna vid Rhen, med hunnerna i nordost och med perserna i öst, gör Theodosius benägen att inbjuda goterna som bundsförvanter. För goterna är också situationen prekär genom bristen på möjlighet att finna permanenta bosättningar. Omständigheterna öppnar vägen för möjligheten att sluta fördrag mellan romare och goter

år 382. Goterna blir *foederati* med tillstånd att bosätta sig i Thrakien. Det är första gången ett främmande folk tillåts teckna fördrag för att kunna slå sig ner som en självständig grupp inom Romarrikets gränser.

Romarna har enligt fördraget rätt att rekrytera goter som soldater till sin armé. I gengäld får goterna land att bruka och tillåts ha en egen lagstiftning även om den är underordnad romersk lag. Fördraget har begränsningar så till vida att romarna inte tillåter goterna att ha en överordnad ledare och att de därför inte lyckas bilda en egen stat inom imperiets gränser. Nu inträder en temporär fred på Balkan. Theodosius utnyttjar sin option att värva stora skaror gotiska krigare för att kväsa upprorsmän vid två tillfällen de följande åren. Förlusterna under de utkämpade slagen är förödande för goterna. Det har spekulerats i om Theodosius medvetet utnyttjar goterna i en riskabel krigstjänst för att försvaga deras motståndskraft. Kejsaren i väst, Gratianus, mördas år 383. När hans bror och medkejsare, Valentianus II, dör år 392, styr Theodosius, som den siste kejsaren, ensam över hela Romarriket fram till sin död år 395.

## **VISIGOTERNA BLIR TILL**

Vid beskrivningen av goterna används ofta beteckningarna västgoter och östgoter eller visigoter och ostrogoter om dem. Det kan vara bekvämt att använda någon av dessa namn för att kunna hålla skillnad mellan de huvudsakliga grupperingar som slutligen utkristalliserar sig, men det får ske i medvetandet om att goterna själva oavsett grupptillhörighet endast – och sällan – titulerar sig som goter.

I områdena norr om Svarta havet finns ett stort antal greotinger som aldrig följer med de utvandrade goter, som flyr västerut efter hunnernas ankomst. Vissa flyende söker sig till Krim och kan leva ett skyddat liv där.<sup>138</sup> De kvarvarande greotingerna överlever säkert genom sin förmåga att leverera spannmål, kött och ull till nomaderna.

Norr om Donau finns tervingerna som leds av Fritigerns rival Athanarik. En konflikt bland tervingerna i Kaukasusbergen leder till att Athanarik avsätts. Han söker skydd hos kejsar Theodosius i Konstantinopel, dit han kommer den 11 januari 381, sannolikt som flykting från sin egen stam. Athanarik får ett storartat mottagande av Theodosius, som troligen av misstag ser honom som fredsmäklare och ledare för goterna i väst och som Fritigerns arvtagare. Athanarik dör efter några månader i världsstaden. Jordanes skriver: "Av tillgivenhet ärade kejsaren honom nästan mer som död än som levande. Han gav honom en värdig begravning och gick själv framför likbåren i begravningståget."<sup>139</sup> Vi hör fortsättningsvis inget av Athanariks greotinger. De assimileras möjligen i det romerska samhället.



#### VISIGOTERNA SÖKER ETT HEM.

Inte heller Wulfilas gotiska församlingar i Moesien gör stort väsen av sig. Jordanes beskriver dem ett par hundra år efter deras vandring in i Romarriket: ”De är ett talrikt folk, men fattigt och okrigiskt. De har ingenting i överflöd förutom nötboskap och olika slags småboskap, betesfält samt skogar för vedförsörjningen. Deras jordar är för magra för vete och andra sädeslag. Somliga av dem känner inte till att vinodlingar finns annorstädes och de köper vin från närliggande områden. De lever framför allt av mjölk.”<sup>140</sup>

Söder om Donau finns också en annan grupp goter ledda av Sueridus och Colias, som tydligen sedan länge fått tillstånd att vistas på romerskt område. Enligt Ammianus Marcellinus anser gruppen att deras eget välbefinnande är det viktigaste och de vill inte delta i de stormiga motsättningar som uppstår mellan Fritigerns tervinger och romarna, sedan goterna korsat Donau 376. Sueridus och Colias goter avser att slå vinterläger vid Hadrianopel.<sup>141</sup> Men så kommer ett brev från kejsaren, som uppmanar dem att bryta upp, lämna Balkan och korsa Hellesponten. Goterna ber om ett par dagars respekt och om pengar och mat för att kunna genomföra förflyttningen. Stadens styresman (*duumviren*), beordrar emellertid goterna att bryta upp och lämna Hadrianopel omedelbart. Goterna stannar ändå kvar och efter trakasserier från stadens medborgare blir konflikten oundviklig. Goterna dödar många civila, plundrar dem och – eftersom det ligger en stor vapenfabrik i Hadrianopel – beväpnar sig med romersk krigsutrustning. De ansluter sig till Fritigerns krig mot Rom.

Det finns tre stora grupper goter innanför romarrikets gränser, som är förbundna med romarna enligt 382 års avtal. En grupp tervinger som fått tillstånd att överskrida Donau leds av Alavivus och Fritigern. Två grupper greotinger ledda dels av Alataheus och Saphrax, dels av Fanobius, som inte blivit insläppta i Romarriket, men tagit sig in illegalt när den romerska gränsbevakningen sviktar.

Under den tidigare omtalade banketten i Marcianopolis hade Fritigern lyckats slå sig det ur det bakhåll som romarna gillrat, men Fritigerns kompanjon som goternas ledare, Alavivus, som också deltog i sammankomsten, hörs aldrig av sedan

dess. Han blir troligen mördad under banketten. Det blir nu Fritigern som står som ensam ledare för goterna. Han förklarar krig mot romarna, ett krig som kommer att pågå i stort sett oavbrutet under åren 376-382, till dess att avtalet sluts med Rom och kejsar Theodosius.



**KEJSAR THEODOSIUS DEN STORE (379-395 E.KR.) – GOTERNAS BUNDSFÖRVANT.**

Sedan Theodosius dött i Milano år 395 anser emellertid goterna att avtalet med kejsaren från år 382 var personligt och menar att dennes död avslutar överenskommelsen. År 395 är också Fritigern ute ur bilden, hans öde är okänt. Nu dyker en ny stark man upp på scenen, Alarik. Han är got, född vid Donaus mynning och av förnäm ätt. Alarik blir härledare för den gotiska kontingent som strider mot en

romersk usurpator, Eugenius, och som besegrar honom den 5-6 september 394 i ett slag vid floden Frigidus, nära staden Aquileia i nordöstra Italien. Det märkliga händer nu att samtliga stamledare ställer upp bakom Alarik efter Fritigerns död. Alarik utropar sig till *rex* och samlar en armé för ett fälttåg mot Bysans. Framme vid Konstantinopels murar inser Alarik att staden är ointaglig med de resurser han har, och han vänder tillbaka. Alarik tågar in i Tessalien med sin här och genom Thermopylepasset in i Grekland, där han härjar och plundrar i flera år.

Efter Theodosius död delas makten i Rom mellan hans båda söner Honorius i väst och Arcadius i öst. Ingen av sönerna har ledaregenskaper, utan det är romarrikets militära ledare Stilicho som får ta ansvaret för rikets säkerhet. För att neutralisera Alarik och hans goter erbjuder Stilicho dem Illyricum i västra Balkan som bosättningsområde. Alarik får en hög militär titel i den romerska armén: *Magister militum*. Den pacificering av goterna som Stilicho hade hoppats uppnå, kommer dock inte till stånd. Alarik ägnar de följande åren åt att rusta upp sin armé.

År 401 tränger alaner och vandaler in i provinerna Raetia och Noricum vid Italiens norra gräns. Stilicho får uppståda en armé från Italien för att hindra invasionen. Samtidigt beger sig Alarik på marsch och kommer in i Italien utan att möta motstånd. Han belägrar Aquileia, som dock står emot belägringen. Alarik vänder ner med sitt folk till Milano i mars 402. Då har Stilicho framgångsrikt tvingat alanerna och vandalerna till reträtt, och återvänder till Italien med nyrekryterade trupper bestående av vandaler, alaner och kanske också goter från Pannonien. Vid Pollentia står ett slag mellan Stilicho och Alarik, som utfaller till Stilichos fördel. Alarik söker skydd i bergen och börjar förhandla med Stilicho för att kunna lämna Italien. De når en överenskommelse och Alarik marscherar längs en rutt norr om Po. Men Stilicho följer efter och vid Verona kommer det till ett nytt slag mellan goter och romare, som resulterar i en dyrbar förlust för Alarik. Flera av hans äldre ledare deserterar till Stilicho och tar sina följn med sig. Alarik återvänder till Illyrien för att försöka återvinna sin styrka.

I imperiets östra del pågår intriger, som syftar till att skapa en ny dynastisk ordning. Stilicho inser att han måste ingripa i öst och tar kontakt med Alarik för att göra ett gemensamt fälttåg mot Konstantinopel. Projektet får avbrytas, då ännu en attack mot Romarrikets hjärta äger rum. Det är den gotiske ledaren Ragadasius som år 405 kommer från norr och har samlat en stor här, bestående av alaner, goter och hunner.<sup>142</sup> De korsar Donau och beger sig ner till Italien genom passen i alperna. Ragadasius attackerar Florens och möter Stilicho i ett slag vid Fiesole i augusti 406, där han besegras och avrättas den 23 augusti 406. En stor del av Ragadasius trupper går över i romersk sold, andra säljs som slavar – antalet är så stort att marknaden för slavar temporärt kollapsar i Rom.<sup>143</sup>

Under tiden väntar Alarik med sin här på förstärkningar från Stilichos styrkor för att sommaren 407 kunna bege sig till Konstantinopel. Situationen i Gallien har emellertid drastiskt förvärrats. Nyåret 405 lyckas ett stort antal barbariska stammar: burgunder, vandaler, alaner och suever, passera Rhen för att invadera Gallien i det Västromerska riket.<sup>144</sup> I provinsen Britannia, som känner sig övergiven av



Rom, uppstår det samtidigt oroligheter och en general utnämner sig till kejsare år 407. Han antar namnet Konstantin III och tar med sig de i Britannien stationerade trupperna till Gallien för att bekämpa barbarerna.



**STILICHO MED HUSTRU OCH SON – ELFENBENSDIPTYK  
BASILICA DI SAN GIOVANNI BATTISTA, MONZA, ITALIEN.**

Alarik beger sig våren 408 norrut på väg till Italien och begär fyra tusen pund guld i ersättning åt sin armé, som förgäves väntat på anfallsorder och förstärkningar. Senaten avser att betala ut pengarna, men i ledande kretsar betecknas Alariks agerande som utpressning och Stilichos position försvagas. Den 1 maj 408 dör den östromerske kejsaren Arcadius och hans sjuårige son Theodosius II blir kejsare. Kejsar Honorius och Stilicho inser att det är nödvändigt att öka Västroms inflytande i Konstantinopel. Men nu sprids ryktet att Stilicho med Alariks hjälp har för avsikt att göra sin egen son till kejsare i öst.

I den romerska militärbasen i Pavia bryter ett uppror ut när kejsar Honorius besöker basen i mitten av augusti, i avsikten att kommendera soldaterna att bege sig till Gallien för att besegra Konstantin III. Upproret på militärbasen kan ses som en statskupp, iscensatt av en av Stilichos starkaste motståndare, Olympius. Flera av Stilichos närmaste män dödas under soldaternas myteri och dessutom de eunucker som är Stilichos säkerhetsvakter. Sedan Honorius utfärdat en order att arresteras

Stilicho, flyr denne till Ravenna och söker skydd i en kyrka, men förmås lämna den med falska löften om försoning. Stilicho avrättas den 22 augusti år 408. Samma öde går kort därefter hans son till mötes.

Genom Stilichos död förlorar Rom en av sina mest hängivna anhängare. Själv var han en barbar av vandalisk härkomst, och därigenom insatt i barbarernas villkor och ambitioner. Han lyckas länge fullfölja kejsar Theodosius taktik att nå fredliga uppgörelser med folken utanför Roms gränser. När den politiska utvecklingen leder till kaos står Stilicho slutligen ensam, oförmögen att hantera situationen.

Efter Stilichos död börjar Alarik att agera efter eget gottfinnande. Hösten år 408 beger han sig åter igen in i Italien, för att kräva sin tribut. Motståndet är obefintligt när hans här drar ner efter den italienska östkusten. Historikern Zosimus beskriver hans framfart ”som om han var på väg till en festival”. På vägen ansluter sig stora truppförstärkningar, kanske 30 000 man, främst soldater som sympatiserat med Stilicho och barbarer som är förföljda i den antigermanska våg som drar fram i Italien, iscensatt av Olympius i rollen som *Magister officiorum*. Alarik undviker alla tidsödande belägringar av de städer han passerar på vägen mot söder. När Alarik når floden Tronto viker han av med sina trupper västerut på *Via Salaria* (Saltvägen) som leder direkt till Rom. Dit anländer han i början av november och börjar belägra staden, som blir helt avskuren från möjligheten att få förnödenheter.

Det blir en fruktansvärd vinter för romarna med flera månaders hungersnöd. Med svälten kommer sjukdomar, allvarligast en pest som dödar många. Förgäves väntar staden från hjälp från Ravenna, där kejsaren har sitt högkvarter. En delegation sänds till Alarik för att få reda på hans krav för att häva belägringen. Han begär allt guld, silver och lös egendom som finns i staden jämte de barbarslavar som finns där. En andra delegation återkommer för att erhålla mer preciserade krav: 5000 pund guld, 30 000 pund silver, 4000 silkestunikor, 3 000 scharlakansröda skinnfällar och 3000 pund peppar. Tribunen och notarien Palladius får uppgiften att samla ihop lösensumman och varorna. Sedan allt lämnats till Alarik häver denne belägringen och beger sig norrut med sitt byte och slår läger i Toscana.

Den första fasen av Alariks ockupation är avslutad och blottlägger stora brister hos Roms styrande kretsar, som visat sig inkompetenta att ingripa mot goterna. Även om Alarik med sitt byte från Rom kan ge sina undersåtar en kort glimt av lyxens tjusning och skapa livsuppehälle åt dem en tid, återstår problemet med att skaffa en fast bas, där goterna kan bygga upp ett varaktigt socialt liv. Delegationer sänds till Ravenna, men kejsar Honorius är obeveklig. Han sluter inte fred med Alarik och går inte med på att lämna mark till honom i Italien.

År 409 störtas Alariks motståndare Olympius, som flyr till Dalmatien. En ny ledare med den högsta administrativa titeln (*Praefectus praetorio*) utses av kejsar Honorius. Det är Jovius, som tidigare varit prefekt i Illyricum och haft nära kontakt med Alarik. Nya förhandlingar om fred och om lämplig mark åt goterna inleds och Jovius föreslår att Alarik ska få den romerska rangen av *Magister utrisque militiae* (Ledare för såväl infanteri som kavalleri). Återigen misslyckas förhandlingarna och

Alarik beger sig direkt till Rom. Han intar Roms hamnstad Portus och finner där ett lager säd, avsett att försörja romarna under vintern. Alarik hotar att dela ut säden bland sina soldater om inte senaten går med på de krav han har. Ställd inför denna utpressning accepterar senaten i Rom Alariks villkor. Han utser en ny kejsare, prefekten i Rom, Priscus Attalus. Från honom får Alarik äntligen titeln *Magister utrisque militiae*. Alariks svåger, Athaulf, blir chef för livvakten, *Domes domesticarum*. En rad andra utnämningar leder till att ett nytt ledarskikt uppstår i Rom.

Efter sin statskupp beger sig Alarik och Athaulf till Ravenna för nya förhandlingar med den uppskrämde kejsar Honorius, som åter sänder sin *Prefectus praetorio*, Jovius, att förhandla. Alarik erbjuder en militär allians med Rom och begär som ersättning att få bosätta sig i regionerna Venetia och Raetia i norra Italien och i Dalmatien i Kroatien, titeln *Magister utriusque militiae* för honom själv, en årlig utbetalning av guld och en för goterna tillräcklig årlig leverans av spannmål.<sup>145</sup> Något fördrag blir aldrig undertecknat. Kejsar Honorius är uppenbarligen beredd att offra Rom för sina principers skull och gör sig beredd att fly mot öst. Plötsligt ändrar sig scenen då en truppförstärkning på 4000 man anländer sjövägen från Konstantinopel för att skydda Ravenna.

I Nordafrika, Roms kornbod, sitter den av Honorius utnämnde provinsguvernören, *Comes Africae*, Heraclianus. Denne är lojal mot Honorius och blockerar exporten av spannmål till Rom, vilket leder till hungersnöd och hyperinflation i staden. Alarik vill sända en romersk här till Kartago, men får nej av den nytillsatte kejsaren Priscus Attalus. Alarik vidtar nu två drastiska åtgärder, han avsätter Priscus Attalus och beger sig till Rom. Under tiden sänder Alarik ett medlingsbud till Jovius. Han avstår från tributen av guld och nöjer sig med att få bosättningar i regionen Noricum.<sup>146</sup> Men inte heller detta bud blir accepterat.<sup>147</sup> Den 24 augusti bryter sig Alariks soldater in i Rom genom *Porta Salaria*. Staden plundras i tre dagar. En speciellt värdefull trofé tar Alarik med sig från Rom: kejsar Honorius syster Galla Placidia, som är bortlovad till Honorius *Magister militum*, Konstantius.

Effekten av plundringen av Rom sänder en chockvåg av känslor över imperiet. Rom har visserligen sedan länge upphört att vara imperiets politiska huvudstad men senaten och dess medlemmar lever i staden och Rom betraktas fortfarande som Västerlandets centrum, symbolen för dess civilisation. Belägringarna och plundringen får många att ge kristendomen skulden för Roms olyckor och hedenomen breder åter ut sig bland delar av den romerska aristokratin. Biskopen i Hippo Regius, Augustinus, får kunskap om den andliga vindkantringen genom de förmögna flyktingar som kommer till Kartago efter plundringen av Rom, många av dem själva hedningar. Kartago anses nu vara en stad utom räckhåll för barbarerna. Augustinus griper sig an med att författa sitt stora teologiska verk *Om Guds stad* i Kartago. I jämförelse med de stabilt kristna städerna Kartago, Alexandria och Konstantinopel har Rom blivit en stad för de otrogna menar Augustinus, som skriver sin bok för att återupprätta de kristna värdena i imperiet.

Vad Kartagoborna och Roms flyende adel inte visste är att Alarik är på väg mot Messina, för att låta sig skeppas över till Kartago med dess kornbod. Alariks ställ-

ning är långt mer problematisk än vad romarna inser, de kan uppfatta honom som ett Guds gissel eller som en härskare besatt av tanken att plundra den eviga staden. Attackerna mot Rom är i själva verket ett resultat av att den politik som Alarik försökt driva, med syftet att skaffa en fast bosättning åt sitt folk, har misslyckats. Nu hägrar Kartago som en säker hamn. När det gotiska följet anländer till Messinasundet vid Sicilien, visar det sig att de skepp Alarik lyckats samla för överfarten var för få. Antalet förminskas genom en storm som bryter ut och förstör ett antal skepp. Alarik slår till reträtt, beger sig norrut, men drabbas kort därefter av en sjukdom och dör i staden Consentia.



**"ALARIKS BRO" ÖVER FLODEN CRATI DÄR DEN SAMMANFLYTER MED FLODEN BUSENTO I STADEN COSENZA I SÖDRA ITALIEN.**

Jordanes skriver: "Han sörjdes av de sina som hyste honom högsta tillgivenhet. De avledde floden Busentius vid staden Consentia från sin fåra – floden kommer ned vid bergets fot invid staden och dess vatten är hälsobringande – och med hjälp av hopsamlade skaror av fångar grävde de en grav i flodens mittfåra. I denna grav lade de Alarik jämte många av hans ägodelar och släppte åter in vattnet i dess fåra, och för att ingen någonsin skulle finna platsen dödade de alla grävare."<sup>148</sup> Finns någon sanning i denna sägen, så visar den att de kristna begravningssederna knappast har rotat sig hos de kristnade goterna.

Det blir Alariks svåger Athaulf som låter sig väljas till kung. Återtåget från Syditalien leder till Rom som återigen plundras. År 412 ger Athaulf upp försöken att få goterna erkända som bosättare i Italien. Han beger sig med sitt följe över Alperna mot Gallien. Väl anländ till Gallien gifter han sig med sin fånge Galla Placidia i Nar-

bonne år 414. Gallien är ett getingbo fyllt med stridande viljor, som Alarik nu måste förhålla sig till.

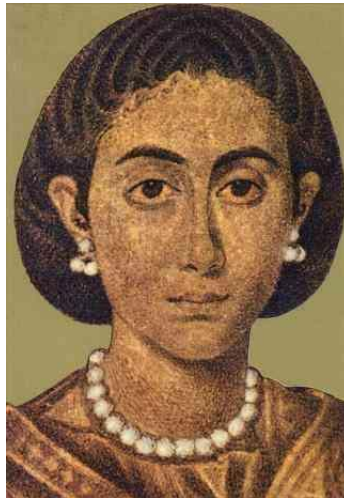

GALLA PLACIDIA, VISIGOTISK DROTTNING, ROMERSK KEJSARINNA.

Vandaler, alaner och sveber kommer från norr och passerar Rhen år 405.<sup>149</sup> De ledande skikten i provinsen Britannia känner sig svikna av Rom och revolterar. År 407 tar, som nämnts, den självutnämnde kejsaren Konstantin III med sig den romerska hären till kontinenten. Han sluter förbund med ledande kretsar i Gallien. Konstantin härjar i Gallien och gör sätet för den Galliska Praefectura praetorio, Arles, till sin huvudstad år 408. Konstantin III sänder diplomater till Ravenna och utlovar sitt stöd mot Alariks maktutövning i Italien. Den skräckslagne kejsar Honorius utnämner Konstantin III som medkejsare och sänder honom den kejsarliga purpurmanteln. Men olycksbådande moln hopar sig i det Västromerska riket. I Britannia utbryter en revolt bland de romerska medborgarna mot Konstantin III:s regim. Saxare hade anfallit landet som nu står utan skydd. I september-oktober år 409 börjar de vandaler, alaner och sveber, som befinner sig i norra Gallien, att röra sig söderut och tar sig igenom de Pyreneiska passen till Spanien.<sup>150</sup>

Konstantin III:s Magister militum Gerontius kunde ha tagit kontroll över situationen, men sedan Konstantin utnämnt sin son Konstans till kejsare, gör Gerontius revolt och upphöjer i stället sin son Maximus till kejsare. Gerontius befinner sig i Spanien, men återvänder till Gallien och besegrar Konstans vid Vienne. Konstans infångas och dödas. Gerontius beger sig till Arles, där Konstantin III befinner sig, och belägrar staden. Men läget skulle förvärras ytterligare för Konstantin III. År 411 anländer nämligen kejsar Honorius Magister militum Konstantius till Gallien. Han besegrar Gerontius, som flyr till Spanien och blir innebränd av sina egna soldater. Hans son och utnämnde kejsare Maximus ger slaget förlorat, lämnar ifrån sig purpurmanteln och försvinner bland barbarerna i Gallien. Nu övertar Konstantius belägringen av Arles. Konstantin III ger upp, lämnar ifrån sig den kejsarliga purpurmanteln och söker skydd i en kyrka där han låter sig vigas till presbyter. Det hjälper föga. Konstantin III tvingas överlämna sig med sin kvarlevande son Julian till Konstantius, som sänder dem till kejsar Honorius i Ravenna. Men Kon-

stantin och sonen blir mördade på färden och deras avhuggna huvuden visas upp i Ravenna den 16 september år 411.

Den kaotiska utvecklingen i Gallien är långt ifrån över. Sedan Konstantin III eliminerats år 411, presenterar sig en ny usurpator, Jovinus, beskyddad av burgundernas kung Gundahar och alanernas kung Goar. Jovinus tar över den roll som Konstantin III hade spelat. Konstantius har under tiden lämnat Gallien för att stävja nya oroligheter som uppkommit i Italien. Följande år anländer emellertid goterna till Gallien med sin kung Athaulf och sina två fångar, Galla Placidia och den avsatte kejsaren Priscus Attalus. Athaulf möter en mindre här när han anländer till Gallien, en grupp självständiga goter ledda av krigsherren Sarus, som visigoterna haft problem med redan i Italien. Athaulf besegrar Sarus och dödar honom. Därefter är det Jovinus tur. Denne tar kejsartiteln sommaren år 411 och utnämner följande år sin bror Sebastianus som medkejsare. Athaulf förhandlar med Jovinus, men sedan förhandlingarna brutit samman, liar sig Athaulf med kejsar Honorius. Athaulf besegrar Jovinus och Sebastianus, vilka båda avrättas. Deras avhuggna huvuden sänds till Ravenna år 413 och därefter till Konstantinopel.

Som tidigare nämnts gifter sig Athaulf med Galla Placidia i Narbonne i januari 414 och håller ett storstilat bröllop. Den romerske krönikeskrivaren Hydatius tolkar bröllopet som en uppfyllan av profeten Daniels profetia att "drottningen av söder ska gifta sig med konungen i norr", men att ingen avkomma av dem skulle överleva.<sup>151</sup> Bröllopet kan ses som en bekräftelse av att Athaulf har ändrat sin politik mot Rom och visar upp sig från en försonlig sida. Paulus Orosius, som skriver sitt stora verk *Historia adversum paganos libri VII* (Sju böcker om en historia mot hedningarna) endast några år efter Athaulfs giftemål, citerar vad en vän till Athaulf hört honom säga i Narbonne: "Först", säger han, "önskade jag intensivt att det romerska namnet skulle utplånas, och att all jord skulle överföras till ett gotiskt imperium; jag önskade att Romania skulle bli Gothia och att Athaulf skulle bli vad kejsar Augustus varit. Men jag har lärt mig av min erfarenhet att goternas otyglade uppträdande aldrig kommer att leda till att de lyder lagarna, och utan lagar är en republik inte en republik. Jag har därför valt att ta en säkrare väg genom att återupprätta och öka det romerska namnet genom gotisk kraft och jag hoppas att jag för eftervärlden ska stå som initiativtagaren till den romerska restaurationen, eftersom det är omöjligt för mig att ändra imperiets struktur."<sup>152</sup> Talet är det märkligaste som har bevarats från en got, men om det är autentiskt är emellertid högst osäkert.

Förhandlingarna med Rom går fortfarande trögt och Athaulf gör Priscus Attalus till kejsare en andra gång. Ställd inför fakta att en barbar gift sig med hans tilltänkta hustru och att en usurpator gör anspråk på kejsartronen i Gallien, svarar den romerske generalen Konstantius med att blockera alla hamnar i Gallien. Utan försörjningsmöjligheter lämnar goterna nu Narbonne och söker sig vidare söderut. Priscus Attalus har spelat ut sin roll och lämnas åt sitt öde. Goterna beger sig till Barcelona. Där föder Galla Placidia en son åt Athaulf, som döps till Theodosius. Sonen dör kort därefter och begravs i en silverkista. Också Athaulf går sitt öde till mötes. Han mördas i sitt stall av en av sina underlydande, som är i maskopi med

en bror till den gotiske ledaren Sarus, som Athaulf besegrat och dödat några år tidigare. Sarus bror Sigeric griper makten och rycker barnen från Athaulfs tidigare äktenskap ur armarna på biskopen Sigesar i Barcelona och dödar dem. Men Sigerics kupp blir inte långvarig. Efter en vecka vid makten mördas han och Wallia väljs till goternas kung.

Orosius ger ett alternativt motiv till mordet på Athaulf i sin *Historia*: ”Därefter valdes Wallia till kung. Han hade blivit vald för att bryta freden med romarna, men utvald av Gud att behålla den.”<sup>153</sup> Uppenbarligen har inte alla i den gotiska eliten uppskattat Athaulfs försök att samarbeta med Rom. Ändå blir det Wallia som lyckas förverkliga några av de politiska mål, som Alarik och Athaulf aldrig hade kunnat uppnå. Han tvingas göra en dygd av nödvändigheten, eftersom goterna hotas av svält. Sedan barbarstammarna ockuperat södra och västra delarna av Spanien återstår det endast de nordvästra delarna att besätta. Ska goterna lyckas genomföra denna ockupation finns trots allt en möjlighet för romarna att blockera hamnarna i Spanien och på så sätt avskära goterna från möjligheten att komma åt förnödenheter.

#### **FÖRDRAGET 418**

Wallia satsar nu på ett projekt som Alarik försökt genomföra i Italien: att komma över till Afrika och Karthago, den rika kornboden. I början av år 416 beger sig goterna till Julia Transducta (nuvarande Tarifa eller Aleciras) i sydligaste Spanien, för att låta sig skeppas över till Afrika. Nu upprepar sig olyckorna som Alarik råkat ut för vid Messinasundet – ett av Wallias skepp på väg till Afrika går under med en stor skara goter. Wallia drabbas av vidskepelse, ger upp landstigningsförsöket och återvänder till Barcelona för att börja förhandla med Rom. Med Konstantius träffar han ett avtal år 416 som innebär att han åtar sig den grannliga uppgiften att bekämpa de fyra barbariska stammar som tagit sig in i Hispania och som ockuperar landet olagligt. Genom att beräkna åtgången av den stora mängd säd, som Konstantius erbjuder för truppers försörjning, har forskarna kunnat räkna ut att Konstantius förstärker den gotiska hären med ca 15 000 romerska soldater.

Sedan Alariks tid har två personer följt med den gotiska hären som en belastning, och omöjliggjort en uppgörelse med den romerske kejsaren. Det är Priscius Attalus som utsetts till kejsare av den romerska senaten, samt kejsar Theodosius I:s dotter Galla Placidia. Priscius Attalus har redan försvunnit ur bilden i Gallien, sedan han övergetts av goterna när de var på flykt mot Barcelona. Den avsatte kejsaren grips av romarna och skulle år 417 finnas med på kejsarens triumfvagn i Rom, en hand kortare. Genom att överlämna Galla Placidia till Konstantius, undanröjer Wallia ännu ett hinder för fred mellan goter och romare. Galla Placidia sänds till Ravenna där hon gifter sig med Konstantius, som några år senare blir kejsare. Nu är fältet fritt för goterna att förhandla om landområden med kejsaren och hans general Konstantius.

Den förstärkning av goternas armé som Konstantius bidrar med, förklarar den omedelbara framgång som Wallia får, när han tar itu med sin uppgift att besegra de barbariska inkräktarna i Hispania. Silingerna, en vandalstam, ockuperar Baetica i

sydväst under sin kung Fredbal. Wallia beger sig dit med sin armé, lyckas besegra silingerna och gripa deras kung för att sända honom till kejsaren. Också andra barbargrupper i Spanien, alaner, suever och asdingervandalerna, försvagas militärt så mycket, att romarna nu anser sig kunna behärska dem med egen kraft. Konstantius återkallar därför Wallia år 418 för att kunna pacificera goterna genom att skänka dem landområden i södra Gallien. Hamnstaden Bourdeaux blir porten mot väster och Toulouse huvudstaden. Wallia dör i Hispania och får aldrig uppleva att fördraget av år 418 förverkligas. Det blir hans efterträdare, Theodorik I, Alariks illegitime son, som skördar frukterna av de mångåriga ansträngningarna att finna ett hem för goterna. Det är också under den gotiske kungens översyn som fördelningen av land äger rum. För första gången i Roms historia tillåts ett folk bilda en stat inom staten Roms gränser. Goternas bosättning blir lyckosam för båda parter och kommer att tjäna som modell för de framtida germanska riksbildningarna i de romerska provinserna.



**GALLA PLACIDIAS KYRKA OCH SEDERMERA MAUSOLEUM, RAVENNA, 420-TALET E.KR.**



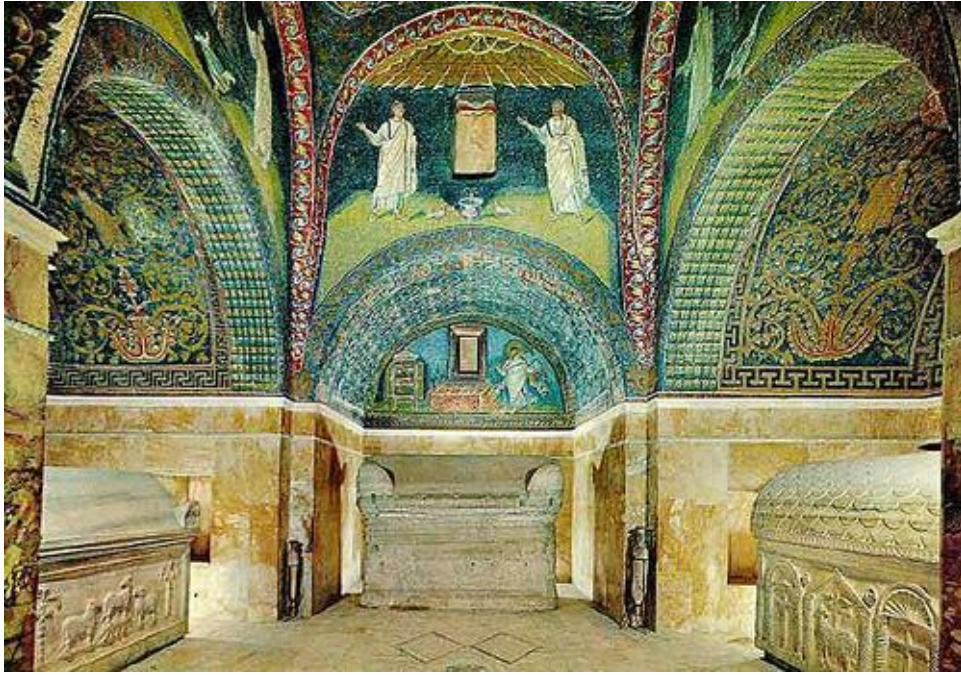

GALLA PLACIDIAS MAUSOLEUM, INTERIÖR.

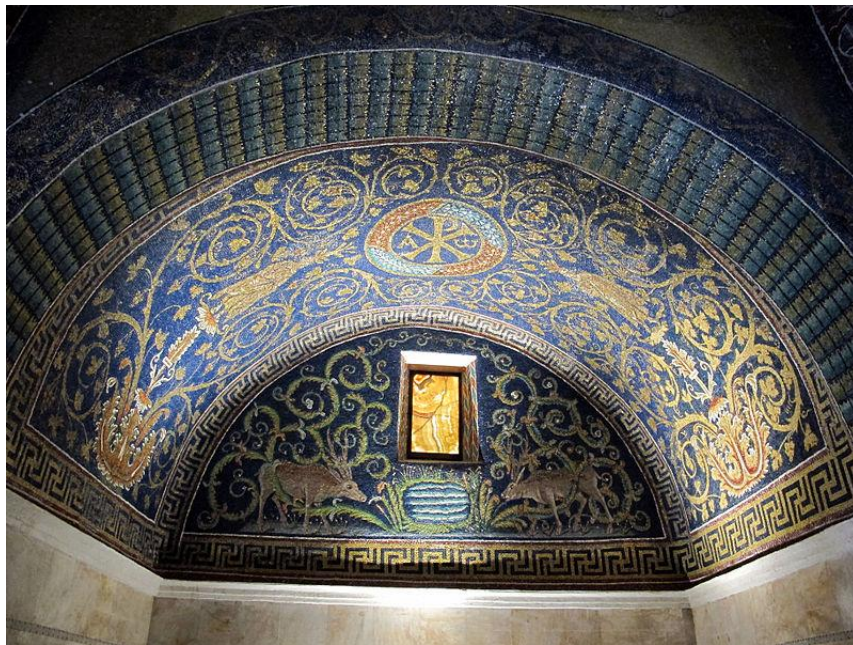

GALLA PLACIDIAS MAUSOLEUM, TAKMOSAIK.

Den österrikiske historikern Herwig Wolfram, och flera med honom, menar att en framgång för en folkgrupp leder till en allt bredare identifikation av stammens medlemmar. En militär seger eller en lyckligt genomförd passage av en flod, gör att det ledande skiktet bland folket blir beredda att dela med sig av sin stamtillhörighet. Så ska ha skett med goterna under deras vandringar mot söder från Vistula till Svarta havet, menar Wolfram. Men den visigotiska etnogesen utvecklas först under de kringirrande åren i Italien under 400-talets början, så fyllda av smärtsamma neder-

lag. Egendomligt nog är det den romerske kejsaren Honorius, som omedvetet blir en drivande motor i processen. Genom sitt vankelmod förstärker han goternas utsatthet. Varken Alarik eller Athaulf erhåller några militära titlar från kejsaren eller tilldelas något landområde där de kan slå sig ner med sitt folk. Under långa perioder lider goterna av svält. Men gruppen svetsas samman under umbärandena. Det tal som Athaulf enligt Orosius håller vid sitt bröllop år 417 visar en vilja att genomföra en amalgamering av romerskt och barbariskt. Den italienske historikern Antonio Marchetta anser att Athaulf hör till kretsen *Founders of the Middle Ages* – Medeltidens grundläggare.<sup>154</sup>

### TIDIGA ÅR I AQUITANIEN

För soldaterna i den gotiska armén innebar landägandet en stor omställning. Flera av de äldre har inte stått bakom en plog på tjugo år och de yngre har ingen som helst erfarenhet av åkerbruk. De goter som har familj slår sig ändå ner som åkerbrukare eller godsägare, sedan de tilldelats land. Till sin hjälp vid skötsel av åkrarna har goterna slavar. Andra goter, företrädesvis de yngre, kan ansluta sig till de romerska trupperna eller bilda egna förband. Det är nödvändigt för kungen att hålla de krigiskt sinnade goterna sysselsatta. Goternas livsform har utvecklats i ett tillstånd av ständiga krig. Jordanes berättar att goterna, sedan den fredsälskande kejsar Theodosius dött i Milano år 395, ”fruktade att deras styrka skulle avta till följd av den långa freden” och därför utnämnde Alarik till kung. ”Han var den andre i rang efter amalerna och kom från balternas märkliga släkt.” För sin tapperhet och dådkraft får Alarik namnet *Baltha*, vilket betyder ”djärv”.<sup>155</sup> Det är under ett militärt dödläge som Athaulf mördas i Barcelona och hans efterföljare Wallia är snabb med att ansluta goterna till den aktiva romerska armén.

Goterna har skyldighet att delta i de romerska arméernas fälttåg, men utvecklar också egna militära planer. Theodorik utnyttjar oroligheterna i Ravenna efter Konstantius III:s död år 423 för att försöka inta Arles, romarnas administrativa centrum, som har kontakt med Medelhavet. Försöket misslyckas, men när konflikter uppkommer mellan de expanderande frankerna och den romerska armén år 435, gör Theodorik en framstöt mot Narbonne i ett förnyat försök att nå Medelhavet och samtidigt kunna kontrollera passagerna genom Pyrenéerna. Efter att ha blivit besegrade i ett första slag år 436 vinner goterna ett andra slag år 437. Den romerske befälhavaren i Gallien, Litorius, gör en motattack och går in på gotiskt territorium år 439, men blir besegrad och infångas.

Den romerske presbytern i Marseille, Salvianus, ger ett porträtt av Litorius i fångenskap: ”Vilken gudsdöm kan vara tydligare? Denne general som var så stolt under sitt plundringståg, blev själv ett byte! Han som väntade sig triumf, blev själv triumfens föremål. Man ringar in honom, man griper honom, man binder honom! Se honom där, med armarna bakbundna! Dessa händer som han trodde var så värdefulla, är nu fängslade. Han blir till spektakel för barn och kvinnor. Man ser hur barbarerna skämtar om honom. Han blir utsatt för drift av såväl män som kvinnor. Och denne man som var stolt som en hjälte, gick döden till mötes som en föraktad man.

Om han ändå hade fått ett snabbt slut på sina plågor och inte ett långt lidande. Men efter att ha uthärdat lidandets höjdpunkt, förtvinar han gradvis under långa år i en barbarisk fängelsehåla.”<sup>156</sup>

Litorius öde blir ett varnande exempel för omvärlden och hans attack på goterna i Aquitanien är den sista från Roms sida. Året 439 kan därför ses som tidpunkten för födelsen av ett gotiskt kungadöme.

### **SLAGET VID KATALAUNISKA FÄLTEN ÅR 451**

I mitten av 400-talet bygger hunnernas ledare Attila upp en stor armé, med en kärntrupp av de ostrogoter som stannat kvar och blivit underkuvade på stäpperna norr om Svarta havet efter den första hunnerinvasionen år 375. Nu kommer hunnerstormen i en andra våg. När Attila rör sig västerut kommer Gallien så småningom i fokus och trupperna intar och plundrar en serie städer, samtidigt som de korsar Rhen: Strasbourg, Worms, Mainz, Köln, Trier, Metz, Reims och Amiens. När Attilas trupper rör sig söderut och förbereder stormningen av Oréans, dyker den romerske fältherren Aëtius upp med de romerska och visigotiska trupperna. Attila retirerar norrut, passerar Seine och gör sig redo för strid vid Katalauniska fälten, en plats som ligger mellan Troyes och Châlons-sur-Marne, men vars närmare belägenhet vi inte känner i dag. Förmodligen har Attila valt fälten för att få spelrum för sina soldaters rytteri.

Rom inser den stora faran som hotar hela Västroms existens. För att kunna bygga upp sin här är Aëtius, ”den siste romaren i väst”, starkt beroende av att få visigoterna med sig. Jordanes, som är den historieskrivare som utförligast skildrat händelserna kring slaget, citerar ett brev som kejsar Valentinianus III sänder från Ravenna till goterna:

”Ni tappreste av folk, gör klokast i att gå samman med oss mot jordens tyrann, som önskar ha världen helt och hållet i sin tjänst och som inte söker rättmätiga orsaker till krig utan håller vad han än gör för rätt och billigt. Med sin arms styrka mäter han sitt maktanspråk. Med självsvåld tillfredsställer han sitt övermod. Han föraktar mänsklig och gudomlig rätt och visar sig som fiende till och med till naturen. Allas hat förtjänar han som bevisar att han är alla människors fiende.

Jag ber er komma ihåg det som säkert inte kan glömmas, nämligen att hunnerna inte vunnit segrar genom krig där chanserna är lika för alla, utan, vilket är mycket oroande, genom att de gått till anfall genom att lägga sig i försåt. För att inte säga något om oss själva, kan ni tillåta detta övermod att förbli ostraffat? Ni som är mäktiga genom vapen, beakta er egen fara och låt oss gemensamt ta till vapen. Bistå det romerska riket vilket ni är en del av. Hur kärt och uppskattat vårt förbund med er är för oss, kan ni förstå av fiendens planer.”<sup>157</sup>



KEJSAR VALENTINIANUS III (425-455 E.KR.).

Theodorik svarar på kejsarens brev: ”Ni romare, sade han, har uppnått vad ni önskat; ni har gjort Attila även till vår fiende. Vi ska förfölja honom vad han än utmanar oss, och hur uppblåst han än må vara över sina segrar över olika folk ska goterna inte tveka att sammandrabba med de övermodiga. Jag vill påstå att inget krig är allvarligt, förutom det som saknar en rättmätig orsak. Den fruktar inte något ont mot vilken Guds allmakt ler gillande.”<sup>158</sup>

Brevet är intressant ur en annan synpunkt än den diskussion om goternas eventuella deltagande i kampen mot Attila som förs där. Trots att goterna haft fördrag med romarna sedan 382 finns det inga dokument bevarade som stöder överenskommelserna – om det ens funnits några dokument. Men i kejsarens brev talas det uttryckligen om att goterna är en del i den romerska samhällskroppen och att de båda parterna är i förbund med varandra.

I sin framställning ger Jordanes bilden av goterna som bidande sin tid i Aquitanien. Efter att hört ett brev från kejsaren läsas upp för sig låter sig Theodorik övertalas av Aëtius att delta i en med romarna gemensam aktion mot hunnerna. Synsättet finns redan i en dikt av den med det Katalauniska slaget samtidige diplomaten och poeten Sidonius Apollinaris: ”Aëtius hade knappast lämnat Alperna och ledde en tunn, obetydlig styrka stödtrupper, och väntade förgäves och med dåligt självförtroende, på att de gotiska trupperna skulle ansluta sig till hans läger. Men med bestörtning mottog Aëtius underrättelser om att goterna väntade på hunnerna i sitt eget land, en fiende som de nu närmast föraktade.”<sup>159</sup> Vi får vara medvetna om att den dikt som citeras, *Carmina* 7, är ett förhärligande av Sidonius svärfar Avitus, som enligt Sidonius är den som slutför förhandlingarna med goterna om deras deltagande i kampen mot Attila. Ju svagare Aëtius är, desto större ära faller över Avitus menar Sidonius, som kallar Avitus ”världens frälsare”.<sup>160</sup> En annan tolkning av den gotiska mobiliseringen är att den sker frivilligt, sedan goterna uppfattat allvaret i hotet från hunnerna, som ju orsakat dem så mycket skada sjuttiofem år tidigare.

Vi vet inte om det brev från kejsaren till Theodorik, som Jordanes citerar, är äkta och i så fall varifrån han hämtat det. Cassiodorus, som skrivit en gotisk historia, är en tänkbar kandidat, den östromerske diplomaten och historikern Priscus (410-479), vars skrifter nu endast finns bevarade fragmentariskt, är en annan. Att Cassiodorus, som ser som sin uppgift att bygga upp ostrogoternas identitet, den amaliska ätten, ska ägna ingående uppmärksamhet åt striderna vid Katalauniska fälten, kan ifrågasättas – ostrogoterna är på den förlorande sidan i slaget i samverkan med hunnerna, som tidigare orsakat ostrogoterna så mycket lidande. Vad Priscus beträffar, finns det inget i de bevarade fragmenten från honom som berör slaget vid Katalauniska fälten och det är knappast heller att vänta. Priscus är framför allt intresserad av etnografi, folklöre och psykologi.

De hänvisningar, som Jordanes gör i sin framställning av slaget vid Katalauniska fälten pekar i en annan riktning: vid fyra tillfällen refererar han till anonyma källor. I § 208 berättar Jordanes om en bäck som flyter i området där den ursinniga striden rasar och som svällde mycket på grund av de stupades blod. Jordanes inleder paragrafen med ”Om vi får tro de äldre” (*Si senioribus credere fas est*). I § 209 berättar Jordanes om Theodoriks död, om hur han faller av sin häst och blir ihjältrampad av sina egna soldater. Det finns dock en annan version av händelseförloppet, nämligen att han blir dödad av en ostrogot, Andag. Jordanes presenterar den senare möjligheten med att säga att ”andra hävdar dock” (*alii vero dicunt*). I § 213 beskriver Jordanes hur Attila, sedan han besegrats, förskansat sig: ”Det berättas emellertid (*Fertur autem*) att nämnde kung ännu in i det sista var tapper”. I § 217, när Jordanes kommer in på antalet stupade i striderna, skriver han: ”Det berättas (*referuntur*) att i detta berömda fältslag, i vilket de tappraste av folk deltog, nedgjordes på båda sidorna 165 000 man”.<sup>161</sup>

Bland de slag som utkämpats i antik tid, anses slaget vid Katalauniska fälten ha haft det största antalet deltagande soldater. För romarna kunde det endast jämföras med slaget vid Cannae år 216 f. Kr. och vid Hadrianopel år 378 e. Kr, låt vara att Jordanes uppgift om antalet stupade, som brukligt i antika källor, är kraftigt överdriven. Berättelser om detta stora slag bör ha bevarats i den muntliga traditionen under de hundra år som hunnit gå till dess att Jordanes börjar skriva sin historia om goterna.

Vad beträffar själva redogörelsen för slaget mellan romare och goter å ena sidan, och Attila med hans ostrogoter å den andra, indelar Jordanes slaget i två huvudfaser och inflikar mellan dem ett tal från Attilas sida till sina trupper. Jordanes är en skriftlärdd med begränsade kunskaper i militär strategi och det är uppenbart att han missbedömer dynamiken i händelseförloppet. Den första delen av slaget består, enligt Jordanes, i kampen om att besätta en kulle av tvivelaktigt strategiskt värde. Rimligast är att se denna händelse som en skärmytsling före slaget. Kampen mellan de båda motståndarna blir kort men intensiv, den sägs ha börjat i nittonde timmen och slutar vid midnatt. Att Attila avbryter kampen för att hålla tal till sina soldater strider mot allt förnuft och mot vedertagen strategisk praxis. Ett sådant tal borde, om det äger rum, hållas före slaget.

I Jordanes *Getica* framställs romarnas befälhavare Aëtius som den drivande aktören i det efter slaget följande händelseförloppet. Attila har besegrats men förskansar sig i en vagnborg. Belägringen av den skulle kunna bli en utdragen historia. Dagen efter slaget finner goterna sin kung Theodorik död på slagfältet. ”När de letat en längre tid fann de honom där kropparna av de döda låg som tätast – där brukar ju de tappra männen ligga fallna – och efter att ha hedrat honom med sånger bar de iväg honom under fiendens åsyn.”<sup>162</sup>

Den rimlige efterträdaren till Theodorik är hans äldste son Thorismund, som också deltar i slaget. Det gäller för honom att agera snabbt, för att säkra sin ställning. Han får också enligt Jordanes rådet av Aëtius att bege sig till sin huvudstad Toulouse för att förekomma sina bröder, som kan tänkas pretendera på kungatiteln. Thorismund tar fasta på rådet, överger belägringen av Attilas förskansning och vänder söderut med sina trupper. Enligt Jordanes är Aëtius råd givet av taktiska skäl: Aëtius fruktar att goterna skulle bli för starka om de förblir ensamma herrar på täppan. Genom att råda goterna att vända hem räddar han Attila och bevarar samtidigt maktbalansen i Västrom.<sup>163</sup>

Har Aëtius försökt återknyta kontakten med Attila genom att rädda honom, finns det hur som helst inga bevis på någon tacksamhet mot Aëtius från Attilas sida för detta agerande. Aëtius underlåter att förstärka passen genom Alperna ner till Italien. Det ger Attila fritt tillträde till Norditalien där han dyker upp år 452 och brandskattar ett stort antal städer utan att Aëtius förmår ingripa. Först sedan påven Leo deltar i en diplomatisk delegation som förhandlar med Attila, är denne beredd att dra sig ur Italien. Aëtius mördas i Rom år 454 av kejsar Valentinianus III som utnyttjar en konspiration bland rivaler i maktens centrum i Ravenna. En romare vid hovet lär ge uttryck för en uppfattning, som många i samtiden delade: ”Herre. Jag är okunnig om era motiv och bevekelsegrunder. Det enda jag vet är att ni har handlat som en man som huggit av sin högra hand med den vänstra.”<sup>164</sup>

Jordanes beskrivning av Aëtius diplomatiska aktiviteter efter slaget vid Katalauniska fälten, som igångsatta i avsikten att skona Attila, är sannolikt en efterhandskonstruktion, avsedd att rädda goternas goda rykte. Förbittringen är stor mot Aëtius bland den romerska eliten, sedan Attila gått fri efter nederlaget vid Katalauniska fälten och fått möjlighet att terrorisera romarna i Italien år 452. Ingen kan veta vad som sagts mellan Thorismund och Aëtius innan goterna återvände hem igen efter slaget vid Katalauniska fälten. Det mest sannolika är att Thorismund och hans goter har tänkt på sitt eget bästa och lämnat Aëtius i sticket vid Katalauniska fälten, med en alldeles för liten styrka för att kunna förhindra att Attila slinker ur nätet.

Slaget vid Katalauniska fälten ger goterna goda skäl att gå vidare i sin strävan att bli självständiga. En inskription tillägnad kejsar Theodoriks kortvarige efterträdare Thorismund, kallar honom *Dominus noster* (Vår herre), en titel som gör honom jämbördig med den romerske kejsaren.

## THEODORIK - PORTRÄTT AV EN VISIGOTISK KUNG

Den romersk-galliske adelsmannen Sidonius Apollinaris befinner sig vid Theodorics II:s hov i Toulouse år 455. Hans hustru Papianilla har en bror, vars vetgirighet när det gäller det visigotiska hovet Sidonius försöker stilla. Han ger i ett brev ett sympatiskt porträtt av Theodorik, under sina regeringsbestyr på förmiddagen och i sina civila aktiviteter på eftermiddagen.<sup>165</sup>

Sidonius skriver: ”På tal om storheten hos Theodorik, goternas kung, har du ofta bett mig att i ett brev beskriva hans utseende och karaktär/- - -/. Han är en man som man förtjänar att lära känna, även av sådana som inte har en nära relation till honom. Hans kropp visar att försynen och naturen har format honom med verklig perfektion. Hans karaktär är sådan att inte ens den avundsjuke som ofta möter kungar lyckas förringa honom. Först hans utseende: han är välbyggd och längre än genomsnittet utan att vara för lång. Huvudet är runt och han har lockigt hår som är något tillbakadraget från pannan. Hans nacke är fri från vanprydande knotor. Ögonbrynen är yviga och välvda och när han blinkar når ögonfransarna nästan halvvägs ner på kinderna. Öronens överdelar är täckta av hårlockar, så som är brukligt bland hans folk.

Näsan är fint böjd, läpparna tunna och vanställs ej av grimaser. Han trimmar sitt skägg dagligen och frisören ser till att det inte växer för mycket. Hans kinder, hals och nacke är fylliga, men inte feta, hans ljusa hy har en ungdomlig färging som ofta rodnar, men av blygsamhet, ej av vrede. Hans skuldror är välbyggda, hans överarmar är hårda, hans händer breda. Bröstkorgen vid, midjan smal./---/ En stadig vrist stöder benet och foten är liten för att bära upp så kraftiga lemmar.

Och nu vill du kanske veta allt om kungens dagliga liv, som är öppet för alla att ta del av. Före gryningen går han med ett mycket litet följe till gudstjänsten som leds av präster med hans trosuppfattning. Han deltar i ceremonierna med stort allvar, även om (oss emellan) man kan se att hans dyrkan sker mer som rutin än av övertygelse.

Administrativa plikter som angår rikets skötsel tar resten av tiden under morgonen. Beväpnade ädlingar har plats nära tronen, en grupp skinklädda vakter finns i närheten men på behörigt avstånd för att inte störa, endast ett sorl röjer deras närvaro bakom förhänget. Under tiden kommer deputationer från olika länder för att introduceras. Kungen lyssnar till vad de har att säga, men säger själv inte mycket, skjuter upp beslut som måste övervägas och skyndar på sådana som måste genomföras omedelbart. Nu kommer den andra timmen, kungen reser sig från sin tron för att inspektera sin skattkammare eller sitt stall.

Om jakt står på dagordningen, följer kungen med, men har aldrig pilbågen vid sin sida eftersom han anser detta vara under hans värdighet. Om en fågel eller ett djur på marken dyker upp eller råkar passera hans väg, stäcker han ut handen bakom ryggen och tar emot bågen av en page, med strängen hängande lös, eftersom han anser det vekligt att ha den färdigsträngad. När han får bågen, böjer han i vissa fall de båda ändarna tillsammans, i andra fall spänner han den med strängknuten nedåt och med hjälp av sin upplyftade häls, och fäster den fladdrande strängen med si-

na fingrar. Därefter tar han pilarna, siktar och skjuter. Han kommer att fråga dig i förhand vilket mål han ska sikta på. Blir det en miss när han skjuter, får du skulden för ditt val, snarare än skytten för sin oskicklighet.

Följer man honom till middag, så är hans bord dukat som i ett privat hem, om vi undantar festdagar. På bordet finns inget gammalt opolerat silver. Mest vikt ligger i samtalet, middagen fortgår under tystnad eller under allvarliga samtal. De bekväma sittmöblerna är försedda med rika överhäng, växlande i purpurfärg och vitt linne. Maten uppskattas för dess konstfulla uppläggning och inte för sin rikedom. Serveringsbrickorna drar uppmärksamheten till sig för sin renhet, inte för sin tyngd. Det är få skålar vid bordet, och du ser oftare en person som försöker släcka sin törst än en gäst som fått för mycket. Du finner överallt den uppmärksamma service som finns i ett privat hus och disciplinen i ett kungligt hus.

Tärningsspel, som brukar följa siestan, intresserar kungen, som synar tärningarna noggrant, skakar boxen med en experts hand, slår isär tärningarna snabbt och kommenterar dem med humor. Han är för stolt för att neka någon revansch.

Vi nionde timman återkommer regeringsbestyren och de pågår till läggdags. Ingen underhållning ledsagar sänggåendet, stundom kan en aftonmåltid erbjudas.”

Sidonius brev är skrivet av en romare till en romare och präglas förstås av klassiska värderingar. Som ortodox kristen noterar Sidonius med glimten i ögat hur den arianske kung Theodorik synes utöva sin morgonandakt mer som en rutinhandling än som en trosakt. När han utformar sin karakteristik av den nye kung Theodorik II har det ännu inte gått fyrtio år sedan goterna var ett kringirrande folk, utan fast mark under fötterna.

## AVITUS



**AVITUS (454-455)**  
**UTNÄMND TILL KEJSARE AV**  
**GOTERNAS KUNG THEODORIK II.**

Sedan såväl den västromerske kejsaren Valentinianus III som hans efterträdare Petronius Maximus dött år 455, visar goterna att de önskar spela en ledande roll i den romerska gemenskapen. Före sin död hade Petronius Maximus utnämnt Avitus till överbefälhavare av de romerska trupperna i Gallien – ett överraskande beslut, eftersom Avitus hade sina meriter som civil ämbetsman. Avitus beger sig på



diplomatiskt uppdrag till visigoternas hov i Toulouse sommaren 455, för att få deras nye kung Theodorik II att erkänna den nye kejsaren Petronius Maximus och för att förnya förbundet med Rom. När Avitus befinner sig i Toulouse anländer budet om att vandalerna stormat Rom och att Petronius Maximus samtidigt dödats. Theodorik II utnämner omgående Avitus till kejsare. Sidonius ger Avitus äran av att ha varit den som förhandlat med goterna om att göra gemensam sak med romarna mot Attila år 451, och Avitus har ett starkt stöd hos den galliska adeln.

Avitus stannar i Gallien i tre månader för att konsolidera sin ställning, varefter han beger sig till Italien och Ravenna med en gallisk-gotisk armé. Han placerar en gotisk styrka i Ravenna och utnämner en gotisk general som befälhavare, Remistus. Avitus söker sig till Rom. Inför senaten läser Sidonius sin *Carmina* 7, lovtalet över Avitus.<sup>166</sup> Senaten hade redan godkänt Avitus som kejsare. En spricka i förhållandet mellan Väst- och Östrom uppkommer då Östrom inte godkänner Avitus som kejsare. Avitus position försvagas dessutom av den upprorsstämning som råder i Rom, eftersom en grupp vandaler blockerar romarnas tillgång till spannmål från Kartago. Än värre blir situationen när Avitus främste supporter Theodorik II bryter federationen med Rom och beger sig in i den romerska intressesfären Spanien för att besegra sveberna, som ockuperat den nordliga romerska provinsen *Hispania Terraconensis*. Den romerska statskassan är tom och Avitus upplöser det romerska gardesregementet och tvingas smälta ner bronsstatyer för att kunna få metall till mynt som avlöning åt soldaterna. Missnöjet mot Avitus bland de civila romerska ämbetsmännen ökar, när han utnämner galliska adelsmän till befattningar, som romare tidigare brukade upprätthålla.

Roms starke man, befälhavaren Ricimer, och hans kollega Majorianus, gör uppror mot Avitus, som tvingas ut ur Rom och beger sig norrut. I Rom övertalar Ricimer senaten att avsätta Avitus. Samtidigt utgår befallning att den gotiske befälhavaren i Ravenna, Remistus, ska avrättas. Så sker i militärhamnen Classe utanför Ravenna den 17 september 456. Det bekymmersamma läget gör att Avitus fattar beslut om att lämna Italien för att skyndsammast bege sig tillbaka till Gallien. På vägen hem blir han tagen till fånga av Ricimer och tvingas dra sig tillbaka som biskop i Piacenza i nordvästra Italien. Han dör där, troligen i början av år 457.<sup>167</sup>

## EXPANSIONEN

Goternas ambition att lansera Avitus som kejsare för Västrom misslyckas, men dennes öde leder till ett paradigmskifte avseende den gotiska relationen till Rom. Hade goterna och den galliska adeln fått igenom sin politik i Rom genom Avitus, skulle säkerligen den gotisk-romerska federationen bestått. Sveket mot Avitus blir en förevändning för goterna att definitivt bryta sitt förbund med Rom. Tillfället är väl valt, när vi betänker Roms militära oförmåga och svaga ledarskikt. Medan goterna i Aquitanien hade två kungar under perioden 455 till 475 hade det romerska imperiet sju kejsare. Poeten Sidonius Appollinaris talar om ”den starka förändringen av imperiets ledning och statens osäkra belägenhet.”<sup>168</sup>

Goternas territoriella strävan riktar sig främst mot staden Narbonne, som är en nyckelstad vid Medelhavet när det gäller att nå kontakt med vad som ska bli go-

ternas framtida expansionsmål: Spanien. I ett försök att mildra den gotiska aggressiviteten ger senaten i Rom staden Narbonne som gåva åt goterna år 462.

Efter Theodorik II:s död år 466 bestiger Eurik tronen och visar sig bli den mest aggressive bland de Toulousanska kungarna. Eurik vill utöka goternas rike norrut, och provinsen Auvergne kommer i fokus. År 475 erhåller goterna provinsen av kejsar Julius Nepos i utbyte mot ett löfte att minska pressen på Provence. Samma år avsätts Julius Nepos och flyr Rom. Han ersätts av usurpatorn Orestes son Romulus Augustus. När germanen Odovakar avsätter Romulus Augustus följande år, står det klart för Eurik att Västrom saknar all militär kapacitet utanför Italien. Gotiska trupper erövrar i rask takt Arles och Marseille och därefter de övriga betydande städerna i Provence, som synes ha gett upp utan motstånd. Händelseförloppet betecknar slutet på den romerska närvaron i Gallien. Under planläggningen av ett anfall på Italien dör Eurik år 484.

## **OSTROGOTERNA**

Kontakterna mellan visigoterna och ostrogoterna är få sedan visigoterna lämnat Italien och bosatt sig i Gallien. Som bekant hade de båda stammarna mötts som motståndare i slaget vid Katalauniska fälten år 451. Resterna av de ostrogoter som deltagit i striderna på Attilas sida lämnar Gallien och får tillstånd av den bysantinske kejsaren Marcianus att slå sig ner i provinsen Pannonien. Där grupperar de sig runt den ostrogotiske kungen Valamir och hans bröder. En annan grupp goter finns i Thrakien som en enhet i den bysantinska armén, ledda av Theodorik Strabo ("Den skelögde"). Sedan Theodorik Strabo dött genom en olycka år 481, förenas de båda ostrogotiska grupperna under en ledare, kung Theoderik.

### **THEODERIK**

Theoderik är son till ostrogoternas ledare Theodemir och hans hustru Ereileva, som befinner sig med sitt folk i norra Pannonien och har slutit förbund med Rom, när Theoderik föds ca år 454. Det är oroliga år i de båda Romarrikena och Theodemir kommer i konflikt med den östromerske kejsaren Leo I år 461. Han tvingas sända sin son som gisslan till Konstantinopel. Där kommer Theoderik att stanna länge och får en uppfostran i det kejsarliga palatsets anda, som innefattar undervisning i grekiska och latin och ger kunskaper i hur en stat ska styras och i militär taktik.

Efter tio år får Theoderik återvända hem och tar redan 471 makten över ostrogoterna, trots att hans far inte dör förrän år 474. De följande åren deltar Theoderik med sina soldater i strider mot olika fraktioner på Balkan och blir upphöjd till konsul och general över trupperna på Balkan och får de romerska kejsarnas tillnamn *Flavius* av den nye östromerske kejsaren Zeno. Ostrogoterna fortsätter emellertid att vara ett orosmoment i smältdegeln på Balkan.



DEN BYSANTINSKE KEJSAREN LEO I (457-474 E. KR.).

Jordanes ger en livfull skildring av hur relationen mellan kejsar Zeno och Theoderik utvecklar sig, rimligtvis hämtad från källor i Konstantinopel, där Jordanes själv bodde:

”När kejsar Zeno fick höra att Theoderik valts till kung över sitt folk, välkomnade han nyheten och skickade en inbjudan till Theoderik med uppmaning att han skulle komma till honom i Konstantinopel. Han tog emot honom under värdiga hedersbetygelser och lät honom ta plats bland de förnämsta i palatset. För att ära honom ännu mer adopterade han honom efter någon tid och bekostade själv ett triumftåg i staden till hans ära. Därefter utnämnde han honom till *Consul ordinarius*, den högsta och främsta upphøjelsen i världen. Han nöjde sig inte därmed utan reste även en ryttarstaty framför palatsets huvudport till denne store mans berömmelse.

Under sin vistelse i staden ingick sålunda Theoderik förbund med Zeno. Medan han själv levde i överflöd i staden fick han höra att hans folk, vilket som sagt bodde i Illyrien, hade det ganska illa ställt. Då valde han i enlighet med sitt folks sed att hellre med arbete tjäna sitt bröd än att sysslolös njuta av det romerska rikets rikedomar, medan hans folk levde under sämre förhållanden än han själv. Därför overlade han med sig själv och sade till kejsaren: ’Fastän jag, ert rikets tjänare, inte saknar något, önskar jag likväl att Ers Höghet måtte värdigas höra till mitt hjärtas önskan.’

Kejsaren gav som han brukade Theoderik sitt benägna tillstånd att tala och denne sade: ’Varför underkastar sig nu Västrom, som länge har styrts av era företrädare och deras företrädare och den stad som är världens huvudstad och härskarinna, varför underkastar sig dessa den enväldsmakt som torcilingernas och rugernas kung regerar med? Skicka mig dit, om du vill, med mitt folk, så att du slipper bördan av utgifter för att underhålla hären. Så må, om jag med Guds hjälp segrar, Ers Majestäts ära stråla där. Ty det är bättre att jag, som är er tjänare och son, får det riket till skänks av er och tar det i besittning om jag segrar, än att någon som ni inte känner, förtrycker er senat med sitt tyranniska ok och en del av ert rike med slaveri. Ty om jag segrar ska jag få er gåva och er nåd; om jag besegras kommer Ers Majestät inte att förlora något – nej tvärtom, som jag sagt, kommer ni att spara utgifterna.’

Fastän kejsaren, sedan han hört vad han hade att säga, blev nedslagen över att Theoderik önskade ge sig av, ville han dock inte göra honom besviken utan beviljade det som han krävde. Sedan han skänkt Theoderik rika gåvor skickade han iväg honom och inneslöt honom i det romerska folkets och senatens bevägenhet. Sålunda lämnade Theoderik huvudstaden och återvände till de sina, och med hela det gotiska folket – i den mån det slöt upp på hans sida – begav han sig direkt till Västrom...”.<sup>169</sup>

Vad som är sant i denna uppvisning i nobelt samförstånd är omöjligt för oss att utröna i dag. Visst har Theoderik ett akut behov av att skaffa försörjning åt sitt folk och ser sin möjlighet att påverka Zeno, som han varit barn i huset hos sedan sju års ålder. Men också för Zeno är det angeläget att lösa den politiska frågan i Italien. Där har den germanske krigarhövdingen Odovakar skaffat sig manöverutrymme. Han avsätter den siste västromerske kejsaren Romulus Augustus år 476 och utropar sig till kung i Italien.<sup>170</sup> Han delar generöst ut en tredjedel av Italiens jord till sina soldater. Odovakar kommer att bli ett hot mot Bysans och kejsar Zeno. För att möta de bångstyriga ostrogoterna och deras krav på att få en permanent bosättning inom Romarriket, bad han Theoderik att ta itu med Odovakar. En seger mot honom kommer att lämna Italien öppet och lösa problemet med ostrogoternas hemlöshet.

En sådan tolkning av beslutsprocessen har i själva verket stöd i Jordanes egen skrift *Romana*, som han författar samtidigt med sin *Getica*. Också i *Romana* berättas om Theoderiks ankomst till Konstantinopel och om diskussionen om problembarnet Italien: ”Men som vi har sagt, eftersom Odovakar hade tagit kommandot i Italien, insåg kejsar Zeno att främmande folkstammar hade tagit makten i landet, föredrog Zeno att anförtro Italien åt en person han var i förbund med i stället för åt en som han inte kände. Med detta resonemang som utgångspunkt beordrade han Theoderik att bege sig till Italien och överlämnade det romerska folket och senaten åt hans beskydd.”<sup>171</sup> Även i den *Historia* som den med Jordanes samtida östromerske historikern Prokopios skriver, är det kejsar Zeno som är initiativtagaren till Theoderiks engagemang i Italien.<sup>172</sup>

Mellan den tidsrymd som löper från det att Theoderik lämnar Konstantinopel och kejsar Zeno och därefter lämnar Pannonien för Italien, sker det dock åtskilligt av intresse vad ostrogoterna beträffar. Historiska källor bekräftar att Theoderik dröjer åtskilliga år i Pannonien för att sammansvetsa sitt folk till en slagkraftig enhet före uppbrottet västerut. Så kan han bistå kejsar Zeno på ett avgörande sätt våren år 484. Ett uppror bryter då ut startat av två bysantinska generaler, Ilius och Leontius, i avsikten att störta kejsar Zeno.

Upproret resulterar i att Leontius får en omedelbar framgång, han upphöjs till kejsare och vinner erkännande i Antiokia, där han låter slå mynt och utnämner officerare. Upproret stöds av västroms starke man, Odovakar, general och barbar, och den som utsetts som landets militära ledare, sedan den västromerske kejsar Romulus Augustus avsatts år 476. På begäran av Zeno kommer emellertid ostrogoterna till undsättning. De beger sig till Antiokia och besegrar Leontius armé hösten år 484. Ilius och Leontius flyr till fästningen Papurius vid staden Tarsus i

södra Turkiet. Efter fyra års belägring intar Zenos trupper Papurius, vilket får till följd att upprorsmännen Ilius och Leontius grips och halshuggs. Deras huvuden sänds för allmän beskådan till Konstantinopel. För att vinkla bort den gotiska närvaron i Bysans utvidgar Zeno nu samarbetet med Theoderik och hans armé. Zeno sänder goterna till Italien för att slå ut den upproriske Odovakar.

När Theoderik bryter upp från Balkan år 488 utvecklas den ostrogotiska etnogesen under marschen till Italien. Hans segervisshet får till följd att alla hans anhängare nu sluter upp bakom honom. Prokopios skriver: ”han följdes av sitt manskap, som placerade kvinnor och barn i sina kärror tillsammans med den sorts boskap som de kunde medföra.”<sup>173</sup> Väl anländ till Italien konfronteras Theoderik med Odovakars trupper. Han besestrar dem i tre slag, vid floden Sontius (Isonzo) vid Aquileia år 489, vid floden Adige vid Verona samma år, samt vid floden Adda i Podalen år 490. Odovakar flyr och förskansar sig i Ravenna, där han belägras av Theoderik.<sup>174</sup> Staden ligger under denna tid vid havet, med oberäkneliga grund utanför stadens hamn och med tidvatten,<sup>175</sup> som försvårar militära operationer vid en planerad landstigning. På landsidan är staden omsluten av en svårforcerad och ohälsosam sumpmark.

Theoderiks belägring av Ravenna varar i närmare tre år. Det är först sedan han erövrat hamnstaden Rimini i norra Adriatiska havet, som Theoderik kan komma över ett antal grundgående krigsskepp, med vilka han kan blockera transporten av de förnödenheter som kommer till Ravenna via Adriatiska havet. Belägringen börjar den 29 augusti år 492. Snart bryter hungersnöd ut i Ravenna. Undergångsstämningen förstärks av ett jordskalv i Ravenna den 26 december, som sågs som ett olycksbådande omen. Odovakar börjar förhandla genom Ravennas biskop Johannes, som möter Theoderik utanför stadsporten och har med sig ett fördrag som går ut på att Theoderik och Odovakar ska samregera.<sup>176</sup> För att säkra fördraget överlämnar Odovakar sin son Thela som gisslan. Theoderik accepterar fördraget och svär å sin sida en ed, att han inte skulle utgjuta något blod i Ravenna. Den femte mars 493 tågar goterna in i Ravenna.

Det delade regentskapet mellan de båda germanska kungarna ska bli kortvarigt. Theoderik flyttar in i ett palats av trä, som byggts av Galla Placidia och hennes son Valentinian, *Lauretum*. Efter tio dagar bjuder Theoderik in Odovakar till en festbankett i *Lauretum*. Väl anländ grips Odovakar och Theoderik mördar honom för egen hand. *Vad är Gud?* lär den döende Odovakar utropa. *Det här är vad du gjort mot de mina*, blir Theoderiks gåtfulla svar.<sup>177</sup> Mordet ger signalen till ett veritabelt blodbad där hela Odovakars följe bringas om intet. Odovakars bror Onoulphos flyr till en kyrka men dödas av bågskyttar, hans hustru Sunigilda spärras in och får svälta ihjäl. Bättre går det tillfälligt för Theoderiks gisslan, Odovakars son Thela, som sänds till visigoterna i Gallien. Under en flykt till Italien avslutas också Thelas liv i förtid.

Theoderiks mord på Odovakar och utrensningen av dennes släkt, har kastat en skugga över hans väg till makten. I en bok om det tidiga Europa kallar Dick Harrison dådet ”ett av de mest ökända politiska morderna i västeuropeisk historia”.<sup>178</sup>

Då Theoderik beger sig till Italien står det helt klart att målsättningen är att bryta ner Odovakars militära kapacitet. Han lyckas besegra Odovakars trupper vid tre tillfällen i slutet av 480-talet. När Odovakar flyr in i Ravenna, tar det tre år för Theoderik att få honom att ge upp. Är det rimligt att tro att Theoderik efter dessa år av kamp skulle vilja acceptera ett kompanjonskap med Odovakar? Även om svaret vore jakande på denna fråga kommer följdfrågan: vad kunde Theoderik förvänta sig av Odovakar? Historieskrivaren Prokopios menar att Theoderik begår mordet på Odovakar sedan han avslöjat en sammansvärjning mot honom, med Odovakar som huvudman.<sup>179</sup>

Utgångspunkten för en bedömning av vad som egentligen skett under maktkampen mellan Theoderik och Odovakar försvåras genom de motstridiga uppgifterna källorna lämnar angående motiven för Theoderiks ockupation av Italien. Enligt Getican är det Theoderik som övertalar Zeno att låta honom bege sig till Italien, enligt Romana, däremot, sker Theoderiks erövringar på Zenos befallning. Skulle kejsar Zeno vara beslutsfattaren för Theoderiks fälttåg, ter det sig uteslutet att Theoderik skulle avvika från Zenos vilja att krossa Odovakar, för att i stället sluta förbund med honom. Mordet på Odovakar blir i detta scenario konsekvensen av att Theoderik verkställer ett kejsarligt beslut.

Några applåder från Bysans var emellertid inte att vänta med anledning av Theoderiks agerande – kejsar Zeno hade dött år 491 och den nye kejsaren, som bestiger tronen den 11 april 491, Anastasius I, går hårt åt Zeno-dynastin och stöder knappast Zenos utrikespolitiska ambitioner. För de norditalienska städerna hade det i fyra år utdragna kriget mellan Odovakar och Theoderik förorsakat svåra lidanden.

Så snart Theoderik stabiliserat sin ställning börjar han föra en aktiv utrikespolitik, som syftar till att skapa ett system med allianser mellan de olika kungahusen inom det Västromerska imperiets gränser. Han gifter sig med en frankisk prinsessa, Audefleda, som är dotter eller syster till frankernas kung Clovis.<sup>180</sup> Den ena av Theoderiks två döttrar, Ostrogoto Areagni, gifter sig med visigoternas kung Alarik II, den andra dottern, Theodegotha, gifter sig med Sigismund, som är son och arvtagare till burgunderkungen Gundebaudus.<sup>181</sup> En annan kvinna i Theoderiks klan, Amalaberga, hans syster eller systerdotter, gifts bort till Herminafrid, ledaren för Thuringerna.<sup>182</sup> Utanför den galliska sfären gifter sig en andra syster till Theoderik, Amalafrida, med vandalernas kung Thrasamund.<sup>183</sup>

I germanernas kulturella universum är det uppenbart att giftermål mellan personer i de kungliga husen är ett allmänt accepterat sätt att underlätta allianser länder emellan. Theoderiks exogama ambitioner kan tjäna ett dubbelt syfte: dels att skapa en balans mellan Italien och de nya staterna i det västra Medelhavsområdet, dels att förhindra att Bysans bildar allianser med de nya staterna, i avsikten att åter försöka införliva Västeuropa i det Östromerska imperiet.

När konfliktfara föreligger i Gallien förordar Theoderik i sina diplomatiska kontakter fredliga lösningar länderna emellan. Släktbanden som etablerats borde göra våld omöjligt. Men Theoderiks allianstrevare och diplomatiska dispositioner ska visa sig otillräckliga för att avvärja militära konfrontationer. Spänningen mellan franker och

visigoter ökar och Theoderik lovar att sända trupper till Alarik II, när risken för krig blir överhängande. Men Theoderiks trupper fördröjs, eftersom Bysans flotta härjar längs kusten i Syditalien och Theoderiks förbundne, vandalkungen Thrasamund, misslyckas med att komma till hjälp sjövägen. Alarik II övertalas av sina generaler att ge sig in i strid med merovingernas kung Clovis till lands utan stöd av Theoderik, och så sker. Men visigoterna förlorar slaget, som äger rum vid Vouillé, nära Poitiers i Gallien, våren 507. Katastrofen fullbordas när Alarik II själv stupar på slagfältet.

Det är inte endast Theoderik som försöker skapa äktenskapliga allianser – merovingernas kung Clovis är gift med Chroctechildis, en burgundisk prinsessa som är systerdotter till burgundernas kung Gundebaudus.<sup>184</sup> Sedan visigoterna dragit sig tillbaka efter slaget vid Vouillé, samverkar franker och burgunder för att snabbt kunna kontrollera de övergivna visigotiska territorierna,.

### **THEODERIK I GALLIEN**

Alarik II:s oäkta son Gesalik försöker försvara visigoternas galliska landvinningar och förskansar sig i Narbonne. När Gesalik blir attackerad av burgunderna år 509 är han oförmögen att försvara Narbonne och han flyr till Barcelona. Gesaliks räddhågade flykt får ostrogoternas Theoderik att vända sig emot honom. Theoderik får samtidigt möjlighet att försvara sin dotterson Amalariks rätt till tronen. När Theoderik häver frankernas belägring av Carcassonne, vinner han två fördelar. Han får personlig kontakt med dottersonen och kommer i besittning av den visigotiska kungliga skattkammaren – det symboliska beviset för att han har makten över visigoterna.

För att Theoderik ska kunna genomföra sina planer att förena de båda gotiska rikena, behöver Gesalik elimineras. Debatten om Gesaliks ställning har uppenbarligen förts också i Gesaliks inre krets – tvisten leder till att Gesalik dödar den ansette adelsmannen Goiaricus och befälhavaren Veila. När de ostrogotiska trupperna, ledda av Ibbas, närmar sig Barcelona flyr Gesalik till Kartago och får där stöd av vandalerens kung Thrasamund, som har goda kontakter med Bysans kejsare Anastasius. Thrasamund ger Gesalik möjlighet att återvända till Aquitanien, som fortfarande befolkas av visigoter och romare. Gesalik sätter upp en här som tar kurs mot Ibbas ostrogotiska styrkor i Barcelona. I den drabbning som äger rum utanför Barcelona år 511 vinner Ibbas ostrogoter. Gesalik flyr, men hinns upp och dödas vid floden Durance i sydöstra Gallien.

Theoderik strävar nu allt intensivare efter att skapa ett stort gotiskt rike, bestående av såväl ostrogoter som visigoter. Han administrerar de galliska besittningarna på samma sätt som skett i Italien. Barbarerna leder armén och flottan, medan romerska tjänstemän har hand om byråkratin. Ett olöst problem är tronföljdsfrågan. Att ostrogoterna aldrig skulle acceptera den unge visigoten Amalarik som sin ledare inser Theoderik. Han letar i stället efter en kandidat som skulle kunna accepteras av båda parter och finner denne i Eutharik, en visigot som påstås ha sina anor från den ätt som ostrogoterna anser sig härstamma från, amalerna. Det är nu som uppfattningen om goternas gemensamma ursprung lanseras. Genom

manipulationer i regentlängderna blir Ermannarik, den gotiske kung som först dyker upp ur historiens dunkel i samband med den första hunnerattacken år 376, amal och ostrogoternas urfader.

Theoderiks regim är baserad på en pakt med kejsar Zeno och har en tidsmässig begränsning: den ska vara så länge Zeno och hans efterföljare inte hade full kontroll över det politiska läget. Om Theoderik självständigt utser en efterträdare riskerar han en intervention från Bysans i Italien. I stället försöker Theoderik legitimeras Eutharik. Han lyckas få den nye kejsaren Justinus I att göra Eutharik *filius per arma* (hans vapenson), och ge honom romerskt medborgarskap samt utnämna honom till konsul år 519 med namnet Flavius Eutharcus Cilliga. Konsulatet är ett hedersuppdrag för personer med kejsarliga aspirationer. Redan år 515 hade Theoderik presenterat Eutharik som tronarvinge för ostrogoterna genom att gifta bort sin dotter Amalasintha med honom.

Alla Theoderiks ansträngningar i syfte att säkra den ostrogotiska tronföljden gäckas, sedan Eutharik plötsligt dör vid 42 års ålder år 522. Han efterlämnar en son, Athalarik, som endast är högst tio år gammal. Nästa bakslag för ostrogoterna inträffar år 526, då Theoderik den store dör i egen hög person. Amalasintha blir förmyndarregent för Athalarik. Efter Theoderiks död blir maktförhållandena i Gallien föremål för en uppgörelse mellan visigoter och ostrogoter. Amalarik blir visigotisk kung, inte bara teoretiskt utan också i praktiken. Theoderik hade kontrollerat de områden som visigoterna hade som besittningar i södra Gallien, men aldrig integrerat dem med det ostrogotiska riket i Italien. De båda områdenas administration hade hållits isär. Genom överenskommelser mellan visigoternas Amalarik och ostrogoternas Amalasintha går det därför att lösgöra gemenskaperna på ett ganska smärtfritt sätt. Den kungliga visigotiska skattkistan, som förvaras i Ravenna, återbördas till Narbonne. Visigoterna avstår i sin tur från Provence, som kommer i ostrogotisk ägo. Floden Rhône bildar gränsen mellan de båda gotiska kungadömena.

### **THEODERIK I RAVENNA**

När Odovakar avsätter den siste västromerske kejsaren Romulus Augustus, sänder han insignierna på kejsarvärdigheten till kejsar Zeno i Konstantinopel. År 490 skickar Theoderik en ambassadör till Zeno och ber att bli erkänd som kung (*rex*) i Italien. Något svar hinner inte inflyta från Zeno, som dör år 491. År 497, då Theoderik etablerat sin ställning i Italien, sänder emellertid den nye kejsaren Anastasius I de eftertraktade insignierna till Theoderik, som år 500 beger sig på ett triumfatoriskt intåg i Rom. Han möts utanför stadens murar av senaten samt av påven Symmachus. Theoderik blir nu erkänd som Italiens härskare, även om syftet med triumftåget egentligen är ett annat: han firar sitt trettioåriga regentskap över sina goter.

Den lärde biskopen Fulgentius från Rupe i Nordafrika, befinner sig i Rom när Theoderik gör sitt intåg i staden och berättar vid hemkomsten för sina bröder munkarna: "Hur vacker måtte inte det himmelska Jerusalem vara, om det jordiska Rom skiner på detta sätt! Och om sådan ära visas mot värdiga män av dem, som



inte älskar annat än flärd, hur stor måste inte den ära och frid vara, som kommer de bedjande helgonen till del i himlen?”<sup>185</sup>

Historikern Prokopios framhåller att Theoderik, även om han titulerar sig *rex*, i själva verket fullt ut uppträder som en kejsare.<sup>186</sup> Problemet för honom är att kunna balansera samlevnaden mellan två folkgrupper med så olika social och religiös bakgrund, som romare och goter har. Kuriöst nog blir det Theoderik som får medla i den konflikt som uppkommer mellan två pretendenter till påvestolen i Rom, Symmachus och Laurentius. Den senare har stöd av senaten och orienterar sig mot Bysans, medan Symmachus är självständigare. Theoderik väljer Symmachus, i linje med sin strävan att ge Italien ett friare förhållande till Bysans. Inga goter är berättigade att bli senatorer och får ej heller tillträde till statliga ämbeten. Å andra sidan tillhör den militära sfären goterna. Äktenskap mellan romare och goter är inte tillåtna.

Theoderik etablerar sig i Ravenna och kommer där att utveckla en administration för Italien. Goterna, inräknat resterna av Odovakars följe, är en marginell del av den italienska befolkningen, mellan 5 och 10 procent. Arkeologiska rön påvisar en gotisk närvaro runt Ravenna och i norra Italien företrädesvis vid Adriatiska havet och i strategiskt viktiga garnisoner, inte minst i Alppassen. Bosättningarna etableras så att nykomlingarna erhåller en tredjedel av en gård, alternativt skatt på en tredjedel av avkastningen av vad en gård producerar.

Theoderik inser att han måste samarbeta med de romare som äger land och som samtidigt verkar som senatorer. Frånvaron av kejserlig närvaro i Rom sedan början av 300-talet, har medfört att senatens makt vuxit och nu intar den starkaste positionen som rikets styresmän sedan kejsar Augustus dagar. Det sätt att styra riket som Theoderik tillämpar, bygger på idén om *civilitas*. Att leva ett civiliserat liv innebar att bevara lag och ordning, att utjämna motsättningar mellan etniska grupper samt att motverka våld.

I ett bevarat dokument klargör Theoderik: ”Vi accepterar inte något som är ociviliserat, vi hatar den onda stolheten och dess bärare, vi älskar fromhet och avskyr våldsamma män. Låt rättvisan råda under rättegångar, ej våldet!” Prokopios framhåller i sin historia om de gotiska krigen att Theoderik är ”extremt noga med att tillämpa lagen på ett rättssäkert sätt, han skyddade landet från kringstrykande barbarer och nådde den högsta nivån när det gäller vishet och manlighet /- - / och kärleken till honom växte sig stark såväl hos goter som romare.”<sup>187</sup>

Under de första tre årtiondena av goternas regeringstid blomstrar Italien. Theoderik uppmuntrar ekonomin, inte minst handeln, han reglerar dess omfattning och produkternas prissättning. Genom att behålla det romerska skattesystemet kan staten ackumulera ett överskott. Den långa fred som Theoderik lyckas upprätthålla är en välsignelse, som medför att såväl romare som germaner känner sig trygga. Kungens panegyriker Ennodius kallar hans regeringstid för ”en guldålder” och menar att freden är så etablerad, att det endast är vid gladiatorspelen som folk kunde få en uppfattning om hur krig gick till.<sup>188</sup>

Som framgår av de brev som skrivs och samlas av senator Cassiodorus i hans *Variarum*, tar Theoderik många initiativ för att skapa en kulturell renässans i Italien under sin regeringstid. I ett brev från Athalarik till Cassiodorus, skrivet sex år efter Theoderiks död år 533, ger Athalarik en bild av den roll som Cassiodorus spelade vid Theoderiks hov: "För statens högste företrädare fungerade du som en rättslärare i hemmet och som privat hovman. När Theoderik var fri från sina offentliga plikter, bad han dig att berätta om de vises tankar, så att han kunde jämföra sina egna dåd med dem, som utförts under antiken. Stjärnornas gång, havens vikar, vattenfallens underverk var han ivrig att lära känna, så att hans omsorgsfulla undersökningar fick honom att framstå som en filosof i purpurkläder."<sup>189</sup>

#### ÅTERUPPRÄTTAREN AV DET FÖRFLUTNA

Att restaurera det offentliga rummet anses vara en viktig och konkret del av civilitas. I sin *Chronica* skriver Cassiodorus om Theoderik: "Under hans lyckliga regeringstid restaurerade han många städer, reste många befästningar, byggde beundransvärda palats, och hans arbeten överträffade i skönhet gamla byggnader som hade beundrats."<sup>190</sup> Fokus riktar Theoderik mot Rom och Ravenna där förbättringsivern omfattar byggnader av såväl estetisk som praktisk art: villor, bad, teatrar, amfiteatrar, portiker, palats och akvedukter.

Theoderik restaurerar det kejsrerliga residenset på Palatinen och återuppbygger den förfallna och raserade stadsmuren.<sup>191</sup> Senaten visar sin uppskattning genom att resa en förgylld staty av Theoderik. Han återgäldar gåvan genom att reparera *Curia Julia*, senatens hus vid Forum Romanum. *Pompejus Teater* (där Caesar blev mördad) rustas upp. De vackra statyerna i nischerna på *Flavius amfiteater* (Colosseum) kommer åter på plats.



**CURIA JULIA, SENATENS HUS VID FORUM ROMANUM.**

Pavia och Verona är andra rangens huvudstäder i det ostrogotiska riket och Theoderik rustar upp dem. I Pavia bygger han ett palats med en tron och ett mosaikporträtt av honom själv. I båda städerna byggs amfiteatrar, bad, akvedukter och nya stadsmurar.<sup>192</sup>

Byggprojekten i huvudstaden Ravenna är ett kärt besvär för Theoderik. Ravenna har en tradition som kejsarstad sedan år 402, då den unge kejsar Honorius flyttar sitt hov och sin administration från Milano till staden. Den är otillgänglig och ett säkrare skydd mot de barbarer, som i början av 400-talet attackerar Italien.

Theoderik startar sitt förnyelsearbete i Ravenna med en angelägenhet för hög som låg bland befolkningen där: att reparera stadens vattenledningar. De var ursprungligen konstruerade av kejsar Trajanus (53-117 e.Kr.), men hade sedan länge kollapsat. Betydelsen av projektet återspeglas i att det nämns i den krönika av viktiga händelser i Italien, som den romerske statsmannen Cassiodorus presenterar för senaten i Rom år 519.<sup>193</sup>

I ett brev till Agapitus, staden Roms prefekt, meddelar Theoderik att han ska bygga en stor basilika förärad Herkules, som i skönhet ska konkurrera med andra byggnader i Ravenna. Han ber Agapitus sända hantverkare, skickliga i att arbeta med marmor.<sup>194</sup> Basilikan är beklagligtvis inte bevarad, men en reminiscens av den är en kolossalstaty av Herkules, som stod i Ravenna ända till år 1591, då den kollapsade under en jordbävning. I likhet med andra samtida basilikor kan byggnaden, förutom att vara gudstjänstlokal, tjäna som centrum för statens administration.

Betydelsefull bland Theoderiks kyrkobyggnader är ett arianskt komplex, som ursprungligen består av en kyrka, ett kloster och ett palats för den arianske biskopen. Kyrkan, som nu heter *Santo Spirito*, är bevarad tillsammans med klostret. Stilen och konstruktionen är hämtad från 400-talets basilikor i Konstantinopel, som Theoderik vistats i som barn. Sannolikt har en bysantinsk arkitekt inkallats för att bygga kyrkan. *Santo Spirito* är en liten kyrka och kanske återspeglar formatet det begränsade arianska kyrkolivet bland gemene man i Ravenna.

Ett centralt projekt i Theoderiks byggprogram gäller det palats han skapar för sig själv, sin familj och sitt hov. Palatsets utseende är endast känt genom en mosaik som finns i en kyrka som Theoderik bygger år 504, *Sant'Apollinare Nuovo*, en ariansk kyrka avsedd för Theoderik och hans hov. Ursprungligen har det funnits bilder i ostrogotisk-ariansk stil i kolumnerna på båda sidor av palatsets entré. Sedan det ostrogotiska riket störtats på 550-talet och Bysans intagit staden, målas figurerna över och ersätts med draperier. Vi ser en icke övermålad människas arm på den tredje pelaren till vänster i bild. Arkeologiska utgrävningar som genomförs i början av 1900-talet, visar att Theoderik byggt vidare på ett äldre palats. Att Theoderik inte betraktar palatsset som sitt eget bekräftas av en formulering hos den med Theoderik samtide författaren till *Anonymus Valesianus*: "Han byggde färdigt palatsset, men gav det inte något namn."<sup>195</sup>



**BASILICA DI SANT'APOLLINARE NUOVO.  
(FOTO GEORGES JANSONE)**



**THEODERIKS PALATS. MOSAIK I SANT'APOLLINARE NUOVO (504 E.KR.).**



**BASILICA DI SANT'APOLLINARE NUOVO, INTERIÖR.**

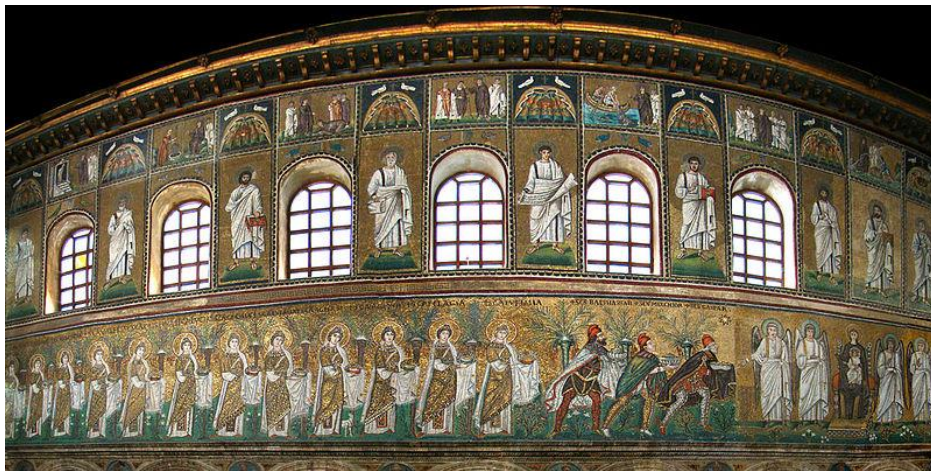

**MOSAIK PÅ EN VÄGG I MITTSKEPPET AV BASILICA DI SANT'APOLLINARE NUOVO.  
ÖVRE RADEN: SCENER UR KRISTI LIV. MELLERSTA RADEN: HELGON OCH PROFETER. UNDER RADEN:  
MARTYRJUNGFRUR, DE TRE VISE MÄNNEN, MARIA MED JESUSBARNET OMGIVEN AV FYRA ÄNGLAR.  
(FOTO TANGO7174)**

När langobarderna invaderar Italien i slutet av 560-talet blir Pavia deras huvudstad och Ravenna förlorar sin centrala roll. Så långt fram som år 751 finns dock en urkund bevarad, avsänd av langobarderkungen Aistulf från "Ravenae in Palatio". Snart därefter är langobardernas saga all, då Karl den store besegrar dem och intar Pavia år 774. Staden blir dock också fortsättningsvis ett maktcentrum, nu för frankernas styre i Italien. Ett sätt att befria sig från det förflutna är att riva de gamla maktsymbolerna, något som Karl den store och påven Hadrianus I blir överens om. År 787 får således Karl den store påvens medgivande att riva Theoderiks palats i Ravenna och transportera mosaiker och statyer till sitt eget palats i Aachen i centrala Europa. Då arkitekturhistorikern Agnello Ravennate skriver om sin stads sevärda byggnader runt år 850, är uppenbarligen Theoderiks palats helt försvunnet.<sup>196</sup>



**BASILICA DI SAN VITALE DI RAVENNA, PÅBÖRJAD PÅ KEJSARINNAN AMALASVINTHAS TID (526-535 E.KR.).**

San Vitalis är Ravennas viktigaste martyr och det är till hans ära som Ravennas ärkebiskop Ecclesius beslutar att uppföra en kyrka. Finansieringen ombesörjs av den grekiske bankiren Julius Argentarius, om vilken litet är känt. Basilica di San Vitale är ett av den bysantinska konstens främsta verk och är en av de åtta byggnader i Ravenna som finns på Unescos världsarvslista. Kyrkan inspirerar den karolinska konsten och dess kyrkobyggare. De underbara mosaikerna färdigställs under tiden ostrogoterna var vid makten i Ravenna, även om tillägg görs sedan Byzans återerövat Italien.

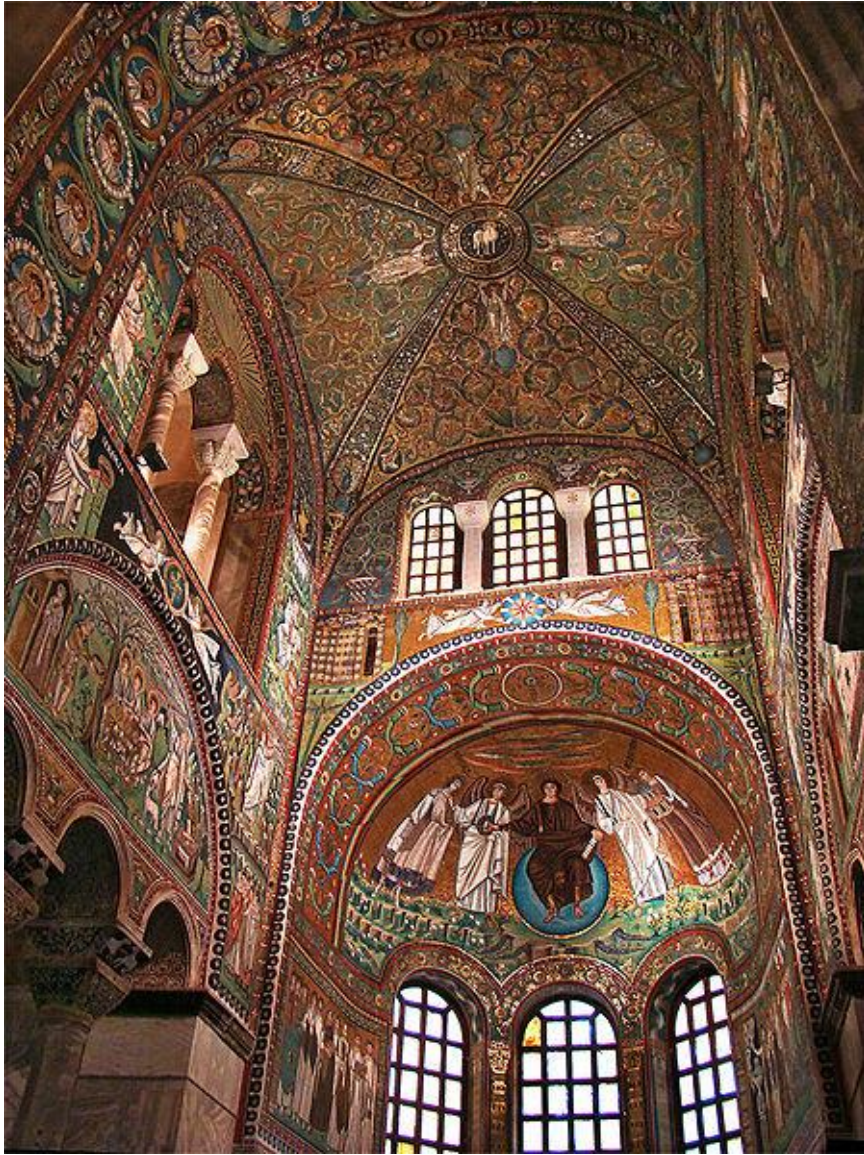

INTERIÖR MED MOSAIKER I BASILICA DI SAN VITALE, KORET

### THEODERIKS MAUSOLEUM

År 526 dör Theoderik i Ravenna. Han begravs strax utanför stadens murar på en överallt väl synlig kulle vid vad som då är en del av stadens hamn. I en skrift som kallas Anonymus Valesianus, och är författad åren runt 550 av en okänd skribent, behandlas Theoderiks liv. Författaren talar om hur Theoderik ”under sin livstid byggde ett mausoleum åt sig av fyrkantiga stenblock, ett projekt av osedvanlig storlek. Han letade upp en stor klippa som han placerade ovanpå mausoleet.”<sup>197</sup> Theoderik har troligen som avsikt att konkurrera med andra berömda gravmonument i Medelhavsområdet. Men vilka monument kan han vilja jämföra sin grav med?<sup>198</sup>

Monumentet har en originell stil. Vissa ser det som monument med romersk särprägel – andra betraktar i stället sett graven som ett uttryck för gotisk konstsyn. Kanske speglar gravmonumentet Theoderiks önskan att skapa en syntes av gotiskt och romerskt? Sannolikare är ändå att hans övergripande ambition är att bygga ett

monument för alla tider, som kan ta upp konkurrensen med vad som anses vara ett av världens sju underverk, kung Mausollos Mausoleum i Halikarnassos – nuvarande turistorten Bodrum i västra Turkiet.



**RUINERNA FRÅN MAUSOLLOS MAUSOLEUM I HALIKARNASSOS (BODRUM, TURKIET).**

Mausoleet i Halikarnassos byggs åren runt 353, det år då kung Mausollo dör. Det sker under tillskyndan av Mausollos syster, och tillika maka, Artemisia. Byggnaden uppförs i vit marmor och var 43 meter högt. Jordbävningar år 1204 och 1522 raserar mausoleet. Antika författare nämner Theoderiks mausoleum i sina verk. För vårt studium är det särskilt intressant att Theoderiks närmaste man, Cassiodorus, nämner mausoleet i sin brevsamling *Variae*.<sup>199</sup> Längre bevaras i medeltidens och renässansens värld uppfattningen att det är Theoderiks dotter Amalasintha, som bygger mausoleet i Ravenna, i analogi med vad som hände i Halikarnassos. Det finns också ett brev från henne till den bysantinske kejsaren Justinianus, med en bön att få köpa marmor genom hans förmedling. Vad denna marmor skulle användas till berörs inte i brevet, men stenen skulle kunna tjäna som utsmyckning av mausoleet. Amalasinthas brev är skrivet år 534, dvs. åtta år efter Theoderiks död.<sup>200</sup>





**MAUSOLLOS MAUSOLEUM I HALIKARNASSOS (MODELL FRÅN 1900-TALET).**



**KEJSAR AUGUSTUS MAUSOLEUM, ROM, PÅBÖRJAT 29 F. KR.  
(FOTO: SAKARI KARPPINEN)**



**HADRIANUS MAUSOLEUM, ROM, PÅBÖRJAT FÖRE KEJSARENS DÖD 138 E. KR.  
(FOTO: RADOMIL BINEK)**



THEODERIKS MAUSOLEUM, TROLIGEN BYGGT FÖRE ÅR 526.

Det är emellertid också känt att härskare under antiken bygger monument åt sig själva före sin död. Kejsar Augustus mausoleum är ett exempel på denna ambition, liksom det mausoleum som kejsar Hadrianus bygger åt sig före sin död år 138 e. Kr. Båda byggnaderna finns i Rom. Theoderik kan ha samma målsättning.

I sin kommentar till en översättning av en bok om Theoderiks monument påpekar vår svenske antikvarie Johan Peringsköld redan år 1699 att seden att resa minnesmärken över sig själv är en germansk tradition.<sup>201</sup> I Uppland finns ett 20-tal runstenar som har anknytning till en uppländsk storman, Jarlabanke Ingefasts-son, som enligt egen uppgift ägde hela Täby. På fyra av runstenarna finns likalydande runskrifter: "iarlabaki × lit raisa × staina × þisa × at × sik × kuikuan". På fornisländska: "Iarlabanki let ræisa stæina þessa at sik kvikvan" och på svenska: "Jarlabanke lät resa dessa stenar efter sig, medan han levde."<sup>202</sup> Runstenarna är resta av en uppländsk storman, besatt av viljan att resa äreminnen åt sig själv redan under sin livstid.

Theoderiks monument är byggt runt ett centrum och är konstruerat i två våningar, med valv runt väggarna i båda planen. Vad som vi först observerar är att mausoleet inte är byggt i tegel, så som de officiella byggnaderna i Ravenna är, utan i kalksten. Materialet låter Theoderik hämta från Istrien på andra sidan Adriatiska havet. Stenblocken huggs till fyrkantiga block, som fogas samman med en sinnrik teknik, för att erhålla maximal passform. De samtida gravmonumenten brukar vara byggda i ett plan och ofta med direkt anslutning till en kyrka. Självständiga mausoleer är runda eller har åtta hörn.

Så ej Theoderiks mausoleum, som är en *dekagon*, en byggnad med tio hörn, något som är mycket ovanligt. Theoderiks administrative chef och lärde mångsysslare, Boethius, ger ut en bok om matematik, som bland annat uppehåller sig vid en ar-

gumentation av Pythagoras, angående vilket som är det ideala talet. Pythagoras slutsats blir att det är talet 10. Cassiodorus ser i Pythagoras anda tiotalet som ett Guds tal. I ett brev som han sänder till Boethius skriver han: ”Det är med tillfredsställelse man kan iaktta att talet tio, som himlarna, står för sig själv och aldrig sviker.” Skapelsen är byggd enligt matematiska principer, menar Cassiodorus: ”Havets sand, regnets droppar, stjärnorna som strålar, kan alla räknas. Ja, för tillvarens skapare är alla ting räknade, och ingenting som blir till, kan undgå detta villkor.”<sup>203</sup>

Det är tydligt att Theoderik eftersträvar originalitet i stället för traditionalism när han vill presentera sina kulturella ideal för eftervärlden. Mest anslående för betraktaren är, som redan Anonymus Valesianus påpekar, byggnadens tak. Det består av ett välvt stenblock som är 10,76 meter i diameter, är 3,09 meter högt och har en vikt som kan beräknas vara över 300 ton. Byggnaden är 16 meter hög och 14 meter bred. Under takblocket löper en fris med ett tångmotiv, kallad ”tångfrisen”. Taket på Theoderiks monument är ett unikum, som gjort monumentet världsberömt. Det är många frågor som kan ställas när det gäller detta tak: var hittar man ett så stort stenblock utan defekter? Hur huggs blocket fram? Hur transporterats det till Ravenna? Men framför allt: hur lyckas man lyfta upp det väldiga blocket på monumentets tak?

Sannolikt har blocket lyfts med vinschar. Över 500 starka män fordras för att genomföra lyftet. När lyftet väl är utfört återstår problemet att i sidled placera taket på monumentet. Allt tyder på att ingenjörerna inte fullt behärskar det sista momentet i projektet. En spricka i taket uppkommer sannolikt som en följd av att något gått fel just när taket ska läggas på plats.

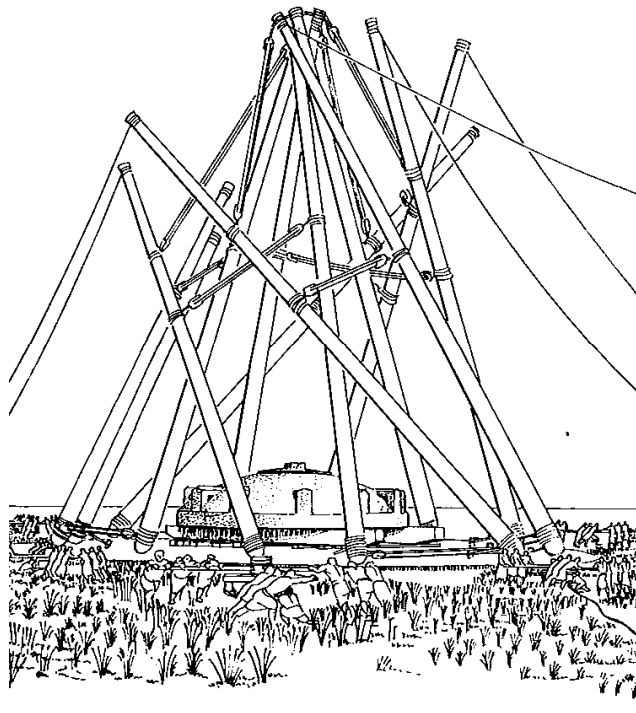

**HYPOTETISK GRUNDKONSTRUKTION FÖR ATT KUNNA LYFTA MAUSOLEETS TAK.  
(KORRES 1997, s 252)**

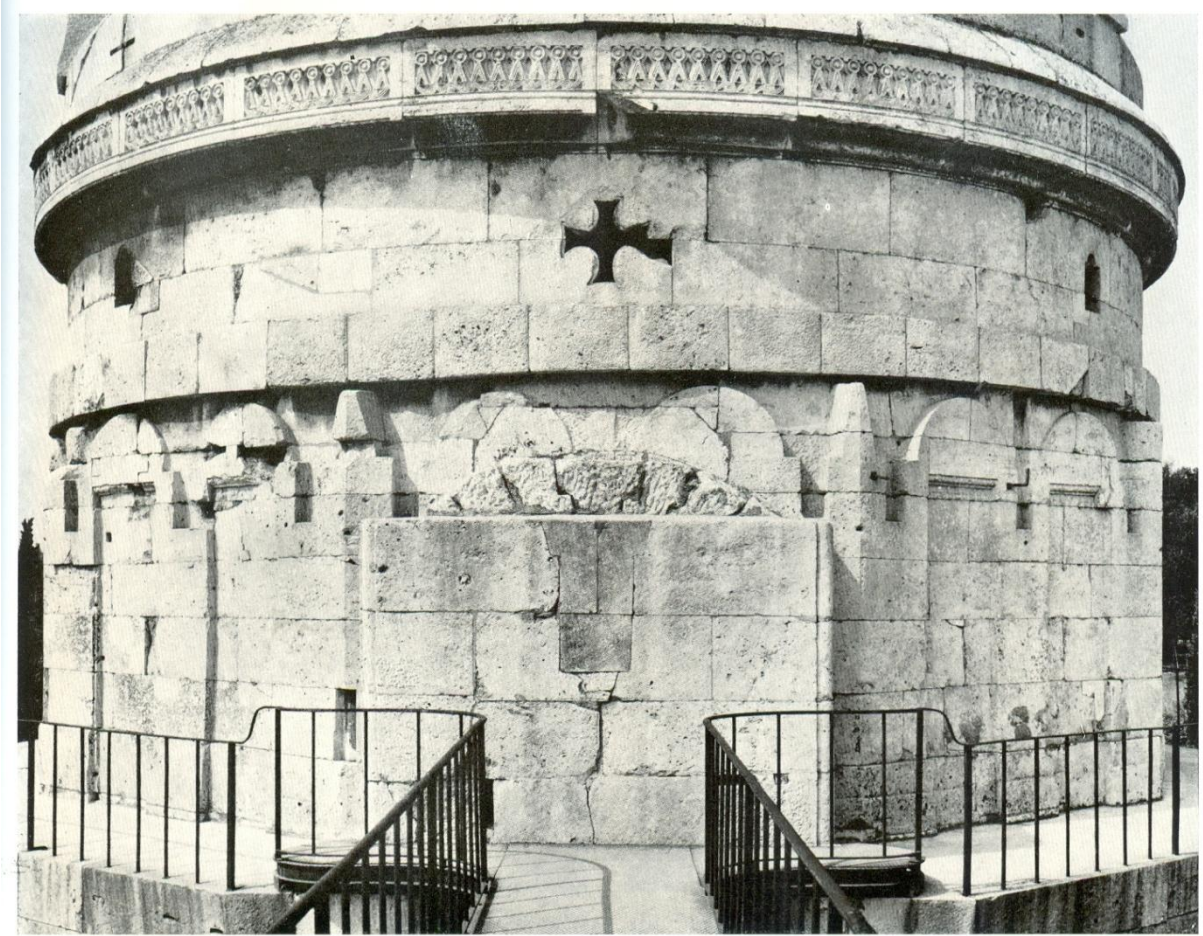

58 Obergeschoß, Ostseite

**"TÅNGFRISEN" PÅ THEODERIKS MAUSOLEUM, RAVENNA.  
(HEIDENREICH 1971, s 57)**



**DETALJ AV ETT SPÄNNE FUNNET I SREMSKA MITROVICA (SIRMIUM), BALKAN,  
MED "TÅNGDEKORATION", TROLIGEN 500-TAL.  
(BRANDL 2007, s 31)**



FIBULA FRÅN VÄSTERGÖTLAND MED "TÅNGDEKORATION" (SALIN 1904, s 61).

I försöken att hitta något specifikt germanskt-gotiskt i Theoderikmausoleets eklektiska stil, fastnar man för "tångfrisen" som förbinder mausoleets väggar med taket. Mönstret återfinnes på dräktfibulor och fynden kommer ofta från nordgermanskt område.<sup>204</sup>

Som ett minne av Theoderiks regim har hans mausoleum blivit en stor framgång. Gåtorna kring avsikterna med monumentets stilistiska särdrag stimulerar ständigt till nya tolkningar, där såväl romerska som gotiska perspektiv kan anläggas. Monumentet blir ett testamente åt eftervärlden, som påminner om kung Theoderiks unika position i den romerska världen. Det speglar den syntes han skapar mellan antik och germansk kultur, så småningom utvecklade till det moderna Europa.

#### KULTURPERSONLIGHETER I RAVENNA

Theoderik samlar en krets kulturpersonligheter kring sig i Ravenna. Poeten Arator får således plats i hans hov och börjar där författa sin mest kända dikt, skriven på hexameter med titeln Om apostlarnas liv (*De Actibus Apostolorum*). Sedan Arator flytt från Ravenna till Rom under de oroliga år, som följer efter Theoderiks död, låter påven Valentinus honom läsa upp sitt verk i Basilikan *San Pietro in Vincoli* (S:t Petrus i kedjor) i april år 544 – en uppläsning som varar i fyra dagar, varvid Arator på auditoriets uppmaningar får upprepa läsningen av åtskilliga stycken av sitt verk.<sup>205</sup>



**BASILIKAN SAN PIETRO IN VINCOLI (S: T PETRUS I KEDJOR), ROM .  
(FOTO: MAROS)**

Magnus Felix Ennodius är en retoriker och poet som blir biskop i Pavia år 514. Han är bland annat känd för sitt Lovtal över Theoderik (*Panegyricus dictus clementissimo rege Theodoric*) författat år 506.<sup>206</sup>

En namnkunnig filosof och statsman är Anicius Manlius Severinus Boethius. Han tillhör en patriciersläkt och får en gedigen klassisk utbildning, som troligen omfattar studier i grekiska i Aten och Alexandria. Boethius översätter en rad arbeten från grekiska till latin, bland annat Aristoteles arbeten om logik, vilka kommer att utöva ett djupgående inflytande på det medeltida europeiska tänkandet.

Vid Theoderiks hov blir Boethius *Magister officiorum* (chef för administrationen) och avancerar till ståthållare, en titel som gör honom till Theoderiks ställföreträdare. Intriger bland senaten i Rom leder till att Boethius i början av 420-talet anklagas för att planera en statskupp. Han kastas i fängelse, med en dödsdom hängande över sig. På ålderns höst förefaller Theoderik ha tappat sin stringens och brister i den noga kontroll av fakta som han brukade genomföra inför varje domslut. Han låter sig ledas av ryktesspridning.

Under fängelsetiden skriver Boethius ett arbete med titeln Om filosofins tröst (*De consolatio philosophiae*).<sup>207</sup> Det är naturligt att Boethius, i den situation han be-

finner sig, anställer betraktelser över ondskans väsen och frågar sig hur det onda kan triumfera i en värld som styrs av Gud. Det är en märklig bok, eftersom den skrivs av en man som tröstar sig själv för att hålla desperationen på avstånd. En katolsk encyklopedia skriver att Boethius arbete ”utan tvekan är de mest intressanta exemplet på fängselitteratur som världen någonsin har skådat.” Om filosofins tröst blir en nyckel till kunskapen om den klassiska perioden för medeltidens statstjänstemän, poeter, historiker, filosofer och teologer.

Märkligt är att Om filosofins tröst inte alls nämner eller diskuterar Kristus. Kanske vill Boethius undvika att beröra den infekterade debatt mellan ortodox kristna och arianer som gällde Kristus ställning som Gud eller människa, för att inte väcka ytterligare ont blod hos Theoderik? Om så är fallet är ändå allt förgäves – Boethius avrättas år 525.

En annan lysande gestalt i Theoderiks sfär är svåger till Boethius: Quintus Aurelius Memmius Symmachus. Han tillhör en av Italiens rikaste familjer och når en rad höga positioner inom den romerska förvaltningen, krönta på 510-talet genom titeln *Caput senatus* (senatens president). Symmachus är historiker och vårdar den gamla romerska kulturen genom att skriva en *Romersk historia*, som inte är bevarad, men som reflekteras i några paragrafer i Jordanes *Getica*. Symmachus historia är också en huvudkälla för Jordanes *Romana*. På samma sätt som Boethius går Symmachus ett oblikt öde till mötes. Han faller offer för Theoderiks misstankar om att han planerar en statskupp. Symmachus fängslas och avrättas året efter Boethius död.



**BOETHIUS GRAVKAMMARE**  
**SAN PIETRO IN CIEL D'ORO, PAVIA, ITALIEN.**  
 (FOTO: GIORCES)

Det drag av psykisk sjukdom, som häftar vid Theoderiks sista levnadsår illustreras av Prokopios, som berättar om en måltid hos Theoderik, sedan Symmachus avrättats: ”Några dagar efteråt, medan han åt, satte tjänarna fram ett huvud av en stor fisk, på hans bord. Theoderik tyckte att huvudet liknade den nyligen halshugne Symmachus huvud. Fiskens tänder satt fast i underläppen, och ögonen stirrade på honom med en grym och vansinnig blick, och liknade i högsta grad en män-



niska som anklagade honom. Theoderik blev oerhört skrämmd av det skräckinjagande vidundret och darrade i hela kroppen, varefter han sprang till sin kammare, där han lade sig på sängen och bad om att få flera täcken lagda över sig, medan han försökte återvinna sitt lugn.

Därefter avslöjade Theoderik allt som hänt för sin läkare Elpidius och grät över de oförrätter han begått mot Symmachus och Boethius. Sedan han klagat och sört mycket över det olyckliga som försiggått, dog han inte långt efteråt.”<sup>208</sup>

Den som efterträder Boethius i rollen som *magister officiorum* är Flavius Magnus Aurelius Cassiodorus Senator. Han har gjort en karriär som lovtalare i senaten, skrivit en krönika med historiska händelser från Roms grundande till år 519 och dessutom författat en (förlorad) gotisk historia som fokuserar på den släkt, som Theoderik anser sig tillhöra, amalerna. Cassiodorus får nu den svåra uppgiften att dämpa motsättningarna mellan Theoderik som gotisk kung och den kejsarvänliga senaten. Anklagelserna mot Boethius och Symmachus har sin upprinnelse i deras, enligt Theoderik, konspiratoriska samröre med de ledande skikten i Rom. Cassiodorus försöker mildra de ytterligare bestraffningar som Theoderik nu vill utmätta mot senaten sedan Boethius och Symmachus avrättats. Den politik Cassiodorus rekommenderar är att Theoderik ska försöka åstadkomma ett närmande till den bysantinske kejsar Justinus I. En sådan politik har goda skäl. Theoderik är till åren kommen och successionsfrågan rörande tronen i Ravenna olöst.

#### TRONFÖLJDSFRÅGAN

I sin strävan att skapa allianser med Europas furstehus gifter den ostrogotiske kejsaren Theoderik som vi vet bort sin syster Amalafrika med Thrasamund, kung över vandalerna i Nordafrika.<sup>209</sup> Troligen sker giftemålet i samband med det trettioårsjubileum av sin regeringstid, som Theoderik firar i Rom år 500. Amalafrika erhåller som hemgift betydande garantier för sin säkerhet genom en armé bestående av 1000 elitsoldater och en livvakt på 5000 man och dessutom besittningsrätt till den strategiskt viktiga udden Lilybaeum i norra Sicilien. Under Thrasamunds regeringstid upprätthålls de vänskapliga förbindelserna med ostrogoterna. Thrasamunds utrikespolitik är emellertid kraftlös. Den vandaliska flottans oförmåga att bistå de ostrogotiska expeditioner, som ska förstärka den västgotiske kungen Alarik II:s armé inför det förestående slaget mot frankerna år 507, blir ödesdiger. Den leder till Alarik II:s död och till en utökning av den ostrogotiska maktsfären i Gallien, en händelseutveckling som såväl vandalernas kung som den östromerske kejsaren ser med ogillande.

Vandalernas kung Thrasamund efterträds av sin mer än sextio år gamle son Hilderik, som orienterar sig mot Bysans. En för den vandaliska statens fortbestånd avgörande händelse äger rum då Hilderik låter fängsla den ostrogotiska änkan till Thrasamund, Amalafrika, och döda hela hennes gotiska följe. I fängslat förvar dör även Amalafrika. För ostrogoterna är händelsen en odiskutabel *causus bellum* – en orsak att starta krig – enligt romersk rätt. Theoderik bygger en jättelik armada med över tusen skepp och gör sig beredd att gå till anfall med utgångspunkt i Ravenna sommaren 526. Men de ostrogotiska krigsfartygen, *dromonerna*, stannar kvar i sina

hamnar. Kung Theoderik insjuknar och dör den 30 augusti år 526. I turbulensen efter Theoderiks död försvagas ostrogoternas vilja till krigiska företag.

Redan före sitt tillträde som kejsare år 527 hade Justinianus upparbetat en vänskap med vandalernas kung Hilderik. När en usurpator, Gelimer, störtar kungen, får också Justinianus en rätt att föra krig mot vandalerna. Han börjar rusta en armé och bygga en flotta. När flottan och armén lämnar Konstantinopel i juli 533 är det början till slutet för det vandaliska riket.

Theoderik får en dotter med sin andra hustru Audofleda, som ges namnet Amalasintha. För att säkra den amaliska tronföljden får Theoderik gå utanför landets gränser i sökandet efter en make åt Amalasintha. I Spanien gör han, som tidigare nämnts, ett lyckligt fynd av en prins. Flavius Eutharicus Cillica, som är son till amalen Veteric och har en med ostrogoterna gemensam förfader i Ermannarik.<sup>210</sup> Med Euthariks som kung öppnar sig möjligheten att skapa ett stort gotiskt rike, som förutom Italien och delar av Gallien även kan innefatta Spanien. Euthariks blåblodiga härstamning kunde sättas i fråga, men Theoderiks senator och expert på gotisk genealogi, Cassiodorus, överbrygger svårigheterna genom den regentlängd han upprättade. Den ger Eutharik en plats bland amalerna. Eutharik dör emellertid i förtid redan år 522 och därmed grusas Theoderiks storstilade planer vad den amaliska ättens framtid beträffar.

Efter Euthariks död finns som tronarvinge på den manliga sidan endast Amalasinthas son Athalarik, som vid Theoderiks död var mellan åtta och tio år. Vi vet från visigoternas historia att barnkungar inte accepteras av den gotiska eliten. Till skillnad från sin far Eutharik blir heller aldrig Athalarik godkänd av den bysantiske kejsaren. Ställföreträdande regent blir Amalasintha. De ledande goterna insisterar på att också de ska ha ansvar för Athalariks uppfostran. Amalasintha hade hämtat en modell, som hade romersk uppfostran som mönster, en utbildning som var känd för sitt flitiga bruk av rottingen. En delegation uppvaktar Amalasintha med kritik mot hennes pedagogiska upplägg: ”De sa att Theoderik aldrig skulle ha tillåtit någon got att sända deras barn till skolan, för han brukade säga till alla, att om fruktan för rottingen kom över dem, skulle de aldrig kunna bli dödsföraktande krigare.”<sup>211</sup>

Redan som kvinna måste Amalasintha ha blivit ifrågasatt som regent i det gotiska samhället. En motsvarighet till henne dyker upp hos frankerna, där drottning Brunhilda blir en kraftfull aktör, som trots allt slutligen störtas, enligt en sägen söndersliten av vilda hästar. Amalasintha försöker neutralisera tre av sina främsta opponenter bland den gotiska eliten genom att sända dem som generaler vid olika frontavsnitt i Romarriket, där de blir mördade.

De allianser som Theoderik försöker bygga upp före sin död är alltför sköra och valet av efterträdare alltför svagt för att kunna möta tyngden hos de gotiska traditionalister som bekymras av den ökande spänningen i förhållandet till Bysans, som man vet var militärt överlägset. Sedan Athalarik dött år 534, försöker Amalasintha knyta sin kusin Theodahad till makten. Ett misstag skulle det visa sig. Theodahad är den ende kvarvarande amalen i vuxen ålder. Han låter fångsla Ama-

lasvinta och för henne som fånge till ön Martana i den toskanska sjön Lago di Bolsena. Hon mördas kort därefter, förmodligen som en hämnd för hennes mord på de gotiska generalerna.



**ISOLA MARTANA I DEN TOSKANSKA SJÖN LAGO DI BOLSENA.**

### **BELISARIUS**

Under ansträngningen att återställa det forna romarrikets storhet lägger Justinianus tonvikten på att skapa en permanent flotta. Maktcentra byggs upp i kustregionerna, där flottan kan komma till effektiv undsättning, när förnödenheter saknas och armén behöver förstärkas. Som ett led i taxeringen av de sjönära städerna åläggs de att bygga krigsutrustade skepp. Systemet fungerar i mer än hundra år.

I juli 533 lämnar 600 fartyg Konstantinopel med en armé på ca 17 000 man under befäl av en general vid namn Belisarius.<sup>212</sup> Expeditionen är starten för en ny aggressiv militär taktik som kejsar Justinianus utarbetat. Målet för expeditionen är i första hand vandalernas Afrika. Vandalerna har herraväldet över Sardinien och där iscensätts en revolt av den bysantinske kejsaren. När den vandalska flottan lämnat Afrika för att kväsa upproret på Sardinien, seglar Belisarius flotta till Kartaago med sin armé, som intar staden.<sup>213</sup> Belisarius snabba framgångar blir en katastrof för vandalernas rike, som upphör att existera år 534.

Uppmuntrad av Belisarius triumf vänder nu Justinianus blicken mot Italien. Mordet på Amalasintha ger Justinianus en rätt att starta krig mot goterna. Justinianus sänder Belisarius till Sicilien sommaren 535.<sup>214</sup> Samtidigt anfaller den östromerske generalen Mundus de gotiska besittningarna i Dalmatien och intar huvudstaden Salona. En gotisk armé anländer ett halvår senare och återtar Salona. Mundus dödas i samband med erövringen. Det bysantinska nederlaget kompenseras genom Belisarius framgångar på Sicilien – ön erövrar i december år 535. Snart skeppar Belisarius över sina trupper till Italien, där han intar den betydande staden Rhegium på den italienska halvöns tå, och därefter Neapel. Samtidigt återtar den bysantinska armén Salona i Dacien.

Theodahads oförmåga att stå emot den bysantiska aggressionen utlöser en palatsrevolution, varvid kungen mördas av usurpatorn Witiges. I ett brev till alla goter, författat av Cassiodorus, ger Witiges en beskrivning av sig själv som soldatkung.

Det är hans militära meriter som skjuts i förgrunden. Att han är gift med Amalavintas syster Mathasunta nämner Witiges ej ens i brevet.<sup>215</sup>

Belisarius intar Rom i december 536 utan motstånd – Witiges har lämnat Rom för att rekrytera en armé. Witiges belägrar Belisarius utanför Rom i december 536, men belägringen blir ett katastrofalt misslyckande. Belisarius får kavalleriförstärkningar från Bysans som attackerar goternas hembyar i Italien, där endast hustrur och barn befinner sig. Situationen blir ohållbar för goterna och Witiges tvingas häva belägringen av Rom och upplösa sin här, för att låta soldaterna återvända hem för att försvara sina familjer och sin egendom.<sup>216</sup>

Sedan Witiges upplöst sin armé blir hans position som goternas ledare kraftigt försvagad. Han förskansar sig i Ravenna. Belisarius återvinner sin rörelsefrihet och lämnar Rom för att belägra Ravenna. Witiges inleder förhandlingar med Belisarius och försöker förmå honom att överge sin lojalitet mot kejsar Justinianus, för att i stället bli goternas kung. I tron att ha nått en uppgörelse med Belisarius öppnar Witiges Ravennas stadsport för honom våren 540. Väl innanför stadens murar utvecklar Belisarius emellertid en annan taktik än den förväntade: han låter gripa Witiges, hans hustru Mathasunta och de gotiska ämbetsmännen, vars främste representant är Cassiodorus. Witiges deporteras till Konstantinopel tillsammans med en stor skara gotiska adelsmän, bland dem troligen också Cassiodorus. I bagaget finns hela Theoderiks skattkammare.<sup>217</sup>

Den allmänna uppfattningen i Bysans är att Belisarius nu har fört kriget mot goterna till ett lyckligt slut. Men slutsatsen bygger på en underskattning av den gotiska motståndsviljan. Det kommer att återstå femton år innan goterna ger upp för gott, då deras statsbildning slutligen bryts sönder.

## TOTILA

Sedan Belisarius bedrägliga politik blivit uppenbar för det gotiska ledarskikt som finns utanför Ravenna, återupptar de sina militära aktioner mot Bysans. I synnerhet är det två adelsmän som bjuder fortsatt motstånd: Urais i Pavia och Ildebadus i Verona. Goterna i Pavia vill ha Urais som kung medan Urais själv föreslår Ildebadus, som kallas till Pavia och väljs till kung, med Urais som samarbetspartner. Konflikter uppstår de båda ledarna emellan och båda två mördas i slutet av år 541. En ny pretendent dyker upp, rugiern Erarik, som lyckas hålla sig vid makten i ett halvår. Han försöker förhandla med Bysans utan framgång och blir också han mördad av den militanta gotiska eliten. Så får en släkting till Ildebadus chansen: Totila. ”Totila var en av dessa hjältegestalter som det stundom roar Fortuna att ösa sina gåvor över – ungdom, tapperhet, klokhet, mirakulös krigslycka – men blott för att slutligen störta både dem och deras folk i fördärvet”, skriver en sentida historiker.<sup>218</sup>



**DE BYSANTINSKA FÄLTHERRARN BELISARIUS OCH NARSSES KROSSAR OSTROGOTERNA.  
(SKAPARE: NORDNORDWEST).**

Det är två faktorer som stärker Totilas ställning. Den ena är att det uppblommade kriget mellan Bysans och Persien utvecklas i katastrofal riktning för Bysans, och förhindrar Justinianus att förstärka sin armé i Italien. Den andra är de snabba militära framgångar han får. Sedan han erövat Toscana våren 552, sluter ett stort antal gotiska soldater upp bakom honom, men också många romerska deserter. <sup>219</sup> Inalles mönstrar Totilas styrkor 20 000 man, men de är ändå för få för att behärska hela Italien. Sedan han erövat ett stort antal städer i Italien, börjar Totila belägra Rom i slutet av år 545. Först i december 546 tar sig goterna in i Rom. Som vi vet hade Theoderik avrättat filosofen Boethius och senatorm Symmachus på grund av misstankar om deras intriger med Bysans. Totila delar Theoderiks upp-

fattning om den skuld som senaten har när det gäller Bysans inblandning i den italienska statens affärer.

I ett brev till senaten ställer Totila besvärande frågor:

”Sådana män som gör fel mot sina grannar antingen av okunnighet eller av glömska, kan ha rimliga skäl att bli förlättna av dem som blivit utsatta för oförrätter... Om, emellertid, någon gör fel som ett resultat enbart av medveten vilja, så är det ousäktligt. Det är inte endast dådet i sig som denne har ansvar för, utan också för avsikten. Eftersom det är så – fundera på vilket försvar ni kan lämna för de handlingar ni begått mot det gotiska folket. Är det verkligen så att ni är okunniga om den godhet som ni åtnjutit av Theoderik och Amalasintha, eller har tidens gång gjort att ni glömt den? Nej, förvisso är inget av detta sant.

För det var inga småsaker de utträttade och ej heller var de avsedda till förmån för era förfäder, utan det var saker av vital vikt, bästa Romare, som gällde er själva, utförda helt nyligen och lätta att känna till. Men var det på grund av rykten eller av erfarenhet om grekernas rättrådighet mot sina motståndare som ni beslöt att lämna goternas och italienarnas sak till dem? Hursomhelst har ni behandlat dem furstligt, men ni vet mycket väl vilken sorts gäster och vänner ni har funnit dem vara, om ni har något minne av hur Alexander [hatad bysantinsk skatteindrivare] skötte de offentliga räkenskaperna.

För jag behöver väl inte nämna att just de soldater och officerare vars vänskap och generositet ni åtnjutit, är de som ni nu låter gå ett så olyckligt öde till mötes /---/Ge er själva, därför, någon grund för det försvar ni måste uppåda för ert beteende mot goterna och ge oss, å andra sidan, någon grund för att förlåta er. /---/.”<sup>220</sup>

Senaten besvarar inte Totilas brev och han tar 300 senatorssöner som gisslan. Sedan Totila intagit Rom är han tvungen att lämna över provinsen Ventetia till den merovingiske kungen Theudebert, för att få tillgång till sina vakthavande soldater i området. Totila bygger samtidigt en flotta år 549 för att utmana den bysantinska dominansen till havs.

Uppenbart är att Totila är medveten om det underläge han ändå på sikt befinner sig i mot den bysantinske kejsaren. Genom att utöka sin makt till lands och havs vill han få Justinianus att inse att en förhandlingslösning är att föredra framför nya krig. Han sänder också vid upprepade tillfällen delegationer till Konstantinopel med förhandlingsinviter. Men de reser förgäves. Justinianus har uppenbarligen lagt alltför mycket prestige i sitt program att återerövra den förlorade romerska västvärlden för att kunna ge efter. Ett fredsfördrag med perserna är under upparbetande år 551. Möjligheten att samla ihop en armé, kraftfull nog att ta sig an problemen i Italien, ökar.

## NARSES

Redan med början år 550 har kejsar Justinianus börjat bygga upp en armé i syftet att slutgiltigt återta Italien för Bysans räkning. Det är en brokig samling, bestående, förutom av reguljära romerska trupper, av lombarder, gepider, heruler och perser. Som ledare för expeditionen utses Narses, en general som verkat i Italien i samarbete med den ledande generalen där under första hälften av 500-talet, Belisarius. Den senare har blivit återkallad till Konstantinopel, sedan kejsaren fattat misstankar mot honom.

Narses startar sin långa vandring från Konstantinopel till huvudstaden Salone i Dalmatien där truppförstärkningar väntar. Han blir kraftigt försenad genom sina möten med revolterande stammar i Makedonien och Illyrien, som hindrar hans väg framåt. Det tar ett år innan Narses når Salona.

Väl anländ till Adriatiska havet möter nya problem för Narses. Totila har, som nämnts, börjat bygga en flotta för att ta upp konkurrensen med den bysantinska dominansen till havs.<sup>221</sup> Den består nu av 300 skepp. När Narses anländer till Salona blockerar goternas flotta kusten och omöjliggör transporter med förnödenheter till trupperna där. Dessutom är Totilas flotta närvarande utanför den betydande hamnstaden Ancona på italienska östkusten med ca 50 skepp. Från Salona och Ravenna lyckas Bysans samla en med Totilas skepp jämbördig styrka under kommando av en bysantinsk general, veteranen Johannes. Vid *Sena Gallica*, mellan Ravenna och Ancona, står ett sjöslag där de durkdrivna bysantiska sjömännen möter en gotisk flotta med sjömän, som är helt oerfarna i maritim stridsteknik.

Slaget blir en katastrof för goterna. Vissa fartyg kommer på drift bort från huvudflottan och blir ett lätt offer för de bysantinska sjöbussarna. I den gotiska huvudflottan kommer skeppen så nära varandra att de förlorar möjligheten att manövrera och blir därför stridsodugliga. Bysantinarna lyckas sänka 36 gotiska skepp, medan 11 räddar sig undan till Ancona, där deras befälhavare Gundulf bränner skeppen, för att de inte ska hamna i fiendens händer.<sup>222</sup>

Drabbningen vid Sena Gallica är det första tecknet på att krigslyckan nu vänder till Bysans förmån. Krigshistoriker har sett parallellen mellan goternas amatörmässighet i taktiskt hänseende till sjöss vid Sena Gallica, och den brist på taktisk insikt, som leder till den katastrofala utgången av det snart följande slaget till lands vid Taginae. ”Det var denna händelse, som särskilt bröt stridsviljan och försvagade Totilas och goternas kraft”, skriver Prokopios, som en kommentar till sjöslaget.<sup>223</sup>

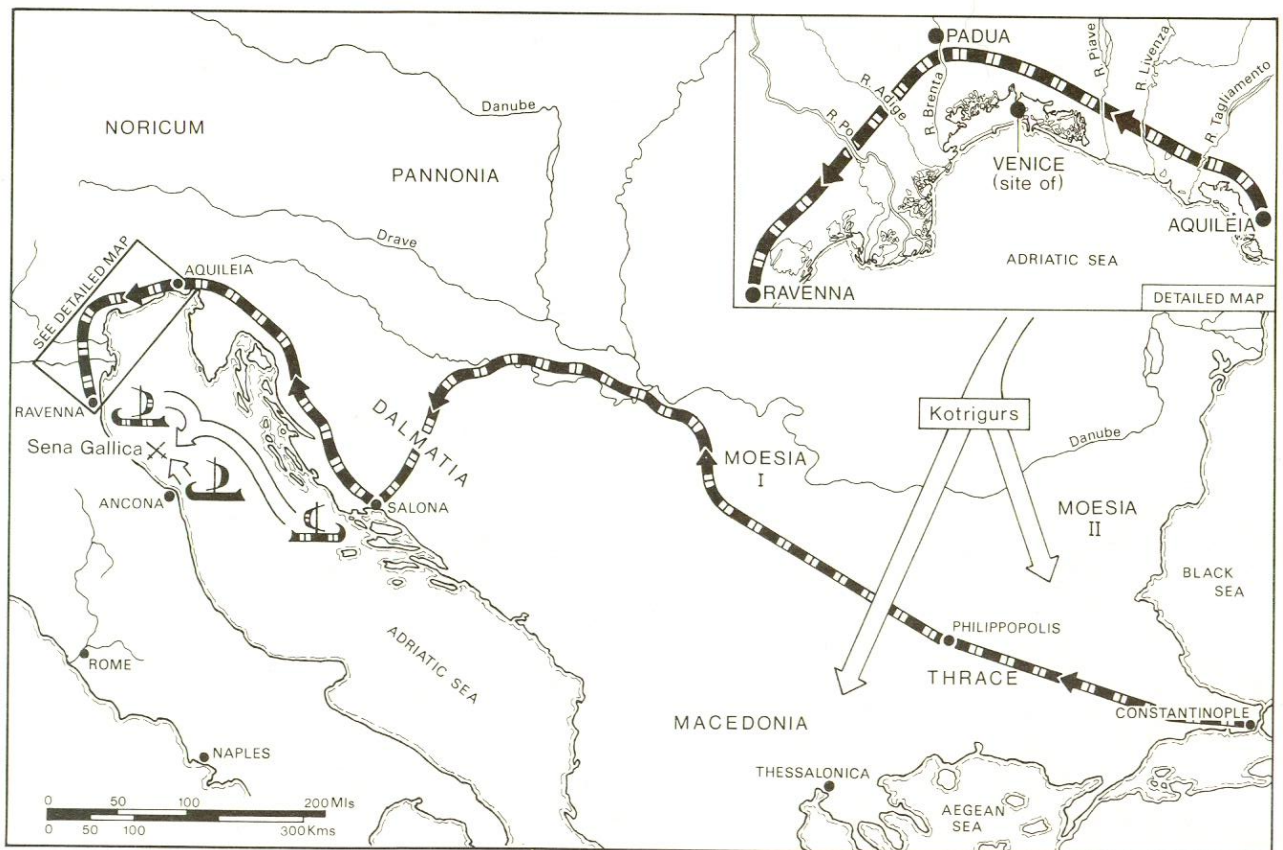

Fig. 4. The Great March to Italy, with a detail showing the area around Venice at the head of the Adriatic.

**NARSES STORA MARSCH TILL ITALIEN ÅR 550-552 (FAUBER 1990 s 78).**

För att inte riskera sina styrkor till havs, rundar Narses Adriatiska havet med sina trupper, och når slutligen Ravenna i maj 552, där han sammanstrålar med romerska förstärkningar. Efter nio dagar i Ravenna beger sig Narses trupper iväg på *Via Flaminia*, den vita väg, som de romerska legionerna har för vana att ta till Rom. Den leder söderut mot Faro, för att sedan vika i en nittiograders sväng över Apenninerna mot västkusten. I ett skarpt militärt läge är det en farlig väg ta. Den erbjuder möjligheter till framgångsrika bakhåll i de många bergspassen. Kanske har Totila räknat med att sätta stopp för Narses trupper vid *Petra Pertusa*, en tunnel som *Via Flaminia* passerar igenom, byggd år 76. Den är 38 meter lång, 5,5 meter bred och 4,5 meter hög. Men Narses kringgår detta "hinder av konst och natur", som 1700-talshistorikern Gibbon kallar tunneln.<sup>224</sup> Hans trupper tar en annan väg, okänt vilken. Vid *Taginae*, nuvarande *Gualdo Tadino* i Umbrien, möts de gotiska och bysantinska arméerna.





**PETRA PERTUSA**

Den generation ostrogoter som slår sig fram i Pannonien på 400-talet för att nå Italien och lyckas besegra Odovakar, har avlösts av nya generationer som huvudsakligen ägnar sig åt jordbruk. Nu får de ställa om och låta sig enrolleras i en armé, som skulle möta Bysans mycket vältränade soldater, överlägsna inte endast i antal utan också i stridsteknik. Bysans främsta taktiska vapen är deras bågskyttar.

Skyttarna rekryteras ur stäppernas ryttarkadror som lär sig rida samtidigt som de börjar gå. Bland de persiska soldater som värvas är anfallstaktiken att använda pilbågen till häst. De bysantinska ryttarna har förmågan att gå in i närkamp, men kan också fly undan och träffa med sina pilbågsskott på lång distans. Ostrogoternas ryttare behärskar inte denna kampteknik.

Slagordningen för Narses armé består av ett centrum av lombardiska och herulska ryttare som dock stigit av sina hästar och uppträder som fotfolk. Flankerna utgörs av bågskyttar, skyddade av det romerska kavalleriet. Vänsterflanken är förstärkt av ett antal bågskyttar på en kulle och på den yttersta flanken ytterligare en division kavalleri, beredd att falla det gotiska infanteriet i ryggen, om det börjar avancera framåt.<sup>225</sup>

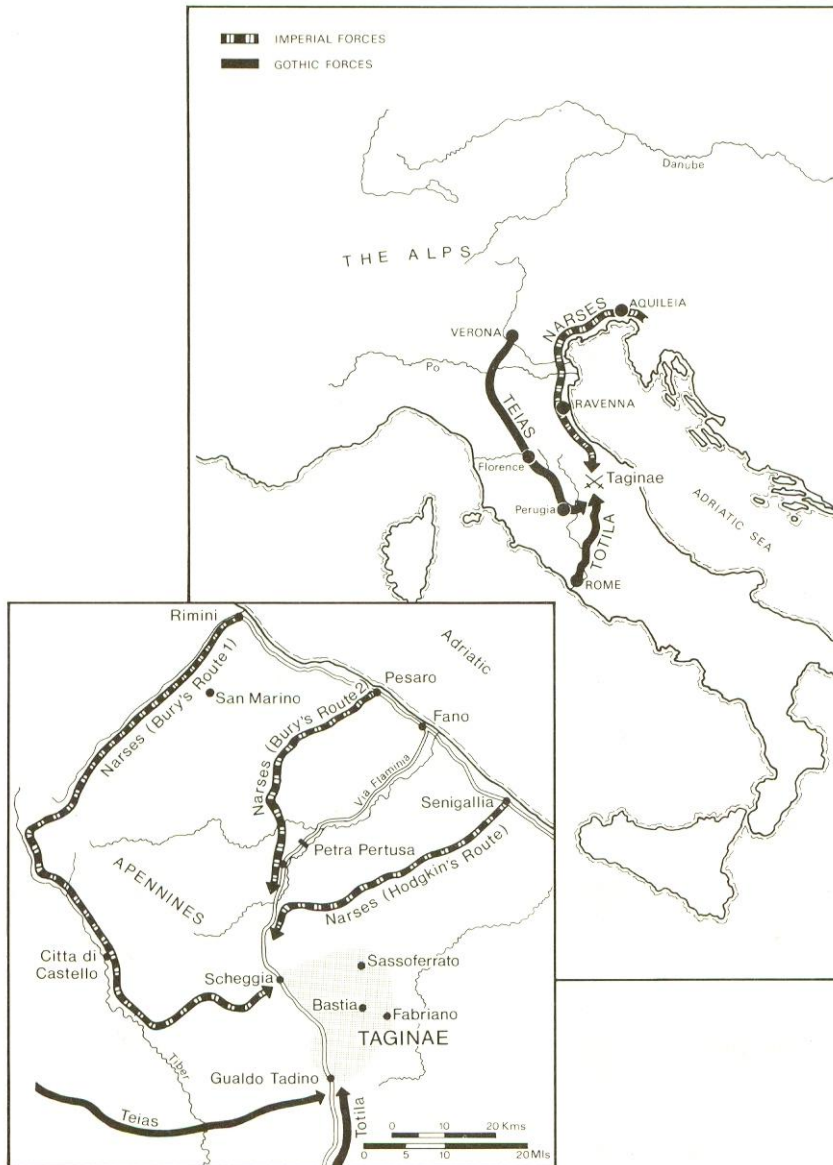
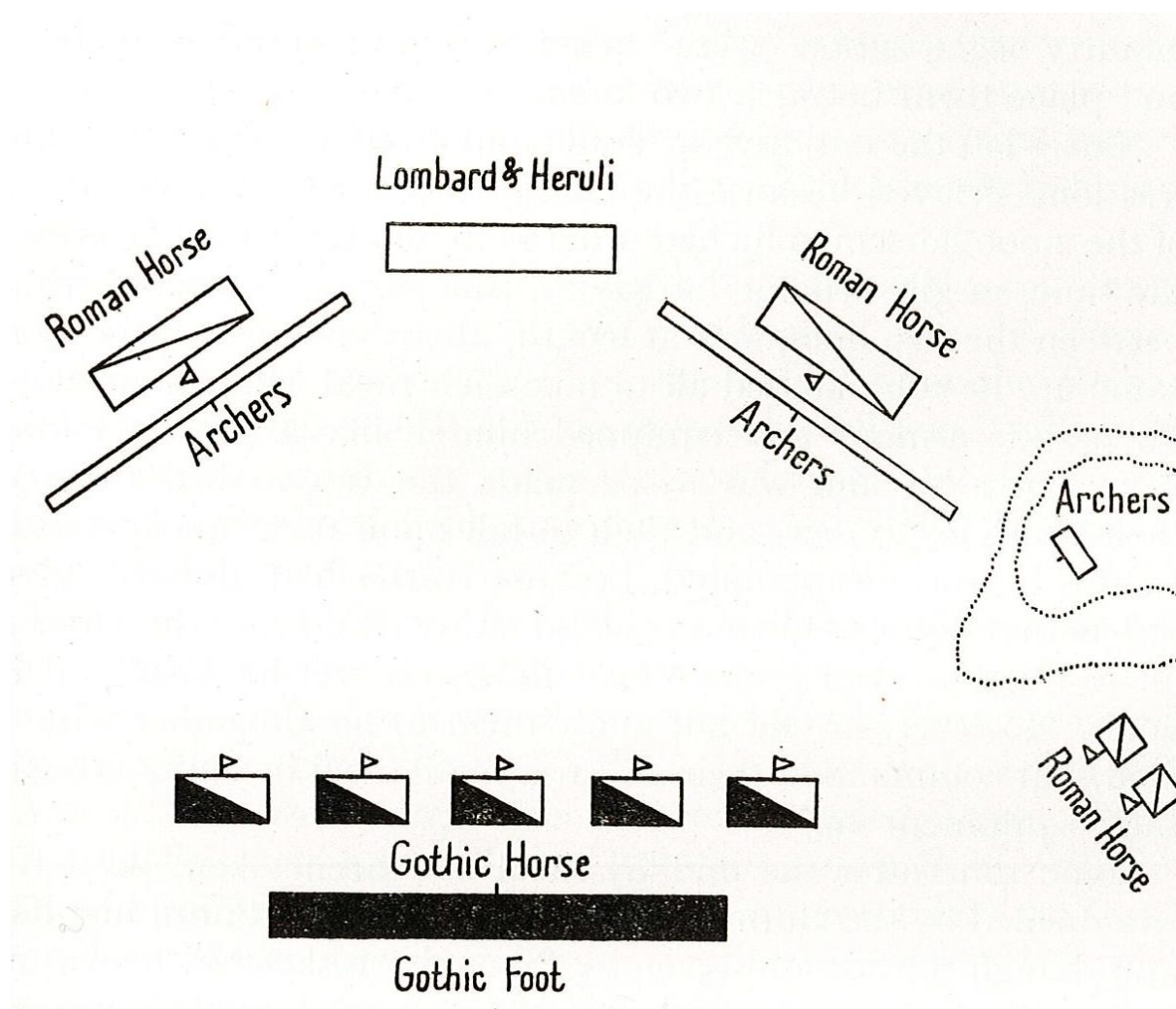

Fig. 5. The route to Taginae. The detail shows three different routes by which Narses could have bypassed the fortified tunnel on the Via Flaminia at Petra Pertusa. The most likely area for the battle of Taginae is indicated by a stipple.

**TRE MÖJLIGA VÄGAR SOM NARSES KAN HA TAGIT NÄR HAN RUNDAR DEN BEFÄSTA TUNNELN PETRA PERTUSA PÅ VIA FLAMINA UNDER UPPMARSCHEN TILL TAGINAE.  
(FAUBER 1990, s 84)**



SLAGET VID TAGINAE ÅR 552.  
(FULLER 1954, s 325)

Goternas slagordning består av ett centralt rytteri, med fotfolket i ryggen. Rytarna är beordrade att endast använda lansar under det kommande anfallet. Totila väntar en förstärkning på 2000 ryttare och försöker fördröja slagets inledning genom en krigsdans. Prokopios skriver:

”Rustningen som han bar var till övermått dekorerad med guldplattor och de överdådiga prydnader som hängde längs kindskydden, från hjälmen och spjutet var inte endast av purpur utan också på andra sätt lämpade för en kung i sin underbara rikedom. Självt satt han på en mycket stor häst och började en skicklig krigsdans på fältet mellan de båda arméerna. Han red med hästen i cirklar och kastade ideligen om för att rida åt andra hållet. När han red kastade han sitt spjut så att det låg darrande i luften framför honom. Han kastade spjutet snabbt från hand till hand med överlägsen precision, han lade sig bakåt, spred ut benen och gled växelvis ner på sidorna av hästen. Han dansade med sin häst så som den gör som lärt sig konsten sen barndomen.”<sup>226</sup>

Narses lägger tonvikten på bågskyttarna i sin armé. I den samtida litteraturen finns en iakttagelse av den förbättrade genomslagskraft som pilbågsskyttet får mot soldaternas pansar vid denna tid. Det är Totilas bror Aligern, som utmärker sig som försvarare av den gotiska bastionen vid Cumae, kort efter slaget vid Taginae: "Romarna hade ingen svårighet att upptäcka pilarna från Aligerns båge. De visslade genom luften med en så otrolig hastighet att om de råkade träffa en sten eller något annat hårt föremål, slogs dessa sönder som en effekt av pilens genomslagskraft.

Aligern får sikte på ingen mindre än Palladius (han var en man, som särskilt uppskattades av Narses, och var en av de högst rankade officerarna i hans stab och en ledande man i den romerska armén). Palladius, som är försedd med ett järnharnesk på bröstet, attackerar stadsmuren med stark intensitet. Aligern skjuter en pil mot honom, som tränger rakt igenom hans sköld, bröstharnesk och kropp. Sådan var den extraordinära kraft som Aligerns armar utvecklade under bågskyttet!"<sup>227</sup>

Trots att Totila har kunskap om bågskyttets oerhörda slagkraft inom sin egen familj, visar hans taktiska dispositioner på en underskattning av de romerska bågskyttarnas dödsbringande pilar. I förlängningen leder felbedömningen till det ostrogotiska rikets undergång.

Narses låter goterna inleda slaget och de anfaller det romerska fotfolket i centrum. Bågskyttarna på flankerna i den halvcirkel som den romerska slaguppställningen bildar, har en förödande effekt på det gotiska rytteriet. Många hundra hästar utan ryttare galopperar härs och tvärs bland det gotiska rytteriet. Anfallet avbryts och goterna retirerar mot sitt infanteri. Men fotfolket kan inte tekniken att lämna öppningar för de flyende ryttarna utan dessa rider ner sina egna. Den gotiska armén får panik och beger sig på flykt.<sup>228</sup>

I slaget vid Tadinæ dödas kung Totila och med honom 6000 gotiska krigare. Många goter blir tillfångatagna eller massakreras, medan en rest, några tusen man, flyr till Pavia i nordvästra Italien, där delar av den gotiska statskassan finns. Vad skulle hända, om Totila under inledningen av slaget vid Taginae attackerat en av Narses flanker, och på så sätt tvingat den andra flanken att bryta upp och börja skjuta mot sina egna? Det gotiska fotfolket skulle då kunna falla dem i sidan och också kunna konfrontera Narses avsuttna ryttare i strid, man mot man. Utgången av en sådan strid får vi aldrig veta. Kanske är den sista hårda kärnan bland goterna mer upptagna av att spela sin hjälteroll, än att ägna sig åt taktiska överväganden? Medan Totila virvlar runt i akrobatisk dans med sin häst, sitter den 70-åriga Narses med möda kvar på sin, under tiden som han funderar.

## TEIJA

När han befinner sig i Pavia i juli 552, utropas Teija som goternas kung. De gotiska ledarna börjar genomsöka sina revir efter nya stridsdugliga krigare. I Italien lever goterna i tre kluster: 1. I Samnium och Picenum vid Adriatiska havet mellan Ravenna och Rom. 2. I Ligurien i nordväst. 3. I Veneto i nordost.<sup>229</sup> Teija gör sig omedelbart omöjlig i den romerska världen genom att låta avrätta den gisslan som goterna håller i Pavia och som består av 300 romerska män av adlig härkomst, söner till senatorerna. Vi erinrar oss Totilas strafftal mot senaten när han är i Rom,

då han ger dem skulden för den katastrofala utvecklingen i Italien. Teijas avrättningar har uppfattats som extremt skändliga handlingar,<sup>230</sup> men kan ses ur perspektivet att det ytterst är senatens intriger som bryter ner Theoderiks statsbildning och leder till katastrofen för goterna.

Under tiden agerar de bysantinska truppernas befälhavare Narses. Han belägrar staden Cumae, väster om Neapel. Staden är en central skans för goterna. Där ruvar Totilas bror Aligern på en del av den gotiska statskassan. Utan att ge sig tid att rusta färdigt beger sig Teija brådstörtat ner till Cumae med sina kärntrupper, en beriden här bestående av 5000 man. Beslutet har en parallell i vad som sker vid det katastrofala slaget vid Taginae: den germanska krigarelliten ser på sig själv som hjältar, mer intresserade av att hävda sin egen stolthet än att värna om statens och folkets bästa. Teijas här blir avskuren från sin bas och den fortsatta rekryteringen av trupper i norr sker under oordning. Narses får besked om goternas framryckning i slutet av 552 eller början av 553 och lägger sig i bakhåll vid Vesuvius. Teija och hans män har en strategiskt hållbar position på sluttningen av *Mons Lactarius*, ”Mjölksberget”. Efter några månaders ställningskrig inser dock goterna att de måste anfalla, eftersom förråden, som skulle försörja trupperna, är på upphällningen.

Goterna lämnar sina hästar och ger sig ner för bergssluttningen till fots, och möter de totalt överraskade romarna, som inte hinner formera någon anfallslinje. Det blir en kamp utan taktiska dispositioner, där goternas hjältemod och styrka ställs mot en militär övermakt. Prokopios skriver:

”Striden började tidigt på morgonen och Teija, lätt igenkänd av alla, stod med endast några få soldater och höll sin sköld framför sig och stack framåt med spjutet. När romarna såg honom tänkte de, att om han skulle falla, så skulle krigslyckan omedelbart svänga över till deras fördel. Ett stort antal soldater riktade därför sina spjut mot Teija, en del stötte mot honom, andra kastade spjuten. Han själv täckte sig under tiden med sin sköld, och fick alla de romerska soldaternas spjut på den, och med snabba utfall dödade han ett stort antal soldater. Och när skölden var överfull med spjut, räckte han över den till en av sina vakter och tog en ny. Så kämpade han en tredjedel av dagen. Vid den tidpunkten hade han fått sin sköld träffad av tolv spjut och han kunde inte röra sig för att snabbt attackera sina motståndare. Utan att vika entum ropade han på en av sina livvakter. Han stod helt orubblig, vände varken ryggen eller sidan till, utan garderade sig med skölden på vänster arm och dödade motståndare med spjutet i höger hand. Så kom livvakten med skölden och Teija försökte omedelbart byta ut den av spjut nedtyngda skölden mot den nya. När han gjorde så, blev hans bröst för ett ögonblick blottat och det slumpade sig så att han just då träffades av ett spjut som dödade honom omedelbart. Då tog några av romarna hans huvud och satte på en påle, de romerska soldaterna till uppmuntran och goterna till fasa, så att de skulle miss-trösta och sluta strida.”<sup>231</sup> Goterna kämpar vidare till kvällen och på morgonen följande dag, innan de ger upp och förhandlar om fred med Narses.

## DET BITTRA SLUTET

Under tiden bryter sig en skara på 1000 man ut ur den romerska belägringen och sätter kurs norrut. Norr om floden Po har goterna stödpunkter och stöter snart på frankiska ockupationstrupper, som trängt in i Italien. Bland frankernas tre kungar är det endast Theodebald som befinner sig i Italien och goterna sänder diplomatiska sändebud till honom, med en begäran om hjälp för att förhindra Bysans expansion i Italien:

”/- - -/ om de lyckas eliminera hela den gotiska nationen, kommer de snart att marschera mot er och starta de gamla krigen igen. /- - -/ de vill inte ge intrycket av att gripa till våld utan säger sig endast ha som avsikt att återställa deras förfäders besittningar.

De förde samma resonemang mot oss, då de sade att i det förflutna Theoderik, som grundade vårt kungadöme, inte hade någon rätt att ta Italien. Som en följd av resonemanget har de berövat oss våra egendomar, mördat större delen av vårt folk och obarmhärtigt förslavat kvinnor och barn bland våra rikaste medborgare.

Och ändå tog inte Theoderik Italien med våld, han annekterade det med den uttryckliga tillåtelsen av deras egen kejsar Zeno. Han berövade på intet sätt romarna Italien, de hade redan förlorat landet. Vad han gjorde var att besegra den utländske ursurpatorn Odovakar, varefter han ockuperade hela hans kungadöme, vilket han hade rätt att göra.”<sup>232</sup>

Den unge frankiske kungen Theodebald är emellertid inte inriktad på krig och är mycket sjuklig. Han dör år 555. Theodebald avvisar goternas propåer. Två av frankernas ledargestalter, alemanner och bröder, Leutharis och Butilinus, accepterar emellertid självständigt goternas invit och samlar två stora härar på sammanlagt 75 000 man. Goterna ansluter till Butilinus. Dysenteri härjar bland trupperna och de frankiska härarna decimeras kraftigt. I oktober 554 möts Butilinus och Narses arméer. Slaget står vid floden Volturno, nära Capua. Det utvecklas till ett förintelseslag till Narses förmån. Butilinus faller på slagfältet. Bland befälen på romarnas sida möter vi den siste namngivne stridande goten, Aligern, Totilas bror, som insett att frankerna aldrig skulle stödja goternas sak om de skulle stå som segrare i Italien. Han hade dessförinnan gett upp försvaret av Cumae och lämnat stadens nycklar åt Narses.<sup>233</sup>

En kontingent goter, 7000 man, krigare och befästningssoldater vid skansar i Italien, som goterna gett upp, beger sig under ledning av Ragnaris på väg söderut. Ragnaris är, som en historiens ironi, varken släkt eller landsman med goterna, utan av hunnisk härkomst. Målet är fästningen Compsa, på gränsen mellan Kampanien och Lukanien. Men Narses följer efter. Sedan goterna belägrats vintern 554-555 begär Ragnaris att få förhandla. Ragnaris möter Narses, men diskussionen leder ingen vart, utan Ragnaris får lämna mötet med oförrättat ärende. På väg bort från mötet, vänder sig plötsligt Ragnaris om och skjuter en pil mot Narses. Den missar sitt mål. Narses livvakt skjuter då mot Ragnaris och träffar honom så allvarligt att hans eskort endast med svårighet kan frakta honom till goternas fästning. Sedan Ragnaris dött två dagar senare, ger de utsvultna goterna upp. Narses sänder de gotiska

fångarna till Konstantinopel, för vidare befordran till Persien. Där beordras de delta i strider mellan persiska och romerska styrkor.<sup>234</sup>

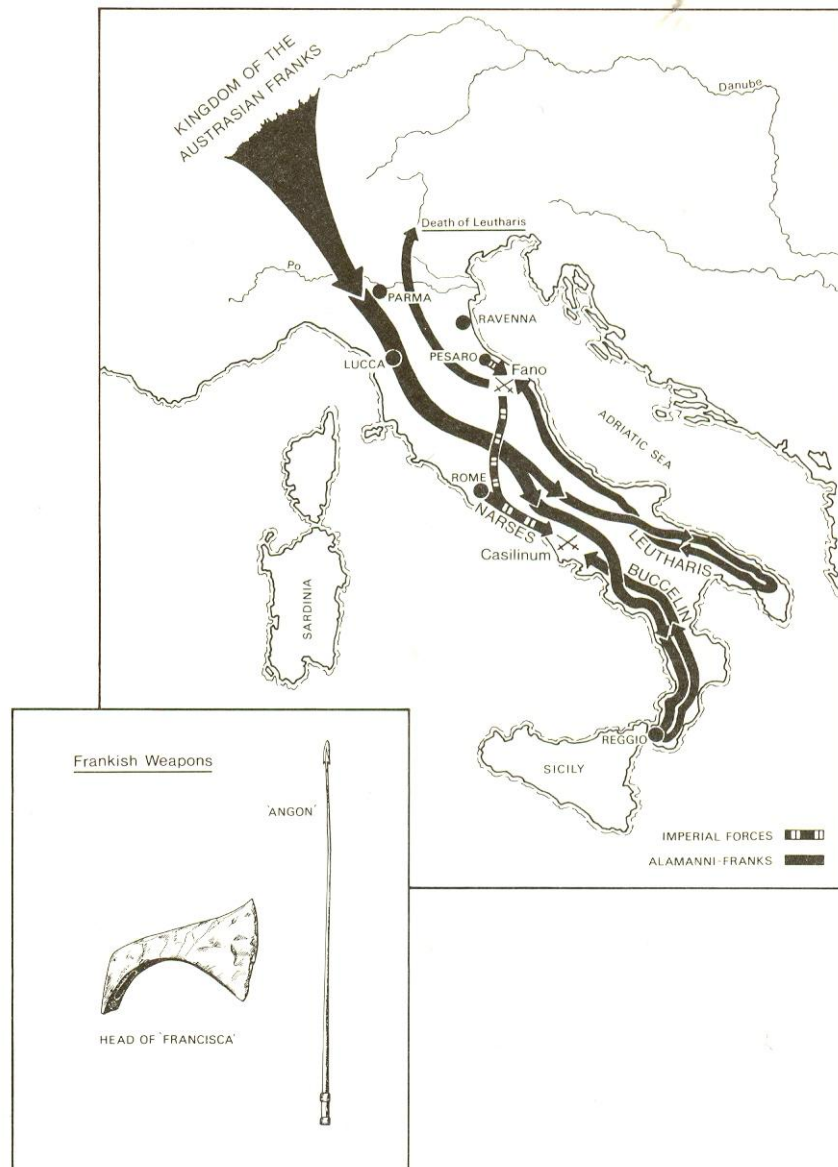

**INVASIONEN I ITALIEN AV ALEMANNER-FRANKER ÅREN 553-555.  
(FAUBER 1990, s 121)**

Trots att antika auktorer framhåller att goterna närmast utplånas av Narses,<sup>235</sup> säger skriftliga källor något annat.<sup>236</sup> I påvliga brev och på papyrusrullar som författats i diplomatiskt syfte, finns ett stort antal namn upptagna, av obestridligt gotiskt ursprung. Dokumenten är författade efter Narses härjningar mot goterna. Gotiska namn finns även på minnesstenar i Italien från sent 500-tal. Ett sjuttiofem gotiska lånord har bevarats i italienskan, liksom ett antal ortnamn, i synnerhet norr om floden Po. Det sker en assimilation mellan folkgrupperna, där goterna

blandas med ortsbefolkningen, men även med nykomlingar som franker och lombarder.



**GOTERNAS SISTA FÄSTE: COMPSA (NUV. CONZA) I KAMPANIEN, VÄSTER OM NEAPEL.**

Ambitionen hos Justinianus I är att återupprätta det gamla Romarriket. År 554 har han uppnått större delen av sitt mål. Det stora problemet med hans erövringspolitik är, att han inte ersätter allt som han dödat och förött. I Italien är innevärdarna helt utblottade efter tjugo år av beläringar, svält, massakrer, ödeläggelse, plundring och pestsjukdomar. De stora städerna, Neapel, Milano och Rom, är praktiskt taget övergivna av människor och det omkringliggande landskapet obebott och ouppodlat. För de stora landägarna i Italien, som oftast tillhör det styrande skiktet, senaten, blir resultatet av deras lojalitet med den bysantinske kejsaren att de blir ruinerade och i det närmaste utplånade. De segrande arméerna upplöses och försvinner var och en till sitt, kvarlämnade ett landskap i ruiner, som ingen tar ansvar för. Vandalriket i Afrika ligger övergivet till dess att araberna under 600-talet med lätthet kan ockupera det. I Italien skulle snart nya lycksökande germaner etablera sig i det hjälplösa landet.

Hade Italien aldrig blivit invaderat av Narses styrkor, hade slaget vid Taginae aldrig utkämpats, hade ostrogoterna fått fortsätta att styra i Italien, så hade Europas medeltida historia sett annorlunda ut. Staden Rom, i ruiner efter alla hemsökelse, reducerad till en andra rangens ort utan politisk betydelse, hade kunnat



leva vidare som ett aktivt centrum för västerländsk kultur och civilisation. Blandningen av gotisk styrka och latinsk kultur skulle ha fortsatt att motverka det kulturella mörker, som tenderade att breda ut sig över västvärlden sedan slaget vid Hadrianopel år 378. För Bysans kejsare Justinianus, är slaget vid Taginae hans största triumf. För den västliga kristna världen, å andra sidan, är goternas nederlag vid Taginae en katastrof med återverkningar för lång tid framöver.<sup>237</sup> Det kommer att dröja tolvhundra år innan Italien på nytt blir ett enat land.

## VISIGOTERNA I SPANIEN

### THEUDIS

I Spanien blir utvecklingen en annan. Där har en general ur Theoderiks kader, Theudis, beordrats ta hand om Spanien, som bevakare av tronpretendenten Amalariks intressen. När Alarik II dör vid Vouillé, är hans son endast ett barn. Theudis sköter sitt uppdrag på ett ytterst självsvåldigt sätt. Han gifter sig med en av Spaniens rikaste kvinnor, som förutom sin förmögenhet också har stora landområden i Ebrodalen. Theudis skapar en privatarmé på ett par tusen man och kan styra och ställa ohotad av Theoderik. Trots allt förefaller Theudis verkställa de order som kommer från Ravenna och han betalar en årlig tribut för att undvika konflikter med Theoderik och för att kunna behålla sin självständighet. Theudis får en inbjudan av Theoderik att komma till Ravenna, men han svarar inte på denna inbjudan och inleder sig aldrig hos kungen.<sup>238</sup>

År 531 gör merovingerna ett anfall mot visigoternas territorium i Gallien. Amalarik besegras i sin huvudstad Narbonne och flyr till Barcelona, där han dör, troligen mördad på uppdrag av Theudis. Amalarik är den siste i den baltiska dynastin, som visigoterna anser sig tillhöra, erkänd som kunglig ätt av amalen och ostrogoten Theoderik, men av honom ansedd som att ha lägre rang än amalernas ätt. Genom att en dynasti med en hundraårig tradition försvinner från makten, blir fältet fritt för många i den visigotiska adeln att söka lyckan som kung, förutsatt att en opinion som ger stöd finns att tillgå.

Theudis tar ett stadigt grepp om makten i Spanien och blir vald till kung år 531. Han är den förste visigotiske kungen i Spanien och ironiskt nog är han ostrogot. Under en tid framöver ligger också det galliska Septimanien under Theudis spira. Barcelona ersätter Narbonne som huvudstad.

Nu expanderar Theudis snabbt sitt rike söderut. För att få bättre kontroll över den vidsträckta halvön som omfattar Spanien, men även nuvarande Portugal, och säkert också för att göra sig mindre tillgänglig för de makthavande i Ravenna, flyttar Theudis huvudstaden till Sevilla. Ett skäl till visigoternas framgångsrika expansion i Spanien är att vandalerna försvinner från halvön. Vandalerna beger sig ner till den romerska provinsen i Sydspanien i början av 400-talet. De lyckas korsna Gibraltar sund, för att via norra Marocko och Algeriet år 431 erövra Provinsen Afrikas ledande handelsstad, stapelstaden för provinsens export till Rom, *Hippo Re-*

*gius*. År 439 faller så provinsens huvudstad *Karthago* i vandalernas händer, som hädanefter också fungerar som vandalrikets huvudstad.

Hundra år senare, år 533, utvecklar sig situationen till det värre för vandalerna. Vandalen Gelimer avsätter år 530 kung Hilderik, som har goda förbindelser med Bysans. Relationerna med Bysans försämrats och vandalerna står inför en krigssituation. De sänder en delegation till Theudis för att förmå honom att bilda en allians med vandalerna. Envoyéernas resa går relativt långsamt och de tar sig via Cadiz uppför floden Guadalquivir till Sevilla. När de möter Theudis blir de väl mottagna och inbjudna till en bankett. Vad Theudis inte nämner är att ett handelskepp har avseglat från Kartago samma dag som staden faller i den bysantinske härföraren Belisarius händer. Handelsmännen kommer med beskedet till Sevilla före de vandalska delegaternas ankomst. När Theudis frågar de nyanlända delegaterna hur det står till med kung Gelimer och hans folk, får han beskedet att allt är väl med dem. Theudis uppmanar då delegaterna att återvända hem för att ta närmare reda på hur det står till med vandalerna. Delegaterna, som tror att Theudis druckit för mycket och inte är vid sina sinnens fulla bruk, förblir tysta och avvaktar nästa dag för att åter framföra sitt alliansförslag. När de då får samma svar som tidigare från Theudis, inser de att något allvarligt hänt, även om de inte kan ana att det gått så långt att Kartago hade fallit. Väl återanlända till Kartago grips den kartagiska delegationen av romerska soldater, men släpps fria sedan de förhörts av Belisarius.<sup>239</sup> Med kunskapen om det vandaliska rikets fall ser Theudis en möjlighet att själv expandera sitt rike. Han låter landsätta trupper i Nordafrika och besätter staden Ceuta. Den bysantinske kejsaren Justinianus trupper besegrar emellertid visigoterna. Enligt Isidor av Sevilla besegras Theudis styrkor till sista man.<sup>240</sup>

År 551 attackeras Spanien av frankerna, med trupper som är underställda två av den förre merovingerkungen Clovis söner, Chlotar I och Childebert I. De tränger fram ända till Zaragossa i norra Spanien. Frankernas historiker Gregorius av Tours skriver, att frankerna upphör med sin belägring av staden när de erfar att staden skyddas av relikerna från helgonet Vincent av Zaragoza. Den spanske krönikören Isidor av Sevilla har en mer krass förklaring till frankernas reträtt. Han menar att Theudis general Theudigisel dödar flertalet soldater i den invaderande armén, men låter ett antal slippa undan, sedan de mutat sig fria.<sup>241</sup> Theudigisels seger är den första visigotiska triumfen över frankiska trupper.

Theudigisels militära framgångar ger honom möjlighet att gripa den yttersta makten. Theudis röjs ur vägen år 548 och Theudigisel väljs till kung. Men hans regeringstid blir kortare än två år. Han mördas under en bankett i Sevilla. Enligt Gregorius av Tours, blåser de sammansvurna ut alla ljus i lokalen och låter en okänd gärningsman genomföra dådet. ”Goterna hade skaffat sig den förkastliga vana att för egen hand döda den kung som de inte kunde fördra, för att ersätta honom med någon annan som de gillade”, avslutar Gregorius sin berättelse om mordet.<sup>242</sup>

Som efterträdare till Theudigisel väljs Agila, en adelsman med okänd bakgrund.<sup>243</sup> Han får den otacksamma uppgiften att stabilisera den centrala visigotiska makten i

Spanien, sedan allt fler områden upprättat lokala maktstrukturer. Staden Cordoba gör uppror 550, enligt Isidor av Sevilla på grund av att den arianske kung Agila vanhelgat det katolska skyddshelgonet Acisclus, genom att smörja in hans grav med blod. Adeln i Cordoba uppåddar en här som besegrar Agilas trupper utanför Cordoba. Agila förlorar sin son i slaget, ett Guds straff, menar Isidor. Hela den visigotiska skattkammaren går samtidigt förlorad och Agila flyr till sitt palats i Merida. Oron ökar för att Rom ska återta makten i Spanien. Från Bysans anländer en flotta, som besätter den spanska solkusten. Enligt Isidor kommer flottan som ett stöd för den visigotiske upprorsmakaren Athanagild, som låter mördra Agila för att sedan själv ta makten. Det är tveksamt om Isidor har rätt, eftersom Athanagild därefter, som Isidor också påpekar, ägnar en stor del av sin regeringstid åt att bekämpa den romerska ockupationen. Ser vi på jämförbara militära aktioner under kejsar Justinianus tid, interventionerna i Afrika år 533 och i Italien år 535, sker de som stöd för den laglige regenten. Jordanes, som lever i Konstantinopel år 551, det år då den bysantinska flottan seglar iväg, menar att det är Agila som bett kejsaren om hjälp.<sup>244</sup>

När Athanagild dör år 567, saknar han manliga arvingar och hans ätt dör ut. Bland merovingerna lever ätten vidare genom hans två döttrars giftemål med två bröder – Brunchildis (Brunhilda) med Siegebart av kungariket Austrasien och Galswintha med Chilperik av kungariket Neustria. De två döttrarna präglar merovingernas historia för lång tid. Galswintha blir mördad av Chilperiks älskarinna Fredegund år 568, redan året efter giftemålet med Chilperik. Sedan Chilperik kort efter mordet gifter sig med Fredegund, drabbas de båda av Brunhildas hat och en fejd startas mellan de båda merovingiska kungarikena, som varar i tre generationer och kräver minst tio kungligheters liv. Brunhilda är den dominerande politiska kraften i Gallien åren 592 till 613 – det sistnämnda året förlorar hon emellertid sin maktställning och blir själv avrättad på ett förödmjukande sätt.

Blodsfejden mellan de merovingiska dynastierna har förstas påverkat relationerna mellan franker och visigoter och kan lämna en förklaring till varför Athanagild betraktas med sådan misstro bland hans blivande efterträdare. Det ger också en förklaring till att källmaterialet i stort sett tiger kring hans person. Behovet av att stärka den visigotiska närvaron i Gallien visar sig när valet av nästa visigotiske kung äger rum. Den gotiske ädlingen Liuva kröns till kung år 568 i Narbonne. Frankerna trycker på mot Septimanien. Liuva fokuserar på Gallien och stannar kvar i Narbonne. Han utser sin bror Leovigild som medregent i Spanien.

## **LEOVIGILD**

Det är Leovigilds framfart som förändrar läget för den visigotiska monarkin i Spanien. Han genomför systematiskt en serie erövringståg. De dokumenteras av tidens främste krönikör Johannes av Biclaro, som varit sju ton år i Konstantinopel, men återvänt till Spanien, för att under senare delen av sitt liv verka som biskop. År 570 erövrar Leovigild staden Malaga, sedan dess romerska belägrare besegrats. Följande år beger sig Leovigild till södra Spanien och intar det gamla romerska fästet Medina Sidonia, "den starkaste av städer", enligt Johannes av Biclaro. De romerska soldaterna i garnisonen dödas och Leovigild återför staden till det gotiska väldet.<sup>245</sup> År

572 stormar Leovigild staden Cordoba, som varit i händerna på upprorsmakare sedan år 550, då Agila var goternas kung. Också här kämpar Leovigild ner det militära motståndet och ger staden ett visigotiskt styre.<sup>246</sup>

Strax efter denna erövring dör Liuva i Narbonne och Leovigild blir ensam visigotisk kung. De följande åren vänder sig Leovigild mot nordvästra Spanien och erövrar Cantabrien och Galicien, samt sluter förbund med sveberna, som bor med sin kung i ett angränsande landområde. Leovigild avslutar sina kampanjer år 577 genom att erövra regionen Orespeda, ett bergsområde i söder, i provinsen Baetica. Johannes av Biclaro skriver: "Sedan tyranner från alla håll besegrats och inkräkterna i Spanien övervunnits, hade kung Leovigild frid och kunde bo med sitt eget folk. Han grundade en stad i Celtiberia, som han döpte till Reccopolis efter sin son. Han försåg den med enastående byggnader såväl innanför murarna som i förorterna och gav folket i den nya staden privilegier."<sup>247</sup>

Leovigilds hårda framfart drabbar många av landets mäktigaste män. Många likvideras under ansträngningarna med att kväsa de upprorshårdar som blossar upp.<sup>248</sup> Det är inte ägnat att förvåna att det finns ett latent missnöje mot kungen. Konflikterna kommer i dagen när hans egen son Hermenegild gör uppror. Hermenegild är gift med Inguintis, den frankiske kungen Sigebert I och hans hustru Brunhildas dotter. Inguintis är katolik och endast tolv år när hon kommer till den nyetablerade gotiska huvudstaden Toledo år 579. När Hermenegild och Inguintis gifter sig förenas de som bekännare av två olika trossystem, arianismen och katolicismen. Försöken att omvända Inguintis till den arianska tron är förgäves.<sup>249</sup> Leovigild sänder Hermenegild till Sevilla, för att denne ska verka som medregent i provinsen Baetica. Sevilla och dess omland är ett starkt katolskt fäste, lett av den inflytelserike biskopen Leander. Denne utövar ett stort inflytande på de nyanlända kungligheter. Gemensamt förmår Leander och Inguintis att övertyga Hermenegild om att han ska omvända sig till katolicismen. Vintern 579 utropar sig Hermenegild till kung av Sevilla. Hans omvändelse till katolicismen blir en orsak för Leovigild att åter aktivera sin armé. Arianismen är för Leovigild en del av den visigotiska identiteten, medan katolicismen är till för romarna. Att biskop Leander beger sig till Kartago år 580, kan knappast undgå Leovigild. Avsikten med Leanders resa är att söka militärt stöd.

År 582 attackerar och intar Leovigild staden Merida, ett starkt katolskt fäste i Baetica. Han belägrar därefter Sevilla. Biskop Leanders mission till Kartago hade blivit resultatlös, vilket han kan meddela vid sin återkomst år 582. Om det hårda motståndet från revoltörerna vittnar den långa belägringstiden. Den utsvultna staden ger upp först efter ett år. År 584 överlämnar sig Hermenegild till sin far. Biskop Leander och Inguintis, med hennes nyfödde son Athanagild, lyckas fly från Sevilla. Inguintis dör samma år i Kartago, troligtvis ett offer för en pestepidemi. Athanagild klarar sig däremot och sänds till Konstantinopel, där han får en uppfostran vid hovet.<sup>250</sup> Leovigild transporterar Hermenegild till Valencia, där han ombeds återta sin arianska tro. Då han vägrar låter Leovigild mörda honom år 585.

## RECCARED

Reccared efterträder sin far år 586. Redan följande år omvänder han sig till den katolska tron. Övergången från ariansk till katolsk tro är redan initierad av många goter under 560-talet. Leovigild hade dessutom förmått den arianska synoden i Toledo år 580 att acceptera Jesus som likställd Gud, vilket gör arianismen mer godtagbar bland de katolska biskoparna, även om Den helige ande, den tredje länken i treenigheten, inte följer med i förvandlingen av synen på kristendomen.

Oron blir stor efter Reccareds omvändelse och flera konspirationer mot tronen blir en följd av paradigmskiftet. År 587 gör således en gotisk adelsman, Segga, uppror, uppbackad av metropoliten i provinsen Lusitania, biskop Sunna. Enligt en samtida källa inkluderar sammansvärjningen en rad gotiska godsherrar, som har för avsikt att mörda Masona, biskopen i Mérida och Claudius, den spansk-romerske hertigen av provinsen Lusitania. Komplotten avslöjas för Masona av den gotiske adelsmannen Witterik, sedermera visigotisk kung: "Sedan du, som seden bjuder, firat påskmässan i katedralen och, som också seden bjuder, går till St. Eulalias basilika under psalmsång med den katolska befolkningen, kommer de sammansvurna att stå vid stadsporten med många vagnar, lastade med svärd och klubbor, dolda under spannmål. Och när du ovetande och obehäpnad skrider fram, kommer upprorsmakarna att kasta sig över dig med klubbor och svärd, för att döda alla utan urskilning, män och kvinnor, gamla och barn."<sup>251</sup> Segga grips, får sina händer avhuggna och sänds i exil till Galicien. Sunna släpps iväg till Mauretanium, på betryggande avstånd från maktcentrat i det visigotiska riket.<sup>252</sup>

Oppositionen mot katolicismen ger upphov till ytterligare en konspiration, ledd av Uldida, den ende kände visigotiske biskopen i Toledo, och drottning Goswinta, änka efter såväl kung Athanagild, som kung Leovigild, och alltid fientlig mot katolicismen, men samtidigt inblandad i Hermenegilds uppror mot sin far i Sevilla på 580-talet. Sedan de sammansvurnas "onda dåd", enligt Johannes Biclario, avslöjats och avvärjts, blir biskopen avsatt och driven i exil, medan Goswinta försvinner ur historien, sedan hon "kom till slutet av sitt liv under denna tid", som Johannes Biclario uttrycker det, lämnande oss i ovisshet om hon begår självmord, blir mördad eller avrättad.<sup>253</sup>

Som ett Guds tecken ser säkert visigoterna sina två segrar mot den frankiska armén, som invaderat provinsen Narbonne i Gallien, utsända av den burgundiske kungen Gunthchramm och ledda av generalen Boso. De gotiska trupperna står under befäl av Claudius från Lausitanien, en av måltavlorna i komplotten mot Reccared i Merida år 587. Enligt Johannes ska Claudius med sina 300 man ha besegrat och slaktat den frankiska hären på 60 000 man – ett typiskt exempel på de våldsamma överdrifter som äldre historieskrivare kan göra sig skyldiga till.<sup>254</sup>

År 589 sammankallar kung Reccared det tredje konciliet i Toledo, där problemen med den visigotiska statens övergång från arianism till katolicism diskuteras. Kungen och hans nya hustru, Baddo, deltar tillsammans med 72 biskopar, många präster av lägre rang och ansedda lekmän. Eftersom kungen medverkar i mötet

kring trosfrågorna kan deltagarna dra en parallell med konciliet i Nicea år 323, som sammankallades av Konstantin I, och som fastställde tron på den treenige guden. Konciliet i Toledo innebär inte endast förändringar i synen på den religiösa tron. Också i organisatoriskt hänseende sker drastiska förändringar. Kyrkan blir en statskyrka, där det är kungen som utser eller avsätter biskopar och övriga andliga ledare och där staten fattar beslut om vilka kyrkor och kloster som ska byggas.

I alla visigotiska städer av betydelse finns två olika typer av kyrkor, med biskopar, präster och tjänstemän, som nu måste samordnas. De arianska biskoparna får behålla sin rang och sina sysslor underordnade sina katolska bröder. Värre ser situationen ut för den sekulära ariska aristokratin, som tjänar vid hovet eller ute i landet. För deras del står de tjänster och förmåner på spel, som de haft under Leovigild.

Ett nytt uppror startar i konciliets efterdyningar, lett av Argimund, den gotiske hertigen av provinsen Cartaginensis, där landets huvudstad ligger. Argimund utropar sig som kung, men som tidigare lyckas Reccared kväsa upproret och gripa anstiftarna som avrättas, medan Argimund förs i kedjor till Toledo. Där förhörs han under piskslag, hans huvud rakas, hans högra hand huggs av och han förs i parad genom Toledos gator, sittandes på en åsna, enligt Johannes av Biclaro ”ett varnande exempel för alla tjänare, att inte sätta sig upp mot sina herrar.”<sup>255</sup>

Med dessa ord slutar Johannes av Biclaro beklagligtvis att skriva sin spanska historia, vilket får till följd att vi endast känner till Reccareds fortsatta regering i allmänna drag. Det sker i Isidor av Seviljas historia om goterna, där slutversionen är författad år 624. Isidor talar om hur Reccared kontinuerligt får bemöta aggressionen från de folkgrupper som befinner sig i de områden vilka redan tidigare varit konflikthärdar, som frankerna i Gallien, romarna längs den spanska östkusten och baskerna i nordvästra Spanien.

Isidors skildring av Reccareds regeringstid är en enda lång lovsång: Reccared ”förvaltade de områden hans fader erövrade, under fred och i lagliga former, och styrde dem med måttfullhet. Han var fridfull, mild och hade en överväldigande godhet, var tolerant på ett vinnande sätt och hade ett så stort hjärta att han påverkade sinnet hos alla och fick till och med onda människor att älska honom.” Enligt Isidors historia återvinner Reccared förtroendet hos många av faderns motståndare genom att återbörda egendom som fadern konfiskerat, såväl till privata ägare som till kyrkan. Reccared dör år 601, ännu endast i fyrtioårsåldern.<sup>256</sup>

## **SPANIEN BLIR EN NATION – WITTERIK**

Reccared efterträds av den 18-årige Liuva II, en oäkta son till Reccared, med låg börd. År 603 blir Liuva offer för en kupp och dödas. En av upprorsmakarna är Witterik, som vi lärt känna genom hans agerande i upproret mot Reccared i Lusitania år 587, och som nu blir kung. En visigotisk kung ska vara en stark och framgångsrik militär ledare. Möjligen uppfyller inte Liuva kriterierna, medan Witterik är en sann krigare. Trots allt blir han utan segrar, om vi får tro Isidor av Sevilla, som

beskriver hans fruktlösa kamp mot de romerska garnisonerna i nuvarande provinsen Valencia. Från den frankiske krönikören Fredegar får vi uppgifter om att Witterik har ett bredare register än krigiska dygder. År 607 försöker han, på sätt som var brukligt bland barbarerna, att bygga upp en allians med Theoderik II, kungen av östra Frankerriket och Austrasia. Ett bröllop planeras mellan Witteriks dotter Ermenberga och Theoderik. Hon sänds till Theoderiks hov i Chalon-sur-Saône år 606. Vid hovet finns den visigotiska prinsessan Brunhilda, Theoderiks intriganta mormor, som förhindrar bröllopet. Resultatet blir att Ermenberga sänds tillbaka till Spanien år 607.<sup>257</sup> Denna förolämpning får Witterik att inse att han i Theoderik har ett göra med en fiende i stället för en vän. Han ökar sin diplomatiska aktivitet mot potentiella fiender till Theoderik och sluter allianser med tre grannar runt honom: Theoderiks bror Theudebert II, kung av Austrasia, Chlotar II, kung av Neustria och Agiulf, lombardernas regent. Men försöket att störta Theoderik rinner ut i sanden. Efter sju års regering mördas Witterik av sina visigotiska motståndare år 610, och får en vanhedrande begravning. Han ”försvann genom svärdet eftersom han hade arbetat med svärdet”, skriver Isidor.<sup>258</sup>

Efter Witterik följer Gundemar som visigotisk kung, också han en krigare, som hinner med två fälttåg under sin korta tid vid makten, ett mot baskerna i nordväst och ett mot de romerska garnisonerna i sydost. En betydelsefull insats gör Gundemar genom att utlysa en synod i Toledo år 610. Där fattas beslut att förflytta biskopssätet i provinsen Hispania Carthaginensis från Cartagena, som ockuperats av romarna år 557 och fortfarande är i deras händer, till den visigotiska huvudstaden Toledo. Skiftet förstärker statens inflytande över kyrkan. Gundemar insjuknar och dör i Toledo år 612.

## **SISEBUT OCH ISIDOR**

Den som blir tronföljare efter Gundemar, Sisebut, är även han en duglig militär, som för framgångsrika kampanjer i landets nordvästra delar: Galicien, Asturien och Kantabrien. Men framför allt är Sisebut känd för sina intellektuella intressen. Han är en av de få lekmän i sin tid som lämnar skrifter efter sig. Isidor skriver att Sisebut ”var förfinad i sitt tal, var kunnig i juridik och var mycket beläst.”<sup>259</sup> Den samtida burgundiske krönikören Fredegar kallar honom för ”en klok och djupt from människa, beundrad i hela Spanien.”<sup>260</sup>

På Sisebuts tid håller Spanien på att bli ett enat rike och Sisebut är den förste visigotiske kung som på allvar inser att det måste skapas texter för utbildning och kulturell diskussion, vilka kan spridas över hela landet och bidra till ett nationellt enande. Det är alltså inte förvånande att Sisebut håller en nära och vänskaplig kontakt med den mest lysande bland de lärde i landet, Isidor av Sevilla. Denne är född runt 560, blir biskop i Sevilla runt år 600 och stannar i staden till sin död år 636. Åtskilliga av de skrifter som Isidor producerar under sitt umgänge med Sisebut kan ses som ett led i Sisebuts plan för att höja den kulturella nivån i Spanien. Dit hör *De natura rerum* (Om tingens natur), som har naturvetenskapligt innehåll, *Chronica maiora* (Den stora krönikan), som beskriver världen från skapelsen fram till år 615, *De fide catholica contra Iudaeos* (Den katolska tron ställd mot judendomen –

ett av medeltidens mest lästa verk), men framför allt det omfattande uppslagsverket *Etymologiae*, som försöker fånga in sin tids vetande på vitt skilda plan.<sup>261</sup>

Betydelsefull för den visigotiska självkänslan är det nationella historieverk som Isidor publicerar, dels i en kort version år 619, samma år som Sisebut dör, dels en längre variant som kommer ut år 624, då Sisebuts efterträdare Suintila är vid makten. Ämnet för den lilla boken är goternas historia, med några kortare avsnitt om vandalernas och svebernas historia bifogade. Den latinska titeln är *Historia de re-gibus Gothorum, Vandalorum et Suevorum* (Historia om goternas, vandalernas och svebernas kungar). Han stöder sig på en rad ansedda historikers arbeten, Hieronymus *Chronicon* till år 378, Orosius *Historiae adversus paganos* (Historia mot hedningarna) till år 417, Hydatius *Chronicon* åren 379-469, *Chronica* av Victor av Tunnuna gällande händelserna i Afrika åren 444-566, Prosper Aquitanus *Epitoma chronicon* för åren 405-453, och Johannes Biclaros *Chronicon* för åren 565-590.

Inledningen till Isidors gotiska historia är en hyllning till Spanien och har betraktats som det första dokument, som visar framväxten av en spansk nationalism. Prologen ger samtidigt en bild av hur 600-talets visigoter ser på sin belägenhet. Här uttrycker Isidor goternas glädje över att de efter så många århundradens umbäranden äntligen har fått ett hem, det bästa i hela världen, en geografisk slutpunkt i stammens liv. De två första av prologens fyra paragrafer lyder:

1. Av alla länder som sträcker sig från väster till Indien, är du det vackraste, o Spanien, den heliga och för alltid välsignade modern åt ledare och nationer. Med rätta är du nu drottning för alla de provinser, som inte bara i väst, men också i öst, får sitt ljus av dig. Du är världens härlighet och prydnad, den mest lysande delen på jorden, i vilken det gotiska folkets ärorika fruktsamhet gläder sig och blomstrar i överflöd.
2. Den slösande naturen berikar dig välförtjänt med allt som växer. Du är rik på bär, överflödande av vindruvor, och får rikliga skördar. Du är klädd i sädesfält, skuggad av olivträd, du är täckt av vin. Du har blommor på fälten, träd på bergen, har mängder av fiskar vid dina stränder. Du är belägen i den vackraste regionen i världen, du är varken bränd av solens varma hetta, inte heller är du pressad av isande kyla, utan belägen i en himmelskt tempererad zon och gynnad av milda västvindar. Du producerar allt som fruktbara jordar kan frambringa, allt dyrbart som gruvorna ger, allt vackert och nyttigt som djur kan skänka. Inte heller ska förglömmas det välstånd som den strida strömmen av boskapshjordar ger.<sup>262</sup>

Trots det betryggande antal goda källor som Isidor kan utnyttja under sitt skrivande är hans historia en partsinlaga i den tidiga medeltidens liv, ett försvarstal för goternas handel och vanddel under många hundra år. I en avslutning till sin gotiska historia ger Isidor ett sällsynt porträtt av det gotiska krigarfolket:

§ 67. De är ett folk som är snabba av naturen, aktiva i sin karaktär, litar på sin tankes styrka, har kraftfull kroppslig styrka, är högväxta med en ståtlig kropp och vacker hållning, är händiga och okänsliga för skador. Poeten säger om dem: "Go-



terna skryter om sina skador och föraktar döden.” Sådan var storheten av deras krig och så enastående var deras berömda seger över Rom, alla staters besegrare, som underkastade sig fångenskapens ok och gav efter för goternas segrar, och alla folks mor tjänade goterna som en hushållerska.

§ 68. Alla folk fruktade dem. Alpernas barriärer gav efter för dem. Även de vandaliska barbarerna, ofta berömda, blev skrämnda, inte så mycket av deras närvaro utan redan genom deras rykte. Genom Goternas styrka blev alanerna förintade. Också sveberna, som länge vistats i Spaniens otillgängliga hörn, har nu känt av kraften från goternas vapen./- - -/.

§ 69. Men vem kan rätt skildra storheten i goternas kraft? Medan andra folk försöker behålla sin makt genom böner och gåvor, är frihet för goterna mer en fråga om strid än fred, och när det blivit nödvändigt att föra krig, använder de hellre styrka än böner. Dessutom är de framstående krigare, och de slåss från hästryggen, inte endast med lansar utan också med spjut. Under striden slåss de inte endast från hästryggen utan också till fots. Inte dess mindre litat de mer på den snabba ritten på hästryggen, och det är så poeten vill karakterisera dem: ”När goten stormar fram på sin häst.”

§ 70. Ty de tycker väldigt mycket om att träna sig med vapen och att förbereda sig för strid, och de övar idrotter dagligen. Förr i tiden saknade de en skicklighet i en viss gren av krigföring, eftersom de inte var intresserade av krig till sjöss. Men sedan kung Sisibut kom till makten har de haft sådana framgångar att de nu inte endast avancerar till lands utan även till havs/- - -/.<sup>263</sup>

#### **VISIGOTERNAS POLITIK MOT JUDARNA**

Fram till år 589 omfattar visigoterna en kristen tro, som i ortodox mening är kättersk: arianismen. En allmän uppfattning är, att goternas politik före konversionen till katolicismen är tolerant mot de många judiska grupperingar som finns, såväl i Gallien som i Spanien.

Sidonius Apollinaris, som vi mött i Theodorik II:s hovkretsar, tillbringar senare delen av sitt liv i Gallien som biskop i Auvergne i Frankrike. Han efterlämnar ett hundratal brev, som är av stort intresse för den som vill lära känna tidens dagliga liv. Sidonius har kontakt med judiska köpmän, rekommenderar dem till sina biskopskollegor och anställer judar på ansvarsfulla poster i sitt stift.

Den katolska kyrka, som är underställd visigoterna, har en mer konservativ syn på umgänget med judar. Det inflytelserika konciliet i Agde i september 506 bevisas av 24 katolska biskopar och har som huvudsyfte att stärka moralen bland prästerskapet. Mötet sanktioneras av den tolerante visigotiske kungen Alarik II. I några av de 49 påbud som mötet föreskriver, får vi inblickar i hur umgänget med judarna påverkar de kristna. Konciliet vänder sig mot benägenheten hos kristna lekmän och präster att delta i judiska festivaler och att besöka judiska hem, och fördömer vanan att inte fasta under fastetiden, ett oskick som anses vara inspirerat av judarna.<sup>264</sup>

De katolska biskoparnas reserverade hållning mot judarna förefaller inte delas av visigoternas ledarskikt, eftersom judar tillåts ha ledande befattningar i administrationen. Judiska soldater rekryteras till militärtjänst vid strategiskt viktiga fästningar i Gallien. När biskop Masona bygger Spaniens första sjukhus i Merida i provinsen Extremadura, behandlas judar och kristna likvärdigt. För att dämpa kristna prästers omvändelseiver beträffande judar, krävs en lärotid på åtta månader i kristendom för judar.

Kung Alarik II:s samling av romerska lagar, *Breviarium Alaricianum* (Lex Romana Visigothorum), är avsedd för den ickegotiska bofasta befolkningen och därmed också för judar. De betraktas som romare, men med två viktiga undantag, som gäller deras religionsutövning och deras egna juridiska lagar.

Alarik II har en kraftfull motståndare i merovingerkungen Clovis I och möter honom i ett slag vid Vouillé sommaren 507. Visigoterna förlorar som bekant slaget och Alarik II stupar på slagfältet. För att hejda frankernas framfart griper ostrogoternas kung, Theoderik, in i händelseförloppet och styr i praktiken visigoternas galliska rike fram till sin död år 526. Det är oklart hur mycket av Alariks nya lagstiftning som tillämpas under denna tid, men också Theoderik är känd för sin vilja att skydda judarnas privilegier.

Narbonne är ett centrum för slavhandeln med Orienten under dessa århundraden och den drivs av judarna. De restriktioner som det katolska prästerskapet vill lägga på slavhandeln kan alltså sägas vara indirekt riktade mot judarna. Den berömde biskopen Caesarius av Arles (468-542), arbetar ivrigt på att lösa ut kristna som fångats av judar och försöker förhindra att kristna omvänder sig till judendomen. Ett närbesläktat problem tas upp av det inflytelserika konciliet i Orange år 529, som utarbetar en kanon som förbjuder slavägare att gripa förrymda slavar som söker sin tillflykt i kyrkor.

Fram till tiden för visigoternas övergång från ariansm till katolsk kristendom år 589, finns det inga tecken som tyder på att judarna ska ha blivit motarbetade eller förföljda för sin tros skull. Allt tyder tvärtom på ett blomstrande liv i de judiska församlingarna såväl i små som stora städer i Spanien och Gallien.

I samband med omvändelsen till den ortodoxa tron stiftar Reccared ett antal lagar, däribland sådana som är negativa mot judarna. I synnerhet gäller det den lag som påbjuder att ett barn som föds efter en sexuell förbindelse mellan jude och kristen måste döpas. Detta har setts som det första försöket att tvångsmässigt omvända judar till kristendom. En närmare granskning av förhållandena leder till en annan slutsats. Enligt den judiska lagen är ett barn jude endast om det är fött av en judisk kvinna. Föder således en kristen kvinna ett barn med en judisk man så är barnet helt enkelt inte en jude. Det är således inte en omvändelseakt att döpa ett sådant barn. Än mer problematisk är situationen för ett barn fött av en judisk moder med en kristen man. I det judiska samhället betraktas en kvinna med ett sådant oäkta barn för död. Det är det judiska samhällets plikt att stena henne till döds om hon hittas. Ett dop av ett barn i denna belägenhet, kan snarast ses som ett försök att rädda det in i en gemenskap som barnet saknade.

I själva verket förefaller Reccared ha fört en i stora drag judevänlig politik. Bland de lagar som Alarik II instiftar, finns en som påbjuder dödsstraff för den jude, som omvänder eller försöker omvända en kristen till judendomen. Reccared avskaffar dödsstraffet för denna förseelse. När den provinsiella synoden i Narbonne år 589 lägger fram en serie lagförslag, som är fientliga mot judarna och vill förbjuda dem att utföra vissa religiösa ceremonier, vägrar Reccared att godkänna akterna.

År 597 skriver påven Gregorius I ett brev till Reccared där han fäster uppmärksamhet på att judarna i Narbonne idkar handel med kristna slavar, ett lagbrott som de kungliga tjänstemännen uppenbarligen ignorerar. Gregorius ber Reccared att stoppa handeln.<sup>265</sup> Det är uppenbart att Reccared söker stöd bland de förmögna judarna och att politik, inte religion, är ledstjärnan för hans ställningstaganden.

Reccareds tre omedelbara efterföljare Liuva II (601-603), Witterik (603-610) och Gundemar (610-612) följer sin föregångares politik mot judarna. Det görs inga försök att genomdriva de befintliga lagarna eller att proklamera nya. Judarna fortsätter med sin slavhandel och med att inneha civila och militära ämbeten i det visigotiska samhället.

När Sisebut kommer till makten år 612 börjar han att understödja en antijudisk lagstiftning. Sisebut beslutar att alla kristna som är slavar under judar ska frigges. Om de som frigges inte har någon egen landlott att bruka ska deras tidigare ägare vara tvungen att skjuta till jord. Till yttermera visso är judarna förbjudna att hyra in kristen arbetskraft. De judar som inte åttlyder Sisebuts påbud före den 1 juli 612 riskerar dödsstraff eller att få halva sin egendom konfiskerad. Kristna som har omvänt sig till judendomen ombeds att återomvända sig till kristendomen. De som inte åttlyder piskas offentligt, får sitt hår avrakat och säljs som slavar till den som kungen utser. Judiska tjänstemän avskedas från sina befattningar i den visigotiska administrationen.

Vilket var det yttersta syftet med Sisebuts drastiska omsvängning av sina föregångares politik mot judarna? Man har angett såväl religiösa, politiska som ekonomiska skäl till hans handlande. Som vi funnit var Sisebut en förfinad humanistisk lärdd, som engagerade sig i kyrkliga angelägenheter. Hans son valde att gå i kloster och Sisebut skriver en innerlig dikt till honom med anledning av beslutet. Sin närmaste vän och mentor hade Sisebut i biskop Isidor av Sevilla, en man med starkt antijudisk hållning, som säkerligen påverkat Sisebut. Det går inte att utsluta att det också fanns politiska motiv för Sisebuts judeförföljelser. Judarna var internationellt orienterade och förhållandet mellan visigoter och olika galliska fraktioner var ofta spänt. Vi vet att Sisebut skrev något för en lekman så ovanligt som en politiskt syftande hagiografi (berättelse om helgons liv), *Vida y pasión de San Desiderio* (S:t Desiderios liv och lidande), med udden riktad mot frankernas tidigare härskare, i synnerhet deras drottning med visigotisk härstamning, Brunhilda.

När det gäller den ekonomiska vinning, som staten eller Sisebut personligen skulle kunna göra på den nya lagstiftningen, är det tveksamt om denna uppstår i någon högre utsträckning. Frigivningen av slavar ökar inte statens inkomster. Det

fordrades att man lagför en jude för ett brott, för att kunna konfiskera hans egendom och därigenom berika staten. Karakteristiskt för det visigotiska kungadömet är dess svaga ställning rent generellt. Storslagna dekret och lagar presenteras vid varje ny kungs tillträde, men förmågan att genomföra lagstiftningen ute i riket är liten. När det gäller Sisebuts antijudiska lagstiftning har den stöd hos den visigotiska senaten, men inte hos prästerskapet. Även om ett antal judiska affärsmän emigrerar till Gallien, så föreföll de flesta ha stannat kvar i Spanien. Efter de första hemsökelserna minskar judeförföljelserna efter hand.

Sisebut dör år 621, troligen förgiftad av sina religiösa och ekonomiska motståndare. Försöken att etablera ett ärftligt kungadöme är dömda att misslyckas och Sisebuts son, Reccared II, överlever sin far endast en kort tid. Hans efterföljare och släkting, generalen Suinthila, för en tolerant politik mot judarna. Han forcerar inte verkställigheten av Sisebuts lagar, utan uppmanar de judar som gått i landsflykt att återvända till Spanien. De judar, som tvingats att bli kristna, tillåts återvända till sin gamla tro. Vissa judar återanställs i den visigotiska administrationen. Sisebuts antijudiska politik har utvecklats till ett misslyckande. Genom att göra en kursändring får Suinthila judarna med sig.

Kampen om den visigotiska makten rasar emellertid vidare. Med hjälp från frankernas kung Dagobert I röjer en gotisk adelsman, Sisenand, kung Suinthila ur vägen år 631. Sisenands regeringstid blir kort och han får kröna sig själv eftersom hans legitimitet aldrig godkänns av goternas präster eller av adeln. Han hinner ändå med att sammankalla det fjärde konciliet i Toledo år 633, ett av de viktigaste i statens historia, lett av den mångkunnige biskopen Isidor av Sevilla.

Artikel 57 i Konciliets protokoll påbjuder således att ingen ska tvingas att omvända sig till kristendomen. Motsatsen hävdas av kung Sisebut, men hans rådgivare Isidor av Sevilla har starka invändningar mot att tvinga fram omvändelser. Samtidigt innebär resonemanget i artikeln, att judarna är fria att omvända sig till kristendomen.

Artikel 58 är kanske den hårdaste i försöken att begränsa judarnas möjlighet till socialt liv i den visigotiska gemenskapen. Den stipulerar att varje person, han må vara biskop, präst eller lekman, ska bannlysas om han hjälper judarna på något sätt. Artikel 60 skapar en doktrin som ger kyrkan eller goda kristna rätt att ta judiska barn från deras föräldrar och uppfostra dem. Artikel 62 förbjuder alla judar som omvänt sig till kristendomen att ha kontakt med judar.

Konciliets artikel 65 gör förnyade ansträngningar att eliminera judarna från den visigotiska administrationen. Inga judar får ha sådana tjänster i ämbetet som medför att de får inflytande över kristna. Den chef i administrationen som inte respekterar dekretet löper risken att avskedas. När det gäller förbuden mot judarnas slavhandel, kan vi konstatera att Sisebuts lagstiftning uppenbarligen inte fungerat, eftersom konciliet nu i artikel 66 upprepar den lag, som förhindrar judarna att handla med kristna slavar.

Den 4 april 636 dör goternas andlige ledare Isidor av Sevilla. Det blir nödvändigt att kalla in ett nytt koncilium i Toledo, vilket sker i slutet av juni 636. Samtidigt

avsätts kung Sisenand på sätt som är okänt för oss. Att det kan vara fråga om en statskupp framgår av det femte konciliets handlingar, som visar den nyvalde kungen Chintilas intensiva arbete på att få till stånd en lagstiftning, som skyddar honom själv, hans familj och efterföljare. Alla eventuella försök för utomstående att blanda sig in i det kungliga styret fördöms. Kungens efterträdare förbjuds att beröva den tidigare kungens samarbetsmän de egendomar, som kungen förärat dem.

Det femte konciliet i Toledo besöks endast av 22 biskopar, bland dem Isidors efterträdare Eugenius I. I januari 638 utlyses ett nytt och mer välbesökt sjätte koncilium, i närvaro av 48 biskopar. Konciliet upprepar och utökar det föregående mötets kanoniska föreskrifter. Chintilas lagtexter, avsedda som skydd för honom själv och hans omgivning, visar sig vara verkningslösa. Han dör av okända skäl, troligen år 639, och efterträds av sin son Tulga, som är i tonåren och utan förmåga att styra det gotiska riket med den kraft som är nödvändig. År 642 avsätts Tulga av en grupp gotiska adelsmän. Man gör Tulga till munk för att förvissa sig om att han inte har möjlighet att återta makten.

### **CHINDASVIND**

Den gotiska staten har utvecklats till ett land med intressekonflikter. Det får till följd att den som lyckats roffa åt sig makten utnyttjar sin position till att berika sig själv och sina anhängare. Täta maktskiften medför ständiga strider om motståndarnas tillgångar, som ofta uppfattas vara orättmätigt förvärvade. Chindasvind väljs till gotisk kung år 642. Han är en ärrad gotisk kämpe i hög ålder, som ser det som sin uppgift att få slut på de ständiga maktkamperna. Han agerar med en sällan skådad brutalitet mot sina egna. 200 högadliga goter avrättas och 500 lågadliga.<sup>266</sup> Motivet till avrättningarna uppges vara att Chindasvind vill förhindra en sammansvärjning. Några spår av en komplott finns emellertid inte bevarade i källmaterialet. En massutvandring från landet har sannolikt skett bland de mest utsatta familjerna. De bildar flyktingöar i södra Frankrike och i de bysantiska besittningarna i Afrika.

Det sjunde konciliet i Toledo, som öppnas den 16 oktober 646, bekräftar Chindasvinds politik och skärper till och med på många sätt de redan stränga bestraffningarna mot adeln och även mot kyrkans män. Chindasvind stödjer och förstärker samtidigt kyrkans position genom landdonationer och privilegier. Oroligheterna kring den gotiska tronen upphör temporärt genom Chindasvinds utrensningar. Men vilka värden går samtidigt förlorade? Innebär förlusten av så många goter i ledande ställning att den gamla stolta gotiska krigartraditionen, som beskrivs av Isidor av Sevilla, samtidigt får sig en avgörande knäck?<sup>267</sup> De fortsatta koncilierna försöker förmå kyrkans män att göra militärtjänst, och de stora godsägarna åläggs att leverera tjugo procent av de slavar som de har som arbetskraft till militärtjänst. Den militära disciplinen och slagkraften hos dessa brokiga skaror måste ifrågasättas. Utvecklingen pekar fram mot det gotiska rikets snabba militära kollaps när morerna anfäller Spanien år 711.

I slutet av sitt liv ägnar sig Chindasvind åt goda gärningar, för att förvissa sig om en salig hädanfärd. Bland annat ger han ärkebiskopen Fructuosus av Braga medel att bygga klostret San Román de Hornija vid floden Duero i nordvästra Spanien, där

Chindasvind ligger begravd. Redan många år före sin död får Chindasvind acceptans för att utse sin son, Recceswinth, som medregent. Även om Chindasvind inte dör förrän 653, styr Recceswinth i praktiken landet sedan 649. Tillsammans gör far och son ett viktigt arbete på lagstiftningens område. Den ursprungligen romerska befolkningen rättar sig efter *Breviarium Alaricianum* (*Lex Romana Visigothorum*), medan goterna följer *Codex Revisus* (*Codex Leovigildus*). Nu utarbetar de båda regenterna i samarbete med biskop Braulio av Zaragossa en sammanställning av lagtexterna, som får namnet *Liber Iudiciorum*. Den nya lagtexten är i funktion redan i mitten av 640-talet, men finslipas och färdigställs efter Chindasvinds död år 654. I den nya lagtexten finns förbud mot vissa judiska seder, såsom omskärelse och bruket att äta koshermat.

### RECCESWINTH

Det åttonde konciliet i Toledo år 653 innebär en uppgörelse med Chindasvinds politik och värderingar. Att det finns en latent opposition mot Chindasvind också bland det prästerskap som han omhuldar, inser vi efter läsningen av ett avsnitt av den gravskrift, som biskopen i Toledo, Eugenius II, författar över Chindasvind: ”Jag Chindasvind alltid vän av onda dåd, anstiftare av brott. Chindasvind, jag, ogudaktig, oanständig, ful och galen, aldrig sökande det bästa utan värdesättande det värsta.”<sup>268</sup> Resterna av den gotiska adeln, som förföljts så intensivt av Chindasvind, restaureras under den nye kungen Recceswinths tid. De egendomar och andra rikedomar, som Chindasvind bemäktigat sig återgår i första hand till staten och i förlängningen till de adelsmän, som fått sina tillgångar konfiskerade.

Bristen på information om händelserna under Recceswinths regeringstid, den längsta i det gotiska kungadömet historia, är slående. Det finns skäl. Skräcken för repressalier kan få samtidens intellektuella att avstå från all dokumentation. Under sin nittonåriga regeringstid inkallar Recceswinth inte heller något ytterligare koncilium i Toledo. Uppgifter om Recceswinths familj saknas, förutom att vi vet att hans hustru Recciberga dör redan som 22-åring år 657. Recceswinth dör i i sin tur i september 672 i sin Villa Géricos, väster om Salamanca, i närvaro av den gotiska eliten och också av den högadlige Wamba, som väljs till kung på platsen.

### WAMBA

Biskopen av Toledo, Julián, ger oss informationen om Recceswinths död i inledningen till sin starkt lovtalande bok, *Historia Wambae regis*.<sup>269</sup> Sedan Wamba smorts till kung i Toledo, för han sina trupper till Spaniens oroliga nordvästra hörn för ett antal sammandrabbningar med stammarna där, så som seden varit i århundraden.

Samtidigt gör den galliska delen av det visigotiska riket motstånd mot den nye kungen. Greve Ilderik av Nimes och biskop Gunhild av Maguelonne, samt en abbot vid namn Ranimir, är upprorsledarna. Wamba sänder en av den gotiska elitens mest betrodda män, Paulo, med uppdrag att slå ner upproret. I stället för att undertrycka upproret i Nimes, ansluter sig Paulo till upprorsmakarna! Han får uppbackning av den mäktige hertigen Ranosind från provinsen Tarraconensis i Spanien och det är på hans förslag som Paulo utnämner sig till kung. Paulo får åka till Bar-

celona för att ta emot smörjelsen, eftersom metropoliten i Narbonne inte vill erkänna honom som kung. Paulo skriver ett brev till Wamba, där han presenterar sig som smord kung för östra delen av riket, medan han kallar Wamba för kung i söder.<sup>270</sup> Paulo vill med andra ord dela den visigotiska regeringsmakten med Wamba. Ett sådant förslag är förvisso inget som accepteras i Toledo. Sedan han fått bukt med oroligheterna i Baskien kommer Wamba ner genom Rioja- och Ebro-dalarna och intar städerna Barcelona och Girona under svagt motstånd. Så korsar Wamba Pyrenéerna och beger sig till Narbonne där han intar staden, för att sedan bege sig till Nîmes, dit Paulo flytt. Paulo grips, sedan Wamba intagit den fästning som Paulo skapat genom att förskansa sig i den stora amfiteater som ligger i mitt i staden Nîmes.



**AMFITEATERN I NIMES (200-100 F. KR.).**

Paulo skalperas och förs till Toledo med en läderkrona på huvudet och deltar i Wambas segertåg i Toledo under förödmjukande former,<sup>271</sup> för att därefter drivas i landsflykt. Som varit fallet vid tidigare kuppförsök konfiskeras Paulos och hans medlöparens tillgångar.

Straffen hävs emellertid vid det trettonde konciliet i Toledo år 683. Sedan Wamba avgått år 680, har en ny kung, Ervig, suttit vid makten i tre år. Formerna för Wambas detronisering är höljda i dunkel. Wamba ska ha blivit mycket sjuk och varit nära döden, varför han ber att få underkasta sig botgöring. Katolska kyrkans bot innebär att människan som syndare genomgår en inre botgöring, och rannsakar sig med hjälp av den Helige ande. Hon ångrar sina syndiga handlingar, föresätter sig att aldrig mer upprepa sina onda gärningar och uttrycker en ärlig vilja att försonas med Kristus.



**SAN JUAN BAUTISTA (JOHANNES DÖPAREN), I PROVINSEN PALENCIA, NORRA SPANIEN. EN AV FÅ BEVARADE VISIGOTISKA KYRKOR, UPPFÖRD AV KUNG RECCESWINTH ÅR 661 E.KR.**

I den katolska kyrkans praxis i Spanien på 600-talet kan en botgöring endast genomföras en gång. Därför brukar den vara en av den döendes sista handlingar. Om nu Wamba frisknar till efter sin botgöring, vilket troligen sker, kan han omöjligtvis fortsätta en så kontroversiell uppgift som att vara kung. Wamba är tvungen att abdikera. Så sker också den 31 oktober år 680 och Erwig tillträder som kung. Under det i januari år 681 sammankallade tolfte konciliet i Toledo måste en förklaring av det skedda lämnas till de närvarande, vilka är 38 biskopar, fyra abbotar och 15 adliga tjänstemän.<sup>272</sup>

Hovadeln, *Seniores palatii*, presenterar en skriftlig försäkran om att Wamba "mot-tagit tonsuren" och gått i kloster. Ett ytterligare dokument läses upp, ett brev från Wamba, som uttrycker en önskan om att Erwig ska ta emot kronan som hans efterföljare. Ett tredje dokument är ett brev från Wamba ställt till biskop Julián av Toledo. Wamba uppmanar i brevet biskopen att genomföra smörjelsen av Erwig så snart som någonsin är möjligt. De närvarande biskoparna intygar att de sett dokumenten och kan intyga underskriftens äkthet hos de två sista skrivelserna.

I den regentlängd som nedtecknas i slutet av 600-talet och som har titeln *Chronica regum Wisigothorum*, antecknas att Wamba genomgår sin botgöring nattens första timme den 15 oktober 680 och att Erwig tillträder som konung dagen efter och att han smörjs till kung av biskopen den 21 oktober, första söndagen efter tron-tillträdet. När kung Recceswinth dör år 672 beskriver krönikören i detalj hur Wamba väljs till gotisk kung som ett resultat av att adel och prästerskap har kunnat enas. Wamba förs sedan i procession från *Campos Góticos* för att smörjas i Toledo. Varför genomförs inte dessa procedurer och ceremonier när det gäller tillsättningen av Erwig? Tyder den brådskande utnämningen av Erwig på att Wamba blivit utsatt för en konspiration?



Efter vårt studium av den visigotiska historien, med dess många attentat mot kungatronen och dess många mord på maktens företrädare, ligger ett ”ja” som svar på den ställda frågan nära till hands. Paulo och upprorsmännen kring honom, gynnas av ett maktskifte, eftersom det sedvanligen efterföljande konciliet brukar återupprätta avfällingar och återställa deras egendom. En källa till konflikt mellan kungen och adeln ligger i adelns brist på militärt engagemang. Det går så långt att Wamba får lägga fram ett dekret år 673, som föreskriver att hela folket oavsett religionstillhörighet, och även de som är präster, måste ställa upp och försvara landet vid ett angrepp utifrån. Oviljan att försvara Spanien medför att Wamba utfärdar ett edikt som gör slavar fria om de ansluter sig till armén.

Men Wamba möter inte endast motstånd från adeln – också kyrkan är missnöjd med honom, ja till och med den främste företrädaren bland dem, biskopen Julián av Toledo. Efter det åttonde konciliets kungakritiska hållning är det uppenbart att varken Recceswinth eller Wamba är villiga att ånyo utsätta sig för den granskning och den kritik som adeln och prästerskapet utövat vid konciliet, och att de därför låter bli att sammankalla allmänna concilier. Kungens makt över kyrkan visar sig i att han installerar nya biskopsstift. Ett sådant bildas i Chaves, i nuvarande norra Portugal och således långt från maktens centrum. Det andra stiftet, däremot, inrättas i en förstad till själva Toledo, där kyrkan *Basilica de los Santos apóstoles Pedro y Pablo* är belägen. Kyrkan är en av de tre största kyrkorna i Toledo, och är den kyrkan där en kung efter sin kröning undfår smörjelsen. Dess betydelse för den gotiska identiteten inses när man vet att kyrkan var säte för det senast hållna konciliet i större stil.<sup>273</sup> Det är också i denna kyrka kungarna samlas när de drar ut i krig. Efter gudstjänsten sker ett uttåg ur kyrkan bakom ett stort relikkors, som sägs ha ett fragment av Kristi kors innefattat i sig.

Vad biskoparna, inte minst Julián av Toledo, anser om Wambas självrådiga åtgärder får vi veta under det tolfte konciliet i Toledo som hålls i januari 681. Han kritiseras för ett ”dåraktigt och orätt” handlande och anklagas för sitt våldsamma sätt att genomföra omorganisationen, trots kraftiga protester. Konciliet beslutar att Wambas nyordning ska upphöra omedelbart.<sup>274</sup> Med Wamba försvinner den siste store gotiske kungen, som med sina militära framgångar säkrat nationens fortbestånd. Hans försök att gjuta nytt blod i de gotiska ådrorna kommer tydligen för sent. Efter honom överges goternas fria konstitution och ersätts av en despotism, som kontrolleras av biskoparna. Adeln vaggas in i en falsk känsla av trygghet och sjunker ner i sysslolöshet och intrigmakeri.

## **ERWIG**

Varför utses Erwig till tronföljare? De enda personuppgifter vi har om honom kommer från *Chronicon Albeldense* (Alfonso III:s krönika, ca år 880). Enligt krönikan var Erwig gift med Liubigotona, en dotter till kung Suintila, vars far var kung Reccared och farfar kung Leovigild. Är krönikans uppgifter korrekta så har den gotiska adeln en synnerligen solid tronpretendent att presentera om vi ser till mödernet. Men på fädernet är Erwig son till en grek av persiskt ursprung, Ardabasto.<sup>275</sup> Genom att utse en kung som inte har en gotisk far är det uppenbart, att den gotiska adeln begår ett lagbrott.

Biskop Julián av Toledo är som nämnts känd för sin starkt lovprisande "Historia om Wamba" (*Historia Wambae regis*), som i detalj återger det fälttåg som den nyutnämnde visigotiske kungen Wamba för mot ett band upprorsmän åren 672-73. Men Julián känner samtidigt den visigotiske ädlingen och blivande kungen Erwig, och skriver ett arbete som tillägnas honom redan före tiden för Wambas reträtt. Julián av Toledo är den som vinner mest på att den mot kyrkan så kritiske Wamba försvinner. Han blir den förste ärkebiskopen för det enade Spanien och det är han som leder det mot Wamba så fientliga tolfte konciliet i Toledo.

Vilken roll spelar Julián av Toledo i det skeende som leder till utmanövreringen av Wamba? Åsikterna går isär i frågan. Är Julián endast en passiv åskådare till kuppen, är hans opportunistiska byte av sida i kampen om makten endast ett utslag av karaktärslöshet, eller är det i själva verket Julián av Toledo som är hjärnan bakom palatskuppen mot Wamba?<sup>276</sup>

Att Erwig endast är en docka i händerna på den mäktige ärkebiskopen i Toledo framgår av att de koncilier, som Erwigs två föregångare på tronen hade undvikit att sammankalla, nu följer i rask takt: det tolfte konciliet i januari 681, det trettonde i november 683, det fjortonde i november 684 och det femtonde i maj 688.<sup>277</sup> Vid upprepade tillfällen garanterar koncilierna Erwigs legitimitet vilket tyder på att den hade ifrågasatts av inflytelserika goter. Koncilierna speglar också sannolikt vad som kan ha hänt med Wambas släkt, sedan han försvunnit från tronen. Konciliet år 681 ger nämligen detaljerade förbud mot övergrepp mot Erwigs släkt för den händelse att han skulle avlida och garanterar försvaret av familjens egendom. Ett tydligt bevis på att Wamba inte gett upp sitt ledarskap frivilligt finner vi i en skrivning i mötesprotokollet: "Det finns vissa personer som, sedan de iklätt sig botgörarkläder när de löpte risken att dö, och sedan tillfrisknat, menar att deras beslut inte är bindande eftersom det fattats i ett medvetlöst tillstånd. Det kan förekomma att barn blir döpta utan sin vilja, men ingen vuxen man kan ta tillbaka sitt dop utan att bli dömd till evig förbannelse. Som det är med dopet, så är det med kungamakten, och vi förklarar att den som försöker överträda denna bestämmelse är värd det strängaste straff och är oförmögen att bibehålla sin civila värdighet."

Erwigs insats som lagstiftare består i huvudsak i att avskaffa de åtgärder Wamba hade satt in för att stärka den visigotiska staten. Straffen för dem som undandrar sig militärtjänst mildras. Kyrkans män behöver ej längre delta i försvaret av riket. De som gjort sig skyldiga till uppror under tidigare regenter får tillbaka sina forna värdigheter och sina egendomar. Extra skattepålagor som införts avskaffas. Judarna, som fått sina livsvillkor något lindrade under Wambas regim, kommer nu under korseld från ärkebiskop Julián, själv en konverterad jude. Erwig sanktionerar 28 lagar riktade mot judarna, med det slutliga målet att få dem att försvinna från Spanien. Den jude som inte konverterar till kristendomen är tvungen att emigrera. Som ofta när det gäller åtgärder mot judarna blir lagstiftningen tandlös – kungamakten har uppenbarligen inte kapacitet att genomföra sina instiftade lagar.

## EGIKA

För att skydda sig mot anslag från Wambas familj utser Erwig den förre kungens brorson Egika till sin efterträdare och gifter bort sin dotter med honom. Egika får svära en ed att skydda Erwigs familj och dess tillgångar när han kommer till makten. År 687 drabbas Spanien av missväxt och invånarna lider svårt av svält. Erwig känner sig utsatt för Guds hämnd och avgår som kung för att tillbringa den sista tiden av sitt liv i ett kloster.

Sedan Egika blivit smord till kung presenterar han ett dokument för konciliet i Toledo med en fråga som han uppdrar åt kyrkan att lösa: ”När jag gifte mig med kung Erwigs dotter tvingade han mig att svära att jag alltid skulle skydda hans änkas och barns tillgångar. Men när jag smordes till kung svor jag en ed att utöva jämlik rättvisa mot alla mina undersåtar. Det är omöjligt för mig att hålla båda dessa eder, eftersom mycket av rikedomarna som Erwig lämnat efter sig har vunnits genom utpressning. För att säkra sin tron har Erwig gjort många adelsmän till slavar och tagit deras egendom. De och deras arvingar ber nu om att deras ägodelar återställs. Min kröningsed manar mig att uppfylla deras rättmätiga krav, eden jag gav åt Erwig förbjuder det. Jag ber er, vördade fäder, att säga med vad som är min plikt att göra.”

Biskoparna menar att det är statens intressen som går först och upphäver på ett förbluffande och cyniskt sätt de beslut, som fattats angående Erwigs och hans familjs rätt till sin egendom. Genom att utse Egika till sin efterträdare hade Erwig själv upphävt den ed som Egika svurit Erwig personligen, menar konciliet. Egika får rätt att skilja sig från sin hustru, drottning Liubigotona, som sänds med sina döttrar till ett kloster där de berövas sina ”orättmätigt förvärvade” rikedomar.

Möjligen har Egika kunnat njuta några år av relativt lugn efter framgångarna under de i tätt följd avhållna koncilierna i Toledo. Men snart inträffar en händelse som ska öppna vägen för nya intriger: den spanska kyrkans starke man, ärkebiskop Julián av Toledo, dör år 690. Han efterträds av Sisebert, en got med höga ambitioner, vilka motarbetas av Egika. Tillsammans med Wambas efterlevande familj, drottning Liubigotona och hennes döttrar Frogellus, Theodomir, Liuvila och Tecla, störtar Sisebert Egika och tillsätter en greve Suniefred som kung med titeln *Comes sanciarum et dux*. Det är samma titel som Egika fått, och det bör ha varit ärkebiskop Sisebert som smorde Suniefred och ger honom titeln. Suniefred hinner sitta så länge vid makten i Toledo att han ger ut mynt, varav ett är bevarat.<sup>278</sup> Sisebert och hans konspiratörer lyckas emellertid inte få tag i Egika för att mörda honom. I stället är det Egika som kan fånga usurpatorerna. Vi finner två kvinnor bland de gripna konspiratörerna – sannolikt är de den förra drottningen Liubigotonas döttrar.

Troligen elimineras Erwigs familj slutgiltigt sedan Egika återtagit makten. Bland upprorsmakarna är endast ärkebiskop Siseberts öde dokumenterat, eftersom han står under biskoparnas domvärjo. Vid det sextonde konciliet i Toledo i maj år 693 dömer de bestörta biskoparna Sisebert till förlusten av sitt ämbete. Han fräntas al-

la ägodelar samt får bege sig i evig landsflykt. Hans efterträdare på biskopsstolen blir Felix.

### **VISIGOTISKA RIKETS UNDERGÅNG**

Den arabiska expansionen tar fart efter Muhammeds död år 632. På 640-talet erövrar araberna Egypten, nuvarande Libyen och omkring år 670 den bysantiska provinsen Afrika. Den dramatiska utvecklingen är förstas känd i Spanien, inte minst av judarna, som får veta att judar har en fristad i de områden som erövrats av morer. Panik utbryter i det visigotiska ledarskiktet när det avslöjas, att en konspiration planeras mot den visigotiska staten av ett stort antal judar. Målet med konspirationen är att införa ett arabiskt styre i Spanien.

Visigoternas aktiva antijudiska hållning kan följas i koncilitexterna såväl under Erwig som Egika. Det tolfte konciliet som hålls år 681 under kung Erwig, förnyar som brukligt lagar för att, som konciliet uttrycker det, "utrota den judiska pesten". Artikel 9 förbjuder således judarna att smäda treenigheten. De får inte vägra att låta döpa sig, de får inte närvara vid det kristna påskfirandet, och de får inte utföra omskäreleser. Ingen kristen får ta emot något från en jude som strider mot den kristna tron. Artikel 17 föreskriver att konverterade judar ska presentera sig för en biskop eller präst varje sabbat eller judisk högtid, så att staten kan försäkra sig om att de inte deltar i judiska sammankomster.

Vid det sextonde konciliet står det klart att Erwigs ansträngningar att få judarna att omvända sig, eller att lämna landet, har misslyckats. Det finns fortfarande många judar i det visigotiska kungadömet år 693. Erwigs efterträdare Egika lanserar ett nytt sätt att komma åt problemet, då konciliet föreskriver att böter ska mätas ut för dem som handlar olagligt med judarna. De som inte kan betala böter straffas med upp till hundra piskrapp. All egendom som judar förvärvat från kristna ska lösas in. Judarna förbjuds idka långdistanshandel. Beskattningen av judarna skärps och det i ett läge då man samtidigt försöker beröva dem deras rikedomar. Det sjuttonde konciliet i Toledo är det sista som finns skriftligt dokumenterat.<sup>279</sup> Konciliet kan ses som en desperat åtgärd att slutligen bli kvitt judarna. Artikel 8 stipulerar att all judisk egendom ska beslagtas, judarna ska fördrivas från sina hem i hela Spanien och tvingas in i slutgiltigt slaveri, utan tillfälle att utöva sin religion.

Hur ska den intensiva visigotiska lagstiftningen mot judarna under 600-talet förklaras? Den amerikanske medeltidshistorikern Bernard S. Bachrach menar att det är välbeställda judiska affärsmän och tjänstemän som konspirerar mot kungarna och kyrkans representanter, genom att alliera sig med oppositionella visigotiska adelsmän. Konspirationerna leder inte sällan till att den sittande kungen på ett eller annat sätt detroniseras. Judarna kan då välja att stötta den nya regimen, om den erbjuder förmånligare villkor än den föregående. I ett brev till Reccared berömmar, som nämnts, påve Gregorius honom för att inte ta emot mutor av judarna. Det är uppenbart att judarna i andra sammanhang använder betstickning för att främja sina intressen. Den böljegång mellan stränga och mildrande lagar som kan konstateras i visigoternas historia, samt det faktum att de skrivna lagarna

har en så blygsam effekt i verkligheten, tyder på judarnas aktiva inblandning i den gotiska politiken, menar Bachrach.<sup>280</sup>

Mot Bachrachs tolkning invänder Norman Roth, som i en bok år 1994 hävdar att det saknas bevis för judiska stämplingar mot den visigotiska staten.<sup>281</sup> Den anti-judiska politiken är en reflex av det Bysantinska rikets politik, som visigoterna kan ha fått kontakt med, inte minst genom de bysantinska garnisoner som under 500- och 600-talet hade etablerat sig på den spanska västkusten.

I en uppsats från år 1979 behandlar Roth den arabiska invasionen av Spanien år 711 och går igenom de från de västerländska källorna oberoende arabiska källorna. *Akhbar Majmu'a* är en anonym samling arabiska källor, sammanställd i slutet av 900-talet, men delar av materialet härrör sig från 700- och 800-talet. Morerna erövrar stad efter stad enligt ett mönster. När morerna anländer har de kristna redan flytt. Kvar samlas på stadens torg de judar som bott i regionen eller i staden. Några moriska ledare utses, som i sin tur anförtror åt judarna att sköta stadens administration, medan de invaderande morerna fortsätter sitt erövringståg.<sup>282</sup> Roth har ingen förklaring till fenomenet. Om de arabiska källorna ger en någorlunda korrekt beskrivning av vad som kan ha skett inställer sig frågan, hur det kommer sig att judarna vågar stanna kvar och invänta invasionen, medan de kristna flyr. Det oundvikliga svaret blir att judarna har träffat överenskommelser med invasionsstyrkorna.

En väsentlig svaghet i det visigotiska samhällets struktur är bristen på kontinuitet i ledarskiktet. Monarkin är valbar och varje kungs död utlöser förbittrade strider om vem som fortsättningsvis ska inta ledarskapet. Maktkampen förs i regel bland fraktioner i den gotiska adeln. På sin dödsbädd år 700 lyckas Egika få acceptans för sin son Witiza som efterträdare. Denne regerar till sin död år 710, lämnande omdömet efter sig att ha varit en svag monark. När Egikas övriga två söner, ärkebiskopen av Sevilla, Oppa, och greve Sisebut, gör anspråk på makten förvägras de den av den gotiska aristokratin, som i stället utser greven av Baetica (nuvarande Andalusien), Roderick, till kung.

Under maktkampen som föregår valet av Roderick flyr Egikas söner till Afrika. Därmed förvandlas den visigotiska tronföljdsfrågan till en internationell angelägenhet. Egikas familj söker stöd hos de muslimska ledarna Musa ibn Nusayr och Tariq ibn-Ziyad, för att kunna återta makten i Spanien. Troligen räknar Egikas söner med att morerna efter en raid i Spanien ska återvända till sin bas, nöjda med omätliga rikedomar som byte. Men morerna har andra planer. Efter en recognoscering norr om Spaniens sydligaste stad Tarifa år 710, finner morerna att landet ligger vidöppet för dem. Våren 711 drar Tariq samman en armé på 7000 man, huvudsakligen berber, och landar vid Gibraltar, för att sedan bege sig mot nordväst. De befinner sig alltså i Baetica, Rodericks eget revir, men denne är inte på plats, eftersom han utkämpar strider mot upprorsmakare i norra Spanien.

Sedan han nåtts av underrättelsen om den arabiska invasionen beger sig Roderick skyndamt söderut och möter de muslimska styrkorna vid floden Guadalete, söder om Cadiz. Slaget blir en katastrof för visigoterna. Deras rike faller samman

som ett korthus. Tariq fortsätter sitt anfall mot det visigotiska Spanien och intar huvudstaden Toledo och därefter staden Cordoba. Följande år anländer Musa ibn Nusayr till Spanien med en styrka på 18000 man. Tillsammans erövrar de båda moriska fältherrarna två tredjedelar av Spanien inom några år.

Musa bin Nusayr slår sig ner i Cordoba och gör staden till den arabiska ledarklassen umayyadernas huvudstad. Roderick efterträds av en Achila II, som regerar i tre år i nordöstra delen av det visigotiska riket. Från hans regim är mynt från tre städer kända, Narbonne<sup>283</sup>, Gerona<sup>284</sup> och Tarragona<sup>285</sup>. De två sista städerna ligger i de områden som morerna erövrar runt år 714, varför Achila II:s död sannolikt har ett samband med våldsamheter som uppkommer då.<sup>286</sup> Den siste visigotiske kungen heter Ardo och är känd endast enligt en regentlängd. Han lär regera i Narbonne i sju år, det vill säga fram till den tidpunkt då morerna erövrar staden. Längst upp i nordöstra Spanien lyckas en gotisk motståndsgrupp samla sig. Snart börjar den sin mödosamma kamp för att återerövra det månghundraåriga visigotiska riket i Spanien.

## LA RECONQUISTA

Det är en spridd uppfattning att de morer, som erövrar Spanien med början år 711, kommer till ett land i kulturell dekadens. Morerna bygger efter sin invasion upp en förfinad kultur och lämnar ett arv efter sig, som högmedeltidens kristna efter återerövringen av Spanien tacksamt kan tillgodogöra sig. Moskén i Cordoba och palatsbyggnaden i Alhambra står för dagens turister som exempel på denna enastående kultur. Den siste moriske regenten Boabdil av Granada drar en ”momens sista suck”, när han framför det spanska kungaparet Ferdinand och Isabella tvingas lämna över sin stad efter kapitulationen inför den kastilianska övermakten år 1492.

Genom moreernas ankomst till Spanien kommer det att existera tre olika trosystem i Spanien: kristendom, judendom och islam. Konflikter mellan olika religionssystem är väl kända i vår tid. Debattörer i 2010-talets Sverige åberopar stundom det muslimska Spanien, Al-Andalus, som en kontrast till de så ofta uppblossande religiösa striderna i Europa och menar att morerna genom sin ockupation av Spanien skapade en region av tolerans, där olika religioner kunde utövas utan risk för förföljelse, med ett blomstrande kulturliv där olika grupper kunde inspireras av varandra.<sup>287</sup> Verkligheten var en annan.<sup>288</sup>

När goterna börjar besätta Spanien i början av 400-talet har de tjänat det romerska imperiet sedan generationer tillbaka, som soldater, generaler och som politiska ledare. De är kulturellt romaniserade och anser sin stat vara en fortsättning av det romerska imperiet.<sup>289</sup> Den visigotiska tolkningen av de kristna trosfundamentet, arianismen, är i sina rituella delar närstående den katolska kyrkans och den grekiska ortodoxins trosuppfattningar. Goterna försöker aldrig påtvinga den dominerande hispano-romerska befolkningen sin tro. Språkligt sett hör goterna till samma indoeuropeiska språkfamilj som romarna.<sup>290</sup> Redan från 200-talet, då goterna får i uppdrag att delta i försvaret av imperiet, har goternas relation till romarna baserats på avtal och inte på fientliga handlingar. Anpassningen till de

grundläggande dragen i det romerska rättssystemet får visigoternas förste kung Alarik att deklarerar: "bland goter och romare är lagen densamma" (*et Gothis Romanisque apud nos ius esse commune*).<sup>291</sup>



RECCESWINTHS VOTIVKRONA (DETALJ) UR GUARRAZARSKATTEN FRÅN TOLEDO.

De fundamentalt gemensamma kulturella dragen underlättar den etniska integrationen mellan goter och spansk-romare. Kung Leovigild initierar denna genom att stifta en ny lag, *Codex Revisus*, vilken gör det möjligt för goter och romare att gifta sig med varandra. Ett steg längre i arbetet på att förena visigoter och romare tas av kung Leovigilds efterträdare Reccared, när han vid det 3:e konciliet i Toledo år 589 proklamerar sin och visigoternas omvändelse till katolicismen. Sentida bedömare ser det tredje mötet i Toledo som en milstolpe för utvecklingen av den kristna tron i Europa.<sup>292</sup> Andligt sett förenar mötet det gamla romarriket med dess besegrare. När återerövringen av Spanien, *la Reconquista*, tar sin början, återoppar sig dess anförare på det visigotiska arvet.<sup>293</sup>

Den latinska högkultur som etableras av Isidor av Sevilla och visigoternas kung Sisebut under 600-talets förra hälft, manifesterar sig i en rad koncilier under hela 600-talet, då alla ur Spaniens intellektuella och kyrkliga elit strålar samman i Toledo för att stifta lagar, men också för att utbyta tankar och idéer. Svåra motgångar försvagar det visigotiska riket under slutet av 600-talet: böldpest och gräshoppsvärmor härjar, torka förstör skördarna och orsakar hungersnöd. Sociala problem och inbördeskrig splittrar sammanhållningen i riket.<sup>294</sup> Goterna hinner aldrig återhämta sig från dessa prövningar förrän morerna slår till i början av 700-talet.

Morernas erövring av Spanien innebär att den pågående kulturella och etniska sammansmältningen av visigoter och hispano-romare avbryts och att därmed embryot till den hispano-gotiska civilisationen förtvinar. Invasionsarmén består till allra största delen av nomadiserande berber som helt saknar den kulturella standard som finns i det visigotiska Spanien. De medeltida moriska krönikörerna kan vittna om den häpnad de icke-europeiska krigarna i invasionsarméerna erfar vid anblicken av sådana visigotiska städer som Toledo, Sevilla, Córdoba och Mérida.

I en krönika skriven av Abu Ja'far al-Kortobí berättas hur den visigotiske förrädaren greve Julián av Ceuta uppmuntrar den moriske guvernören Musa ibn Nusayr att erövra Hispania. Han beskriver landet som "fyllt med skatter av alla slag, vars invånare kunde göras till utmärkta slavar, ett land överflödande av källor, trädgårdar, floder, ett land med obeskrivliga mängder av frukter och träd."<sup>295</sup> Julians lovtal över Hispania kan bekräftas av den moriske generalen Tariq ibn-Ziyad, när han tränger in i den visigotiska huvudstaden Toledo. Han finner där "tjugoen exemplar av Moseböckerna, Nya Testamentet och Psaltaren, liksom en kopia av Abrahams bok och en (lag)bok av Moses." Han finner också "tjugofem kungliga diadem, ett för varje visigotisk härskare, underbart dekorerade med juveler... Han finner böcker med värdefull kunskap för människan om hur man odlar växter, behandlar mineraler sköter djur... samt böcker av antikens filosofer... tillsammans med en oräknelig samling rubiner och färgade ädelstenar lagrade i guld- och silverurnor."<sup>296</sup> En anonym, men med den arabiska erövringen närmast samtida källa, berättar om det förnämsta fyndet bland det rövade godset: "ett matsalsbord, men utan ben att stå på, gjord i blandat rent guld och silver, i guld och vitt. Det var dekorerat med tre rader juveler, en med stora pärlor, en med rubiner och en med smaragder. Inget kunde vara mer rikt eller vackert."<sup>297</sup> Guldskivan tillhör i själva verket altaret i katedralen i Toledo.

Al-Korthobí skildrar hur Musa ibn Nusayr reser till kalifen i Damaskus med gåvorna som rövats från visigoterna: "ett enormt antal vagnar och kameler som transporterade det enorma bytet och stora rikedomar som han hade tagit som innehöll, förutom det berömda "bordet", en sådan stor mängd dyrbara ädelstenar, silver och guldvaser och andra värdefulla föremål, som trotsade all beskrivning."<sup>298</sup>

Den tidigaste moriske krönikören, al-Razi, beskriver ödet för den underbara bron över floden Tagus vid Toledo, som är "så välbyggd att den saknade motstycke i hela Spanien". Under erövringen av Toledo beslutar emiren Muhammed av Cordoba att bron ska rivas.<sup>299</sup> Om plundringen av Toledo skriver al-Razi: "Det fanns inga städer eller slott där Tariq fann och tog fler ädelstenar och större skatter än i Toledo."<sup>300</sup>



Den arabiske krönikören Ibn Bashkuwal beskriver det tidigare visigotiska kungliga palatset i Córdoba som fyllt av "underbara ting från grekisk, romersk och visigotisk kultur" – "de inre rummen var så magnifikt dekorerade och ornamenterade så att de bländade betraktaren." "Detta palats", fortsätter krönikören, "valde kalifen av släkten Merwán som sitt residens."<sup>301</sup> Det öde som de katolska kyrkorna går till mötes exemplifieras av den arabiske krönikören Ibnu-l-Faradhí: "Jag fick veta av Abú Mohammed Alththegrí att *Karkashunah* (Carcasonne) är en stad som ligger fyra mil utanför Barcelona, och när muslimerna erövrade den, fann de en magnifik kyrka, kallad Santa Maria av de kristna, som i sitt inre hade sju pelare av massivt silver, så vackert snidade att inget mänskligt öga någonsin sett dess like. Så stora var deras dimensioner att en man knappast kunde omfamna en av dem med båda armarna utsträckta."<sup>302</sup> Pelarna försvinner under den moriska ockupationen.



**PONTE ROMANO, MERIDA, REPARERAD AV VISIGOTERNAS KUNG EURIC (466-484 E. KR.).**

Historikern Manuel Rincón Álvarez sammanfattar den moriska erövringen av Spanien i sitt arbete *Mozárabes y mozarabias* (2003):

"De nordafrikanska soldater (som erövrade Spanien) var till största delen berber, krigiska plundrare, men med ingen eller liten förmåga att tillgodogöra sig kultur och ändå mindre kapacitet att samarbeta med den ursprungliga befolkningen. Bland erövrarna fanns det en arabisk minoritet från öster, med större kulturell bildning, men med samma hängivelse för *Jihad*, det Heliga kriget, där alla vägar ledde till Gud. Ur taktisk synpunkt var det enklast att vara tolerant mot de besegrade eftersom det då blev lättare att erövra nya territorier. Men medan det bland dessa beduiner från öknarna knappast fanns någon som visste om hur man läste

eller skrev, fanns det romerska och isidorianska arvet kvar hos den infödda befolkningen, låt vara att det var en kultur för eliten. Den hade redan producerat encyklopedier liknande karolingernas *Liber glossarum*, och fortfarande fanns det vetenskapliga skolor i Sevilla och Toledo, för att nämna några av de många exemplen på kulturellt liv i Spanien. Att underskatta den kulturella nivån i det förislamiska Spanien, är på samma gång att förbise vad som skett tidigare: fusionen av det hispano-romerska elementet med det visigotiska. Det kan synas onödigt att påminna om att invånarna på den iberiska halvön hade nått en hög grad av romanisering.”<sup>303</sup>

Även efter erövringen av Spanien fortsätter de invaderande berberna sitt nomadliv. Det är först sedan Abd al-Rahman I etablerat sig som emir i Cordoba år 755, som han kan förmå berberna att bygga städer och att slå sig ner i dem.

## DE ANTIKA INFLUENSERNA

Vid tiden för islams födelse i Arabien i början av 600-talet, existerar det en strålande hispano-romersk-visogotisk kultur i Spanien. Där lever lärda män, som huvudfiguren vid det tredje konciliet i Toledo, Leandro de Sevilla, vilken fått sin bildning i Bysans, Eugenio de Toledo (expert i matematik och astronomi), Conatus de Palencia (expert i musik) och den poetiske kung Sisebut, som skriver dikter på latin. Främst av dem alla är Isidor av Sevilla, som skriver matematiska arbeten (*De arithmetica*), en avhandling om musik (*De musica*), bedriver språkstudier (*Differentiarum libri*), idkar naturvetenskapliga och astronomiska studier (*De natura rerum* och *De ordine creaturum*), samt författar historiska arbeten och ett kompendium om den grekisk-romerska civilisationen (*Historia gothorum* och *Etymologiae*).<sup>304</sup>

Latinprofessorn Dag Norberg skriver: “Originaliteten hos den visigotiska kulturen reflekteras i den roll grammatik och retorik spelar i deras undervisning. Det antika undervisningsprogrammet [*trivium*: grammatik, retorik, dialektik och *quadrivium*: aritmetik, geometri, musik, astronomi], överlevde hos dem. De lärda biskoparna läste de antika poeterna utan den avståndskänsla som många av Medelhavsvärldens kristna fick inför hedniska texter.”<sup>305</sup>

De bildstormande ideal som morerna företräder, blir förödande för de utsmyckningar som pryder de visigotiska städernas kyrkor och torg. Den arabiska moskén i deras huvudstad Cordoba är ursprungligen en visigotisk kyrka från 600-talet, som rivits ut och byggts om med inredningar från andra monumentala platser i Spanien av hispano-romanskt eller visigotiskt ursprung. Pelarraderna i moskén i Cordoba är byggda med gotisk valvteknik. Pelarnas dekoration och uppbyggnad med dess omväxlande vita och röda stenar är utförd i en romersk blandteknik, kallad *opus vittatum mixtum* och mosaikerna har grekiskt ursprung. De enda kyrkor som bevarats från den visigotiska tiden är mycket små och vi finner dem på landsbygden, i områden dit den arabiska maktsfären inte sträcker sig.

I Konstantinopel finns det tydligast bevarade exemplet på den kulurförvandling som kan äga rum när en ny religion efterträder en annan. I den bysantinska huvudstaden finns den år 536 invigda kyrkan *Hagia Sofia* (Den heliga visheten). Sedan de osmanska turkarna erövrat Konstantinopel år 1453 avlägsnas alla mosaiker



MOSKÉN I CODOBA

och bilder på Kristus och Madonnan i Hagia Sophia. Texter med kristet innehåll ersätts med arabiska texter och abstrakta dekorationer. Den muslimska prägeln förstärks av att fyra minareter placeras utanför kyrkan – de står kvar än i dag. När osmanerna bygger två nya stora moskéer i Konstantinopel kopierar de den grekisk-ortodoxa arkitekturen från Hagia Sofia.

Ambitionen att suddas ut det förgångna går också ut över goternas litterära arv. Vi har tidigare kunnat läsa om hur den arabiske generalen Tariq ibn-Ziyad plundrade Toledo och fick med sig ett stort antal värdefulla böcker. Men också all annan skriftlig dokumentation av det visigotiska rikets administration är försvunnen. Detta omfattande och enastående kollektiva *damnatio memoriae* (fördömande av minnet), som invasionsstyrkorna genomför mot den hispano-romerska och visigotiska kulturen tar sig också uttryck genom omdöpanad av ortnamn. Många städer byter namn, floder och sjöar likaså. Dagens resenär slås av hur många ortnamn som fortfarande bär arabisk prägel i Spanien. Det romerska provinsnamnet *Hispania* eller *España* (arabiska *Isbāniyā*) ersattes med *Al-Andalus*.

Den inhemska befolkningen tillämpar olika strategier för att överleva den moriska ockupationen. De kan fortleva i sin egen kultur, betala högre skatt och anpassa sig till det försämrade läget. Samlivet mellan muslimer, judar och kristna i Spanien har



**HAGIA SOPHIA (LATIN SANCTA SOPHIA, "HELIGA VISHETEN"), KONSTANTINOPEL  
(UPPFÖRD 532-537 E.KR.).**

en övergripande förutsättning: judar och kristna är *dhimmies* och underställda morerna. Dhimmies får betala högre skatt och är ur rättslig synpunkt underlägsna morerna. En morisk mans vittnesmål väger lika med vittnesmål från två dhimmies. Dhimmies kan – ibland endast formellt – omvända sig till islam. Vissa byter ut sitt ursprungliga namn mot ett arabiskt och lär sig arabiska för att kunna få arbete i den moriska administrationen. För den visigotiska adeln, den hårda kärnan i den gotiska kulturen, är dessa former av underkastelse säkert inget som passar dem. Adeln flyr mot norr, till de regioner som morerna aldrig lyckas erövra, eller till det gränsland i norr, som uppstår mellan den muslimska och kristna världen, där invånarna förefaller sköta sig själva.<sup>306</sup>

#### **DEN POLITISKA UTVECKLINGEN I SPANIEN**

Erövringen av det Visigotiska riket år 711-722 leds till största delen av nordafrikanska berber.<sup>307</sup> En kontingent syrier deltar också, liksom en mindre ledningsgrupp från den Arabiska halvön. Bevarade västliga källor, *Crónica bizantina-arábica* från år 743 och *Crónica Mozárabe* från år 754, ger, tillsammans med illustrationerna i 1200-talskrönikan *Las Cantigas de Santa Maria*, en uppfattning om brutaliteten i moreernas sätt att bringa den katolska befolkningen till underkastelse.<sup>308</sup> Al-Andalus, leds därefter av en autokrati, som med arméns hjälp håller den underlydande befolkningen i schack på alla plan.

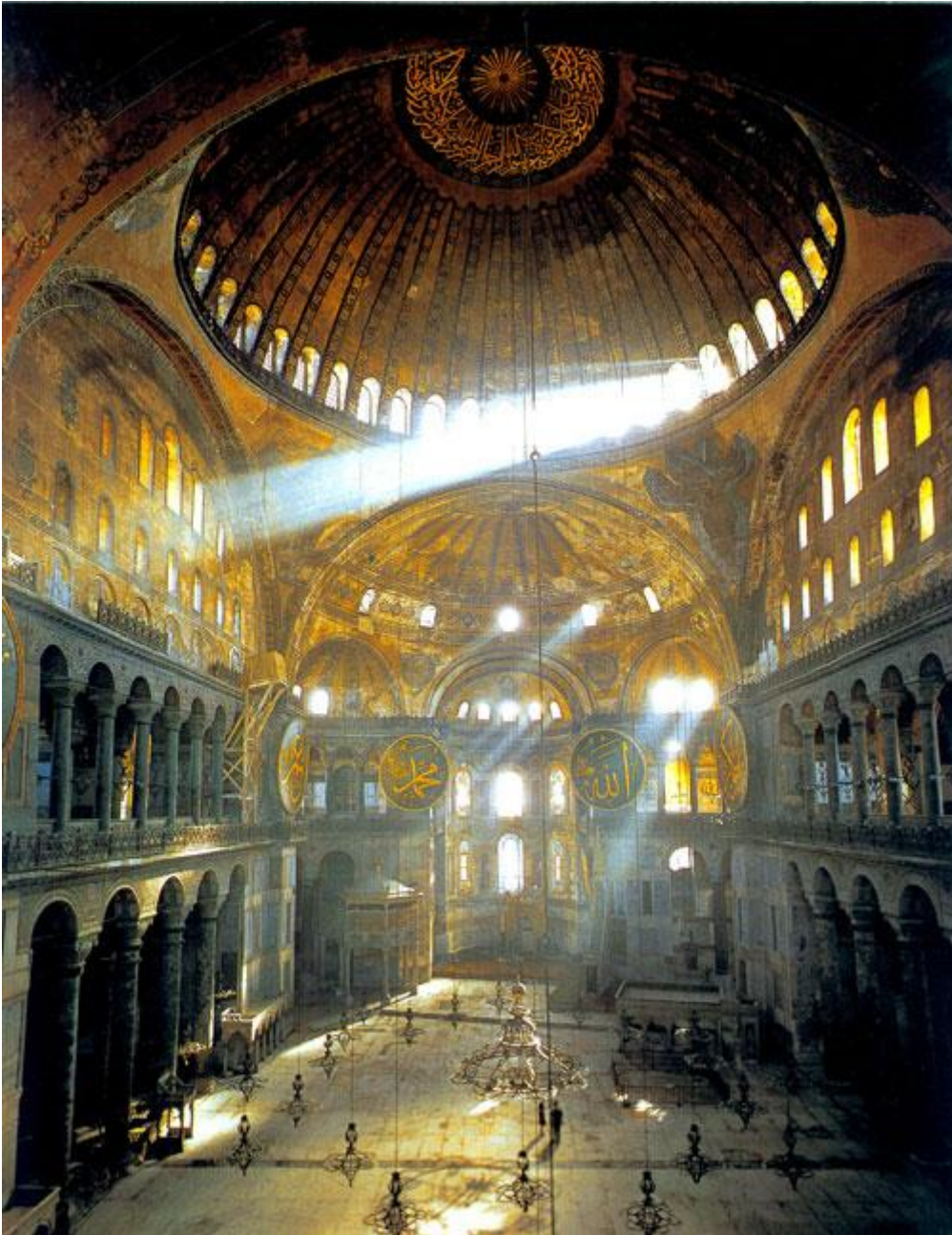

**HAGIA SOPHIA, INTERIÖR.**

Genom sin invasion utsätter morerna Spanien och Gallien för det heliga kriget, *jihad*, som utlöses i Arabien år 634 i den då kristna Mellanöstern. I sin västliga hejdar framryckningen sedan morerna besegrats i två fältslag, ett vid Toulouse år 721, lett av hertig Eudes av Aquitanien, och ett annat vid Poitiers år 732, där merovingernas Karl Martell är slagets hjälte, och den moriske härföraren emir Abd al-Rahman I dess förlorare, till råga på allt dödad under morernas reträtt.<sup>309</sup> Väst-europeiska källor ser slaget vid Poitiers som en avgörande vändpunkt i kampen mot den moriska invasionen, medan morerna betraktar slaget vid Toulouse som det smärtsammaste nederlaget under fälttåget i Gallien.

Vad hade hänt om morerna vunnit slaget vid Poitiers? Edward Gibbon skriver i sitt berömda historieverk *The history of the decline and fall of the Roman Empire* (Romerska rikets nedgång och fall, 1776-88):

”En segerrik marsch hade förlängts från Gibraltarklippan mer än 160 mil till Loire, och en expansion i samma skala skulle ha fört saracenerna till gränstrakterna mot Polen och de Skotska högländerna. Rhen är inte svårare att passera än Nilen och Eufrat och den arabiska flottan skulle ha kunnat segla utan strid till Themsens mynning. Kanske skulle Koranen nu ha predikats vid Oxford och dess omskurna elever skulle ha fått acceptera sanningen i Muhammeds uppenbarelser.”<sup>310</sup>



HENRY WALTON, MINIATYRMÅLNING FÖRESTÄLLANDE EDWARD GIBBON (1773).

Trots det förödande nederlaget mot frankerna i slaget vid Poitiers år 732, fortsätter morerna att vara närvarande i de gamla gotiska städerna vid franska Medelhavskusten. Det blir merovingernas ledare Karl Martell och hans son Pippin den lille som tar sig an uppgiften att rensa upp de moriska motståndsfickorna i de sydfrankiska städerna. År 759 är uppdraget fullföljt, då Narbonne ger upp, den sista staden i Gallien som är ockuperad av morer.

En bland historiker gängse uppfattning är att kampen för att återerövra det förlorade Spanien startar nästan omgående efter invasionen år 711. Under framryckningen mot norr kommer de moriska trupperna i konflikt med Asturien, en region som lyckats hålla sig utanför den visigotiska intressesfären de föregående århundradena. Enligt en västlig källa, en krönika som den asturiske kung Alfonso III (866-910) låter färdigställa, ska ett slag mellan de muslimska styrkorna och Asturiens förste kung, Pelayo, utkämpas någon gång mellan 718 och 722 vid Covadonga, en trång dal som har en grotta dit Pelayo stuckit sig undan.<sup>311</sup> Pelayo går segrande ur

striden över en armé som enligt krönikan har väldiga och otroliga proportioner: närmare 200 000 i den invaderande armén lär stupa eller dö under flykten från slagfältet. En tidig arabisk krönika, som behandlar slaget vid Covagonda, ser konfrontationen i stället som en skärmytsling. Sedan muslimerna dödat några hundra kristna krymper Pelayos styrkor till 30 man, vilka muslimerna inte anser det vara mödan värt att förfölja bland de otillgängliga bergen i området.



PELAYO, SOM HAN KAN HA SETT UT.

Enligt sägner är Pelayo en visigotisk adelsman som flyr mot bergen i nordväst efter att ha deltagit i slaget vid Guadelete år 711. Den seger mot morerna som tillskrivs honom av Alfonso III, innebär en inledning till den visigotiska återerövringen av Spanien, *la Reconquista*. Moderna kritiker ser Pelayo som en lokal krigsherre, vilken endast försvarar sitt område mot främmande inkräktare, på sätt som är vanligt genom århundradena i regionen. Man påpekar det orimliga i att idén om en återerövring av Spanien ska födas i en region som hela tiden kämpar för att inte behöva tillhöra Spanien!<sup>312</sup>

Vad som dock bör hållas i minnet är att de två källor, som finns att tillgå när det gäller slaget vid Covadonga, båda ser motståndet mot morerna i Asturien som utövat av visigotiska flyktingar från områden som inkräktarna erövat.<sup>313</sup> Skälet till att de flyende visigoterna söker sig till Asturien är förstås områdets otillgänglighet. Flera namn i det ledande skiktet runt Pelayo kan definieras som gotiska: Pelayos far, och också hans son, heter *Fafila*, ett gotiskt namn av okänd betydelse, men vars efterled är en diminutiv, som vi känner igen från andra gotiska namn, exempelvis *Attila* och *Wulfila*. *Fafila* är gift med en kvinna med det gotisk klingande namnet *Froiliuba* och den efterföljande regenten Alfonso, svåger till *Fafila*, är gift med hans gotiska syster *Ermosinda*.<sup>314</sup>

Albeldakrönikan och Alfonso III:s krönika är båda starkt inspirerade av de gotiska minnena. De gör stora ansträngningar för att legitimera de asturiska kungarnas rätt att företräda goterna, genom att visa på banden mellan det visigotiska Spaniens kungar och den asturiska dynastin. Albeldakrönikan kallar de senare ”goternas konungar”, och erinrar om deras företrädares titel, ”rex Gothorum”. Det är Alfonso II

(kung åren 791-842), som flyttar Asturiens huvudstad Pravia till Ovideo. Albeldakrönikan berättar hur Alfonso, ”den kyske”, bygger sköna kyrkor och palats och återställer ”goternas ordning, sådan den var i Toledo, såväl inom kyrkan som vid hovet.”<sup>315</sup>

Det slag som Pelayo enligt sägnen utkämpar vid Covadonga, själva inledningen till *Reconquistan*, spelar en central roll för krönikeskrivarna. Goternas seger framstår som ett mirakel. Slaget föregås av en förhandling mellan Pelayo och en gotisk medlöpare till inkräktarna, biskop Oppa. Denne ska enligt legenden ha uppmanat Pelayo att kapitulera inför den arabiska övermakten. I sitt svar blir Pelayo försvarare av kristenheten och sitt folk: ”Vet du ej, att Herrens kyrka förliknas med månen, som både avtar och i sinom tid återvänder till sin förra fullhet? Vi förlita oss därpå, att genom Guds barmhärtighet ur detta lilla berg ska framgå Spaniens räddning och det gotiska folkets förnyade makt.”<sup>316</sup> Vi kan förmoda att Alfonso III givit någon skriftlärdd uppgiften att formulera detta tal, som förmedlar ekon från judarnas babyloniska fångenskap. I färskt minne har skrivaren haft en hexameterdikt från 600-talet, författad av den visigotiske kungen Sisebut, som just utvecklar en liknelse mellan en månförmörkelse och kyrkans växlande styrka.<sup>317</sup>

Pelayos tal är ett uttryck för Alfonso III:s ambition att formulera det asturisk-leónska rikets historiska uppgift: att återerövra Spanien från morerna och att samtidigt återupprätta den visigotiska monarkin. Också i Albeldakrönikan är Spanien ett ”regnum Gothorum”, som delvis är ockuperat av morerna: ”Saracenerna tog över goternas kungadöme, vilket de till en del besitter än i dag. Och de kristna är i krig med dem dag och natt i en ständig konflikt, utan att kunna driva ut dem från Spanien.”<sup>318</sup>

Den kristna ambitionen att återerövra Spanien har begränsad framgång under de århundraden som följer omedelbart efter den fientliga anstormningen. Den moriska erövringen av Spanien äger rum under den tid då den ummayyadiska klanen har makten i arabvärlden. Just när invasionsarmén är på väg ut ur Gallien på 750-talet, äger en revolt rum i kalifatets huvudstad Damaskus. En ny dynasti, abbasiderna, gör anspråk på makten och störtar ummayyaderna. För att undgå de följande utrensningarna flyr den ummayyadiske prinsen Abd al-Rahman till Ceuta i Nordvästafrika och kan med en armé bestående av berber flotta sig över till Almuñécar i Spanien. Han lierar sig med trogna ummayyader, varav många är släktingar, och besegrar den sittande emiren Yusef i ett slag i Gualdaquivirflodens dalgång år 756. Yusefs ställning hade försvagats genom det rådande inbördeskriget mellan ummayyader och berber. Abd-al-Rhman får arva konflikten, som resulterar i flera blodiga uppror och konspirationer och pågår ända fram till slutet av hans långa regeringstid – han dör år 788.

Den dynasti Abd-al-Rahman skapar, har makten ända till det västliga kalifatets upplösning år 1031. Många judar kan arabiska språket som ett arv från sin tid i östra Medelhavet, och kristna lär sig arabiska och blir mozaraber. Kulturinflenser från Rom och Grekland gör sig gällande. I Syrien översätts grekiska och latinska arbeten till arabiska och Cordoba blir ett kulturellt centrum under det spanska kalifatets tid.<sup>319</sup> De arabiska källornas beskrivning av Cordoba som en stad, som



kan jämföras med Bagdad eller Damaskus, bekräftas inte av arkeologiska utgrävningar. I norr störs det västliga kalifatet oupphörligen av de kristnas försök att återerövra förlorad mark.

De konflikter som Abd-al-Rahman hade att lösa mellan ummayyader och berber när han grep makten år 756, lägger en sordin på emiratets och kalifatets utveckling i Spanien. Under 800- och 900-talet utgör Spaniens rikedomar en lockelse för Nordens vikingar, som gör upprepade raider mot spanska städer. Men deras närvaro är kortvarig, till skillnad från den successiva invasion av berber som kommer från Nordafrika och ständigt utgör ett destruktivt orosmoment i Spanien.

Det västliga kalifatets försvagade ställning och senare upplösning år 1031, leder till att dess territorium delas upp i ett antal mindre stater, *taifas*. Utvecklingen underlättar avsevärt den kristna ambitionen att befria Spanien från den moriska ockupationen. En avgörande händelse för befrielseörelsen är Leóns och Kastiliens kung Alfonso VI:s återerövring av den forna visigotiska huvudstaden Toledo den 25 maj 1085. Zaragoza faller i de kristnas händer år 1118, Cordoba år 1236, Valencia år 1238 och Sevilla år 1248.

Hotet från de kristna leder till att de moriska härskarna i de spanska småstaterna inkallar militär förstärkning från den religiösa berbersekten *almoraviderna* i Nordafrika. Efter hand lägger almoraviderna under sig småstaterna och återskapar Al-Andalus. Men deras framgångar är kortlivade. Snart utsätts de för angrepp från en ny berbersekt, bestående av muslimska radikaler med säte i Nordafrika: *almohaderna*. Först erövrar den almoravidernas maktcentrum i Marocko och passerar därefter sundet till Spanien för att bemäktiga sig almoravidernas besittningar i Spanien.

Från slutet av 1000-talet växer en ny andlig rörelse fram i Europa. Det bildas ett antal ordnar, som gemensamt genomför korståg för att befria Jerusalem ur den muslimska fångenskapen. Påven är den utlösande kraften bakom korstågen. Han ser också parallellen mellan försöken att befria Jerusalem och kampen mot muslimerna i Spanien. Han uppmanar därför ordenssällskapens riddare att även delta i Reconquistan.

En avgörande vändpunkt i kampen om makten i Spanien inträffar den 16 juli 1212, då den almohadiske kalifen Al-Nasir överraskas i sitt läger vid *Las Navas de Tolosa* (Santa Helena, Jaen, Andalusien), av en armé som sammandragits av Alfonso VIII av Kastilien, Sancho VII av Navarra, Peter II av Aragonien och Alfons II av Portugal. Riddare av Santiagoorden, Calatravaorden och Tempelherreorden deltar i slaget. Det sägs att Sancho VII:s trupper lyckas bryta loss de fastkedjade livvakter som fanns runt Al-Nasirs tält under slaget, vilket tvingar kalifen att fly. Kedjorna i Kungariket Navarras (840-1620) heraldik symboliserar händelsen. Al Nasir förlorar slaget och tappar tiotusentals män i drabbningen, där även framstående riddare från de olika ordnarna stupar. Efter slaget vid Las Navas de Tolosa faller det almohadiska riket samman och består 36 år senare endast av kungariket Granada.

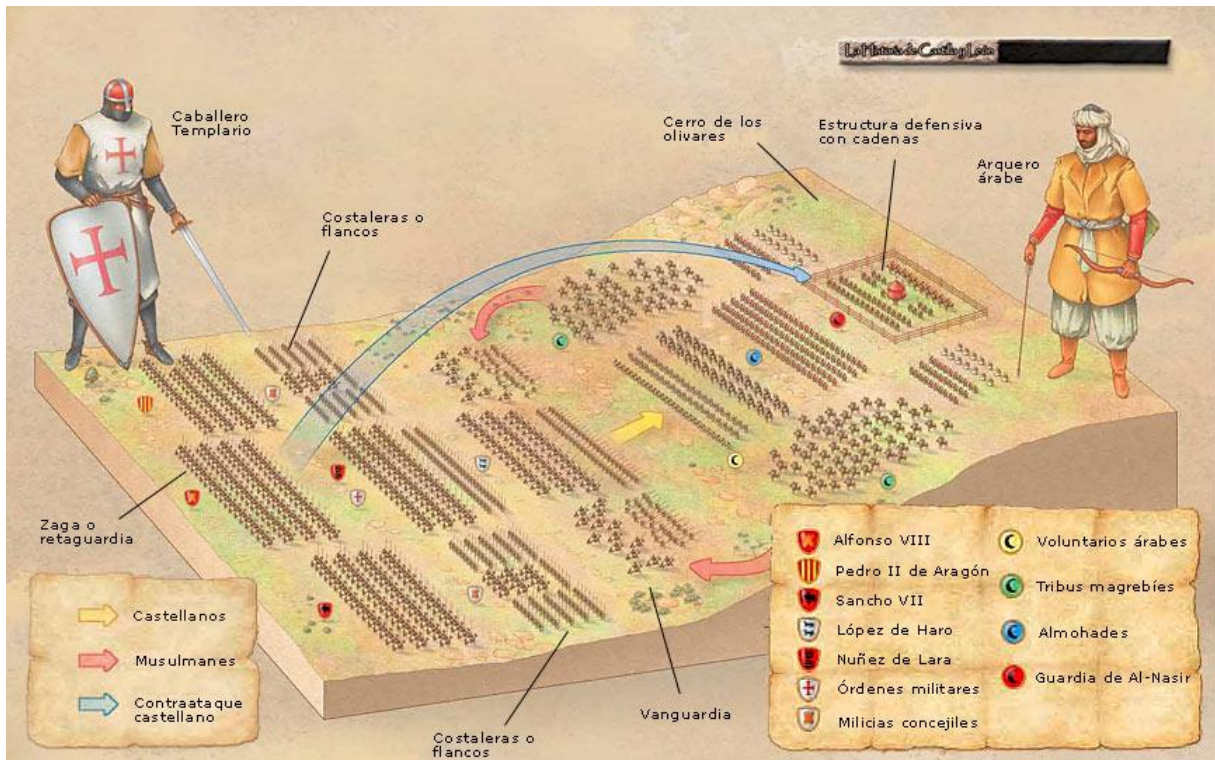

SLAGET VID TOLOSA ÅR 1212.

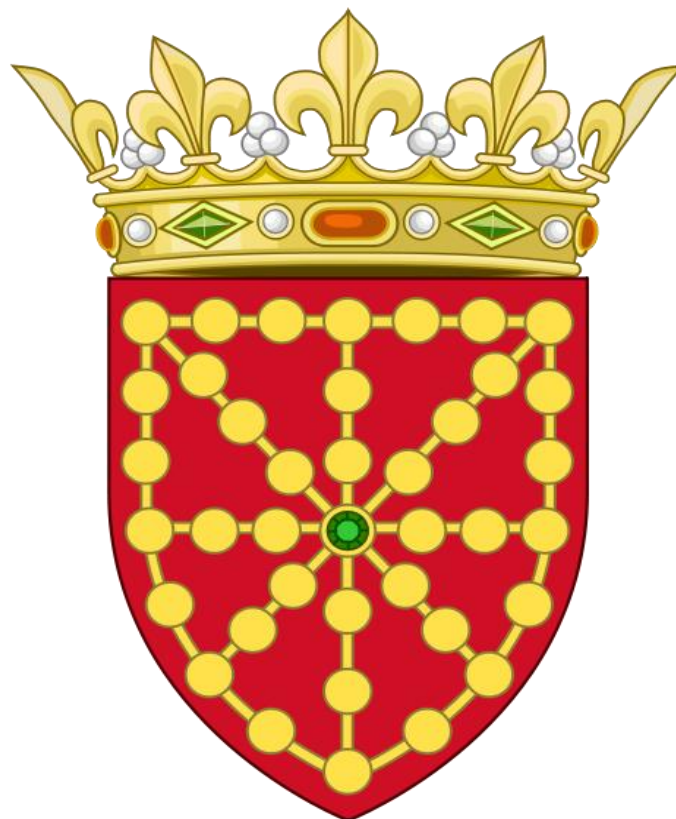

KUNGARIKET NAVARRAS VAPENSKÖLD



ÅRTALEN FÖR DE SPANSKA STÄDERNAS ÅTERERÖVRING UNDER LA RECONQUISTA.

## KRÖNIKÖRERNA

De tvåhundra år som följer efter Alfonso VI:s återerövring av Toledo år 1085, innebär en avgörande vändpunkt i maktförhållandena mellan muslimer och kristna i Spanien. Ett antal kristna krönikörer får uppdraget att skildra händelserna och samtidigt legitimera de anspråk som de makthavande kungarna försöker göra gällande.<sup>320</sup>

Den anonymt författade *Siloskrönikan* från omkring år 1115, förklarar som sin avsikt att skildra Alfonso VI:s bragder. Så långt hinner författaren emellertid aldrig, utan hans framställning blir en introduktion till en historia som aldrig blir skriven. Krönikören uppehåller sig vid det visigotiska rikets slutskede och behandlar de asturisk-leónska kungar som levt före Alfonso VI:s tid. Skälet är att han vill visa sambanden mellan Alfonsos dynasti och det gamla gotiska kungahuset. Alfonsos far Ferdinand I hade skapat kungariket Kastilien-León. Släktträdarna från denna dynasti leder ända ner till visigoternas förste katolske kung, Reccared (586–601), menar krönikören, som därmed kan se Alfonso som en hjälte "från goternas berömda släkt" (*ex illustri Gothorum prosapia*). Följdriktigt benämner Silos-krönikans författare staten León som "goternas rike" (*regnum Gothorum*) och dess folk "goternas nation" (*gens Gothorum*).

Flera med León konkurrerande kristna stater skapas i norra Spanien med början under 800-talet: Navarra, Kastilien och Aragonien. När den kastilianske kung Ferdinand I erövrat kungariket León, blir emellertid Kastilien det land som tar ledningen som Spaniens mäktigaste rike. Det företrädde till den övergripande makten, som Kastilien anser sig ha på grund av släktskapen med den visigotiska dynastin, lämnas tämligen obestridd av de konkurrerande staterna.

En av de främsta kastilianska historieskrivarna under 1200-talet är biskop Lucas Tudensis, som skriver en världshistoria, *Chronicon mundi* (1236). Den sista delen av Lucas Tudensis historia behandlar Asturien-Leóns och Kastiliens historia fram till år 1236, det år då Ferdinand III erövrar Cordoba, det forna kalifatets huvudstad. När Isidor av Sevilla skriver sin *Historia Gothorum* i början av 600-talet ser han den Iberiska halvön som en helhet, och kallar den i sitt inledande lovtal *Hispania*. Den arabiska ockupationen gör förhållningssättet omöjligt att upprätthålla för de kristna under många långa år. I takt med korsriddarnas erövringar på 1200-talet blir det lättare att åter närma sig Isidors synsätt. När det gäller visigoternas äldsta historia, stöder sig Lucas Tudensis i sin *Chronicon mundi* nästan ordagrant på Isidor av Sevillas gotiska historia, med dess lovtal, inte endast över Spaniens natur, utan också över dess härskarfolk. Kampen mot morerna sker enligt Lucas Tudensis med "gotiska härar" och det kristna Spaniens befolkning kallas "goter".

Den mest kända av medeltidens krönikor är ärkebiskop Rodrigo Jiménez de Radas *Rerum in Hispania gestarum chronicon* (Krönika om Spaniens historia).<sup>321</sup> Verket blir färdigt år 1243, då Ferdinand III står på höjden av sin makt. Han har just erövrat Cordoba och Valencia och står i begrepp att inta Sevilla. Inom några årtionden därefter är den moriska närvaron i Spanien begränsad till kungariket Granada i söder. Rodrigo följer goternas öden från den bibliske anfadern Jafet fram till Ferdinands och hans egen tid. Hans verk kallas allmänt *Historia Gothica*.

I inledningen av sitt verk menar sig Rodrigo skriva på uppdrag av den gotiska adeln, som vill lära sig mer om goternas ursprung och bragder. Rodrigo är bättre orienterad i tidigare källor än sina föregångare, inte minst har han genom Jordanes skaffat sig kunskap om goternas utvandringshistoria. Han berättar om Skandia, en folkrik ö i norra världshavet, med ljusa somrar och mörka vintrar, och om goternas uttåg från detta nationernas moderssköte. Goternas undergång ser han som ett utslag av Satans ränker. Goternas definitiva undergång är dock aldrig Guds vilja, menar Rodrigo. Gud bevarar Pelayo och hans ringa stam, "som en gnista" på det att "de heligas lampa i Spanien ej måtte utsläckas inför Herren."

Rodrigo följer Isidors framställning av goternas historia i Spanien, men frågar sig förvånat varför inte Isidor berättar om goternas allra äldsta historia. Svaret på frågan är givet för vår tids eftervärld: Isidor har inte haft tillgång till Cassiodorus eller Jordanes verk om goterna historia. Hur Rodrigo själv fått sina kunskaper om Jordanes och hans *Getica* är obekant. I vår tid är ett tjugotal Jordanes-handskrifter bevarade, men det är ovisst om Rodrigo haft tillgång till någon av dessa.<sup>322</sup> Möjligen har Rodrigo funnit delar av Jordanes text, som finns att läsa i samtida encyklopedier. Jordanes *Getica* trycks som nämnts första gången i Augsburg, Tyskland, år 1515. Innan den tryckta utgåvan av Jordanes arbete når Sverige är Rodrigos

*Historia Gothica* en huvudkälla för de medeltida svenske lärde när det gäller kunskapen om de gotiska förfäderna.

Två hundra år senare ska två historieverk bygga vidare på den kastilianska dynastins aspirationer, att vara de urgamla skandinaviska goternas moderna företrädare i Spanien. Det första är Alfonso de Cartagenas arbete, som på spanska heter *Genealogía de los Reyes de España* (De spanska kungarnas stamtavla), som fullbordas år 1456. Alfonso är en lärd man, och är Johan II:s av Kastiliens (1405-1454) ambassadör vid det koncilium som pågår i Basel under åren 1431-1449. Etikettfrågorna spelar stor roll bland diplomaterna under mötets inledning och en långvarig strid uppstår bland Englands och Kastiliens delegater, om vilket land som ska ha den förnämsta platsen vid förhandlingsbordet. I sin historia berättar Alfonso hur han åberopar sig på det kastilianska kungahusets släktskap med de gamla goterna för att vinna företräde gentemot England.

Men till allmän överraskning deltar den nordiska delegaten, biskopen Nils Ragvaldsson från Växjö, sedermera ärkebiskop i Uppsala, i debatten och håller ett tal, där han åberopar sin kungs, Erik av Pommern, anspråk att få den främsta platsen vid förhandlingsbordet, eftersom det är han som representerar arvtagarna från de goter som ursprungligen utvandrat till Centraleuropa med sin slutliga destination i Spanien.<sup>323</sup> Alfonso blir inte Ragvaldsson svaret skyldig. Hans bestickande motargument är, att de bragdrika goter, som utvandrat från Norden, ändå måste anses förmer än de, som i lugn och ro stannat kvar i sitt hemland. Någon bättre placering vid förhandlingsbordet blir det inte för Nils Ragvaldsson, som väl ändå uppnår syftet att göra propaganda för sin uppdragsgivare – förgäves ska det visa sig. Erik av Pommern lever i en omtumlande värld. Innan konciliet i Basel är över har han försvunnit från den nordiska scenen och återvänt till Västpommern, för att styra det hertigdöme, som är hans ursprungliga bas.

När Alfonso vid hemkomsten till Spanien sätter sig att författa sitt historieverk om de spanska kungarna, blir tvisten om företrädet vid förhandlingsbordet mellan de engelska och nordiska sändebuden i Basel ett skäl för Alfonso att anstränga sig för att tydliggöra den kastilianska dynastins samband med sina gotiska föregångare. Han ser deras dynastiska linje starta med Athanarik, visigoternas förste kung, som enligt Alfonso bestiger tronen år 343. Under denna tid lever biskop Wulfila, som översätter bibeln till gotiska och skapar det gotiska alfabetet. Alfonso vill knyta Spanien till dessa händelser, eftersom den gotiska skriften enligt honom användes i Spanien ända in på 1100-talet. De kungar som presenteras efter genomgången av de visigotiska kungarnas regeringstid i Spanien, är Asturiens och Leóns regenter och deras arvtagare, kungarna av Kastilien. Denna selektiva historieskrivning tjänar syftet att framhäva den blåblodiga gotiska Kastiliens dynasti som den rättmätiga arvtagaren av Spanien.

Alfonso publicerar sin historia år 1456. Då hade Kastiliens kung Johan II dött två år dessförinnan. Han efterträds av Henrik IV. Denne har en inflytelserik rådgivare i biskopen i Palencia, Rodrigo Sanchez de Arévalo. Henrik IV uppmanar Rodrigo att skriva en renodlat spansk historia, vilken förnyar och detaljerat framhåller Kastiliens anspråk på det spanska arvet. Rodrigos *Historica Hispanica* vill, på samma

sätt som Alfonsos historia, visa att kungarna av Kastilien är de visigotiska kungarnas legitima arvtagare, medan kungarna av Navarra, Aragonien och Portugal endast står i ett mer avlägset genealogiskt förhållande till visigoterna.

Kastiliens regent Henrik IV blir således ättling till visigoternas förste kung Athanarik i åttioandra ledet, och i fyrtiofjärde ledet till Pelayo. Det finns, menar Rodrigo, ingen kungatron som så länge oavbrutet innehafts av en och samma familj. Kastiliens kung bör därför med rätta anses vara kung av Spanien, ett maktområde som inskränkts genom morernas ockupation, men vars härskarrätt aldrig har upphävts, utan tvärtom hävdats av Pelayo omedelbart efter det att berber och araber tagit större delen av Spanien i besittning i början av 700-talet. Rodrigo avlutar sin historia år 1469. Samma år gifter sig Isabella I, Kastiliens arvtagare, med Ferdinand II, Aragoniens blivande kung. Några år senare ska deras gemensamma rike bli Spaniens nya stormakt.

Alfonsos och Rodrigos båda historieverk, publicerade i tät följd efter varandra, utgör en solid ideologisk bas för Kastilien i Spanien. Den byggs upp genom häpnadsväckande historiska slutsatser och djärva genealogiska kombinationer. Inför den stundande uppgörelsen med resterna av det moriska Spanien skapar de spanska historieskrivarna en hänförelse och segervilja hos de kristna stridande, som starkt skulle bidra till deras slutliga seger över morerna.

### **ERÖVRINGEN AV GRANADA**

Den katolska kyrkans ledarskikt betraktar alla kontakter med muslimer och varje kompromiss med dem, som en seger för Antikrist. Den sista utposten, Granada, överlever dock ytterligare två och ett halvt århundrade. Huvudstaden med samma namn är en öppen stad för konstnärer, författare och vetenskapsmän från hela Medelhavsregionen, och en av världens vackraste städer samt en tillflyktsort för *moris-cos* (morer som flytt från det kristna Spanien) och för kristna och judar. Att denna stat får leva vidare relativt ostört kan delvis förstås genom den beskattning, *parias*, som de kristna kungadömena erhåller av Granada. Genom skatten kommer det arabiska guldets Spanien till del.

Krutet, som uppträffas i Kina på 600-talet, blir känt i Europa på 1200-talet. Troligen sprids tekniken via Sidenvägen till Europa. Under den fortsatta utvecklingen av *Reconquistan* utvecklas två militära strategier, en hos anfallarna, en hos försvararna. Kastilien utvecklar användningen av krutet och bygger rörliga belägringsvagnar med kanoner och bomber. Granada befäster sina städer med kraftiga murar, och bygger ett stort antal kastell, som blir baser för ett beridet rörligt försvar, med lätt utrustade ryttare, som använder svärd, lansar och pilbågar för att bekämpa fienden. Morernas taktik är lånad från stridande klaner i Marocko, med snabba attacker följda av reträtter som kan locka fienden att följa efter. Lyckas man isolera en tungt beväpnad riddare, har denne inte stor chans om morernas rörliga kavalleri omringar honom.

Efter de kristna framgångarna under 1000-talets första två århundraden genomgår förhållandet mellan morer, judar och kristna en drastisk förändring. Under muslimernas maktutövning är judar och kristna, som nämnts, *dimmies*, underord-

nade morerna och belastade med höga skatter. Nu hamnar i stället morerna i underläge, blir feudala bönder eller slavar. Att använda det fortfarande fria Granada som ett beskattningsobjekt är, som nämnts, en fördel för de kristna staterna: morerna betalar med afrikanskt guld, som är en bristvara i Spanien. Men osäkerheten gentemot morerna tar överhanden. Det kristna Spanien har trots allt som granne en aggressiv muslimsk stat, med ständiga gränsstrider som följd. Granadas kontakter med Nordafrika och dess militanta berber ökar labiliteten i relationerna med de kristna länderna.

Kommer därtill Granadas ovilja att efter hand betala skatt till Kastilien. Sedan Ferdinand och Isabella lyckats etablera sig på den Kastiliska tronen år 1476 sänder de en riddare, Don Juan de Vera, till Granadas kung Muley Aben Hassan. Den amerikanske diplomaten och författaren Washington Irving skriver på 1830-talet en bok om Allhambra, och refererar till en med Reconquistan samtida källa, som ska ha författats av den spanske munken Antonio Agapida.

År 1478 dyker Don Juan de Vera upp utanför Granadas stadspört för att utkräva den avtalade årliga skatten från morerna. Washington Irving skriver: "Muley Aben Hassan emottog riddaren i full ståt, i ambassadörssalen, ett av de praktfullaste rummen i Allhambra, sittande på en präktig divan och omgiven av sina hovämbetsmän. Sedan de Vera framfört sitt budskap, syntes ett drag av stolt och bittert leende på den vredgade monarkens läppar: 'Säg edra monarker', svarade han, 'att de konungar i Granada som plögade erlægga penningar till kastilianska kronan är döda. Vårt mynthus präglar nu för tiden endast sabelklingor och lansspetsar.'" <sup>324</sup>

Don Juan de Vera drar sig tillbaka med värdighet från staden Granada efter diverse skärmytslingar. Den rapport om besöket, som han lämnar till sina kungliga uppdragsgivare, kan inte annat än ge signalen till krig. I den officiella motiveringen till sin krigföring läggs motivet utanför ekonomiskt-realpolitiska syften. När Ferdinand och Isabella fattar beslut om att genomföra det sista stadiet i *Reconquistan*, skriver de till påven Paulus II att de inte motiveras "av en önskan att utvidga de egna gränserna... utan att den heliga katolska tron ska spridas och att kristendomen ska bli kvitt en konstant fara som finns här vid hennes dörrar och inte ska försvinna förrän den blir utrotad och kastad ut från Spanien." <sup>325</sup>

De segervissa orden i brevet till påven ska visa sig vara en underskattning av Granadas förmåga att försvara sig. Förutom det militära skydd som landet skaffat sig, har det hjälp av naturen. Washington Irving beger sig genom Granada till häst år 1829 och beskriver ett landskap så som det antagligen ter sig för de kristna erövrarna 250 år tidigare:

"I de vilda passen som leder över dessa berg, möts blicken av muromgivna städer och byar, hängande som örnnästen från klipporna och omgivna av moriska fästningsverk, eller av ett förfallet vaktorn högst upp på en klippspets... Under färden över dessa höga *sierras* nödgas den resande ofta stiga av och leda sin häst upp- och utför den branta och obanade bergsstigen, som liknar en trappa med söndriga steg. Än slingrar sig vägen utmed vindlande avgrunder utan stängsel, som skyddar ho-

nom för bråddjupet inunder, för att därefter stupa utför branta, mörka och farliga bergsidor.”<sup>326</sup>



ISABELLA AV KASTILIEN (1451-1504 E.KR.).

Granada har fått sitt namn från provinsens karakteristiska frukt, granatäpplet. För moreerna var granatäpplet laddat med religiös symbolik där fruktens många kärnor representerade den gudomliga skapelsens mångfald. Inför planläggningen av invasionen av Granada, visar kung Ferdinand II knappast någon respekt för arabernas vördnad för granatäpplet. Han talar istället skämtsamt om att han skulle ”styckevis utplocka dessa Granatens kärnor.”<sup>327</sup> Det är en ironi som Ferdinand säkert skulle komma att ångra många gånger. Så lättvindig blir nämligen inte erövringen av Granada – den tar elva år att genomföra, med enorma förluster av män och kapital som följd.





#### DE KRISTNAS ERÖVRING AV GRANADA

De militära spanska elitstyrkorna utgörs av riddare från ordnarna Calatrava, Santiago, Alcántara och Montesa, som kan stå emot den arabiska stridstekniken att anfälla med spjut. Deras betydelse för utgången av kampen blir emellertid inte avgörande, då de till antalet underlägsna morerna undviker regelrätta fältslag. Vid sidan om riddarna deltar soldater utrustade med vagnar, som transporterar krut och kanoner av dittills osedda dimensioner, tre och en halv meter långa, med en kapacitet att skjuta järnkulor och marmorblock på 80 kg. Effektiviteten hos dessa stridsmaskiner är dock begränsad.

Det inledande försöket att attackera staden Loja i juli 1482 blir ett misslyckande. Få av de kristna soldaterna är vana vid den torra luften och brännande solen i Granada, i kontrast till de muslimska krigarna, som är erfarna ökensoldater. De tungt beväpnade och klumpiga riddarna kommer att bli ett offer för morernas pilskytta. Motgångarna vid Loja upprepar sig när riddarhären närmar sig Málaga följande vår. Morerna lägger sig i bakhåll och attackerar ideligen riddarna, som får ge upp invasionsförsöket. Mer framgångsrik är de kristna i attacken på staden Sentil, norr om Ronda. När de kristna lyckas tränga igenom stadens vallar mördas alla i staden obarmhärtigt. Den otillgängliga staden Ronda belägras i maj 1485 och bör kunna hårdha ut länge, men nu inträder en vändning av den kristna motgångarna, då några av stadens ledare ger upp staden, sedan de erbjudits fördelaktiga villkor. Ferdinand II framför i fortsättningen ett obevekligt budskap till sina förskansade motståndare: död eller slaveri för dem som inte ger upp. Under tiden som Ferdinand avancerar mot huvudstaden, söker staden Granadas styrande hjälp från främmande makter: Marocko, Egypten och Bysans ombeds komma till undsättning. Men inte

ens den ottomanske sultanen i Konstantinopel är villig att ställa upp med understöd.

I Granada försvagar interna stridigheter stridskapaciteten bland det arabiska kungahusets medlemmar. Kastilianerna får därigenom möjlighet att fokusera på en avgörande attack mot Malaga, vars möjlighet att kunna rekvirera förstärkningar från sjösidan hotar de kristna. Den spanska korstågsfebern drar till sig krigare från Tyskland, Frankrike, England och många andra stater. Fler än 60 000 soldater omringar Malaga våren 1487. Muslimernas motstånd gör de kristna hämndlystna. Den utdragna belägringen leder till brist på föda i Malaga. En arabisk källa uppger att befolkningen äter ”hästar, åsnor, hundar, skinn och blad från träd.”<sup>328</sup> Efter flera månaders belägring ger stadens invånare upp och stora skaror förs bort som slavar, medan stadens ledning, tolv renegater (personer som konverterat från kristendomen till islam) avrättas, liksom ett antal judar.

Sedan låset i väster mot Granada öppnats, återstår en sista bastion i öster: den stora fästningsstaden Baza, som kontrollerar vägen mellan Valencia och Murcia och har 50 000 invånare. Våren 1489 drar kastilianerna åter igång sin krigsmaskin och belägrar Baza. Staden uthärdar en sju månader lång isolering, men sedan drottning Isabella begett sig till staden med sitt följe och i egen hög person uppträder framför stadsmurarna, ger staden upp efter en kort förhandling. Den 4 december 1489 rider Ferdinand och Isabella in i staden och reser en korsriddarflagga i stadens högsta torn.

Nu ligger vägen fri till staden Granada, som är inmurad och tillgänglig endast från frontsidan. 20 000 beväpnade krigare står beredda att till sista man försvara det muslimska fästet. Kastilianerna slår läger utanför stadsporten och bygger på initiativ av drottning Isabella efter en tid ett permanent läger, *Santa Fé*, där huvudgatorna bildar ett kors. Från våren 1490 till vintern 1491 väntar soldaterna på att de svältande invånarna i Granada ska ge upp. Till slut kommer förhandlingar igång, vilka leder till ett fredsfördrag. Morerna erbjuds fördelaktiga villkor och får behålla sina egendomar och möjlighet att flytta till Afrika. För judarna blir fredsfördraget däremot ogynnsamt. Deras förmodade svek vid den arabiska erövringen år 711 har inte glömts bort och judarna döms till landsförvisning.<sup>329</sup> Den 1 januari 1492 får en av Ferdinand II:s generaler nycklarna till Granadas stadsport och besätter alla strategiska poster i staden. Dagen därefter överlämnar emiren Mohammed XII, Boabdil, symboliskt stadens nycklar till Ferdinand II. I sin bok om den spanska erövringen av Granada refererar Washington Irving sin fiktive andalusiske munks berättelse:

”Ferdinand och Isabella såg till sist silverkorset, symbolen för *Reconquistan*, upprest på *Torre de la Vela* (det stora vaktornet i Alhambra), gnistrande i solljuset... Vid sidan om korset restes den helige aposteln Jakobs (St Iagos) vimpel och höga rop ’Santiago! Santiago!’ hördes från armén. Sist restes det kungliga standaret av en vapenriddare, som utropade ’Kastilien! Kastilien! För kung Ferdinand och drottning Isabella!’ Utropet kastades tillbaka, som ett eko, från hela armén... Vid åsynen av maktsymbolerna föll kungaparet ner på knä, och tackade Gud för den stora segern. Alla de församlade följde deras exempel och koristerna från det kungliga ka-

pellet stämde upp den högtidliga hymnen *Te Deum laudamus* ('Dig, Gud, prisa vi')."<sup>330</sup>



**PILGRIMSMUSSLA SOM STILISERAD SOUVENIR ATT KÖPA FÖR BESÖKARNA I SANTIAGO DI COMPOSTELA, DÄR RELIKERNA AV RIDDARORDNARNAS SKYDDSHELGON ST IAGO FÖRVARAS.**

Sedan 700-talet ses den spanska kristenhetens militära kamp mot muslimerna som en återövring av det visigotiska riket. De spanska kungarna och ädlingarna betraktar sig som ättlingar till visigoterna. Betydelsen av namnet på en spansk adelsman, *hidalgo*, blir i den folkliga etymologin *hijo de godo*, dvs. "son av en got". Berömda spanska historieskrivare, som kyrkomannen och historikern Ambrosio de Morales (1513-1591) i sin *Crónica general de España* (Allmän krönika om Spanien, 1574), och jesuiten Juan de Mariana (1536-1624) i sin *Historia de rebus Hispaniae libri XXX* (Spaniens historia i 30 delar, 1602), bidrar till att förstärka den gotiska självkänslan hos spanjorerna.



TORRE DE LA VELA, ALHAMBRA.

En än i dag kvarlevande påminnelse om denna tradition utgör den katolska mäs-sans utformning från visigoternas tid. Mozaraber kallas de kristna som lever i det arabiska Spanien och den liturgi de behållit från visigotisk tid, kallas därför *Mozarabisk mässa*. Den spanske statsmannen och kardinalen Jimenes de Cisneros publicerar år 1500 en *Mozarabisk missal* (gudstjänstordning) och år 1502 ett *Mozarabiskt breviarium* (en bönbok). Med påvens godkännande kunde den Mozarabiska mässan dagligen framföras i ett av kapellen i katedralen i Toledo. Ett mozarabiskt brödraskap är fortfarande aktivt i visigoternas forna huvudstad.

Entusiasmen för goterna bland spanjorerna har sin motsvarighet i Sverige,<sup>331</sup> vilket bland annat resulterar i att orientalisterna och språkforskaren Johan Gabriel Sparwenfeld år 1688 får ett betydelsefullt kungligt uppdrag: han ska utomlands uppspana gotiska forntidsminnen och historiska dokument. Ett av målen är naturligt nog Spanien, och därifrån sänder Sparwenfeld en rapport till Sverige år 1690, med en iakttagelse som visar hur spridd känslan av det gotiska arvet är, och hur den fortlever tusen år efter det att visigoterna dukade under i slaget vid Guaelete år 711: "Här i Spanien är var hederlig man så försäkrad om att vara en avkomma av göterna och ättlingar till dem, som utvandrat ur Svea och Göta rike, att de inte ens vill höra talas om böcker eller åsikter, som är av en annan mening, utan anser dessa vara oförnuftiga."<sup>332</sup>



**FRANCISCO PRADILLA Y ORTIZ, LA RENDICIÓN DE GRANADA.**

Francisco Pradilla y Ortiz (1847-1921) är en av sin samtids främsta spanska konstnärer. Han påbörjar sitt största arbete *La rendición de Granada* (Överlämnandet av Granada) i slutet av 1870-talet. Efter tre års arbete blir målningen färdig år 1882. Den visar ögonblicket då Boabdil överlämnar staden Granadas nycklar till Ferdinand och Isabella i januari 1492. Målningen präglar senare tiders uppfattning av händelsen. Den hänger i senatens sessionssal i Madrid.



## KÄLLOR OCH LITTERATUR

- Adam 1917 Adam von Bremen, *Hamburgische Kirchengeschichte*, 3. Auflage /B. Schmeidler, hrsg./ (Hannover und Leipzig 1917).
- Adam 1984 Adam av Bremen, *Historien om Hamburgstiftet och dess biskopar* /övers. E. Svenberg/ (Stockholm 1984).
- Agathias 1975 Agathias, *The Histories* /transl. J. D. Frendo/(Berlin 1975).
- al-Makkari 1840 A. I. M. al-Makkari, *The history of the Mohammedan dynasties in Spain, 1-2* / övers. P. de Gayanos/ (London 1840-43).
- Almgren 1923 O. Almgren, *Studien über Nordeuropäische Fibelformen der ersten nachchristlichen Jahrhunderte mit Berücksichtigung der provinzialrömischen und südrussischen formen* (2. uppl., Leipzig 1923).
- al-Razi 1975 A. M. M. al-Razi, *Cronica del moro Rasis* (Madrid 1975).
- Álvarez 2003 M. R. Álvarez, *Mozárabes y mozarabias* (Salamanca 2003).
- Ammianus 1952 Ammianus Marcellinus, *III* /transl. J. C. Rolfe/ (London 1952).
- Andrzejowski 1996 J. Andrzejowski-J. Martens, "The Wielbark cemetery. Information on unpublished material from the personal files of Carl-Axel Moberg" (A. Kokowski /red./, *Studia Gothica*, 1, Lublin 1996).
- Angelini 2005 I. Angelini-P. Bellintani, "Archaeological ambers from Northern Italy: an FTIR-drift study of provenance by comparison with the Geological amber database" (*Archaeometry* 47:2, Oxford 2005).
- Anonymus 1939 *Anonymus Valesianus* /trans. J. C. Rolfe/ (*Ammianus Marcellinus, III*, London 1939).
- Antiochenus 2008 J. Antiochenus, *Ioannis Antiocheni fragmenta quae supersunt omnia* /ed. S. Mariev / (Berlin 2008).

- Arisholm 2005 T. Arisholm-P. Nymoén /red./, *Stokkebåter: nytt om Sörumsbåten og andre sörnorske stokkebåtfunn* (Oslo 2005).
- Armini 1949 H. Armini, "Ett par svenska ortnamn belysta av Tacitus och Iordanes" (*Arkiv för Nordisk filologi*, 63, Lund 1949).
- Armini 1954 H. Armini, "Om Grössbacke och Grössby" (J. Hallin /utg./, *Stenungsund. Ur fyra socknars krönika*, Göteborg 1954).
- Arne 1938 T. J. Arne, "Domarringar äro gravar" (*Fornvännen* 1938, Stockholm 1938).
- Augustus 1988 A. Ollfors /ed./, *Kejsar Augustus' självbiografi* (Borås 1988).
- Bachrach 1973 B. S. Bachrach, "A Reassessment of Visigothic Jewish Policy, 589-711" (*The American Historical Review*, Vol. 78, No.1, New York 1973).
- Bahlow 1965 H. Bahlow, *Deutschlands geographische Namenwelt* (Frankfurt am Main 1965).
- Barbero 1986 A. Barbero-M. Vigil, *La formación de feudalismo en la Península Ibérica* (Barcelona 1986).
- Bickle 2013 *The first farmers of central Europe. Diversity in LBK lifeways* /ed. Penny Bickle-A. Whittle/(Oxford 2013).
- Bierbrauer 1975 V. Bierbrauer, *Die ostgotischen Grab- und Schatzfunde in Italien* (Spoleto 1975).
- Bierbrauer 1994 V. Bierbrauer, "Archäologie und Geschichte der Goten vom 1.-7. Jahrhundert. Versuch einer Bilanz." (*Frühmittelalterliche Studien, Jahrbuch des Instituts für Frühmittelalterforschung der Universität Münster*, 28, Berlin 1994).
- Blomkvist 2005 N. Blomkvist, *The discovery of the Baltic: the reception of a Catholic world-system in the European north (AD 1075-1225)* (Leiden 2005).
- Boethius 1983 A. M. S. Boethius, *Boethian number theory: a translation of the De institutione arithmetica* /ed. M. Masi/ (Amsterdam 1983).



- Boethius 1987 A. M. S. Boethius, *Filosofins tröst* /övers. B. Cavallin/ (Stockholm 1987).
- Bonnaz 1987 Y. Bonnaz, *Chroniques Asturiennes (Fin IXe siècle)* (Paris 1987).
- Brandl 2007 U. Brandl-M. Vasić, *Roms Erbe auf dem Balkan: Spätantike Kaiservillen und Stadtanlagen in Serbien* (Mainz am Rhein 2007).
- Breitholtz 1984 L. Breitholtz, *Vid medeltidens gryning. Rom under barbarernas svärd* (Stockholm 1984).
- Brøndsted 1960 J. Brøndsted, *Danmarks oldtid; III, Jernalderen* (København 1960).
- Burgess 2001 R. Burgess, "The Gallic Chronicle of 511: a new critical edition with a brief introduction" (R. W. Mathisen-Danuta Shanzer /ed./, *Society and culture in Late Antique Gaul. Revisiting the sources*, Aldershot 2001).
- Bury 1923 J. B. Bury, *History of the later Roman Empire: from the death of Theodosius I. to the death of Justinian (A.D. 395 to A.D. 565), vol. 1* (London 1923).
- Böhme 1977 H. W. Böhme, "Archäologische Zeugnisse zur Geschichte der Markomannenkriege (166-180 n. Chr.)" (*Jahrbuch des Römisch-germanischen Zentralmuseums Mainz, 22. Jahrgang 1975. Festschrift Hans-Jürgen Hundt zum 65. Geburtstag, teil 2*, Mainz 1977).
- Caesar 1963 G. J. Caesar, *Kriget i Gallien, 1* /övers. Å. Fridh/ (Stockholm 1963).
- Cassiodorus 1861 Cassiodorus, *Die Chronik des Cassiodorus Senator vom J. 519 n. Chr.* /hrsg. T. Mommsen/ (*Abhandlungen der philologischen-historischen Classe der Königlich sächsischen Gesellschaft der Wissenschaften, 3*, Leipzig 1861).
- Cassiodorus 1894 *Cassiodori Senatoris Variarum* /rec. T. Mommsen/ (Berolini 1894).
- Cassiodorus 1992 S. J. B. Barnish /transl./ *The Variarum of Magnus Aurelius Cassiodorus Senator* (Liverpool 1992).
- Commodianus 1887 Commodianus, *Carmina* (Vindobonae 1887).

- Christys 2001 Ann Christys, *Christians in Al-Andalus, 711-1000* (Richmond 2001).
- Clark 1992 Elizabeth A. Clark, *The Origenist controversy. The cultural construction of an early Christian debate* (Oxford 1992).
- Claudianus 1956 Claudius Claudianus, *Caludian, I* /trans. M. Platnauer/ (Harvard 1956).
- Collins 1983 R. Collins, *Early Medieval Spain. Unity in diversity, 400-1000* (London 1983).
- Collins 2004 R. Collins, *Visigothic Spain 409-711* (Oxford 2004).
- Cooley 2009 A. E. Cooley /transl./, *Res gestae divi Augusti* (Cambridge 2009).
- Croke 1987 B. Croke, "Cassiodorus and the Getica of Jordanes" (*Classical Philology*, 82, Chicago 1987).
- Croke 2005 B. Croke, "Jordanes and the immediate past" (*Historia. Zeitschrift für Alte Geschichte*, 54, Wiesbaden 2005).
- Crumlin 2003 O. Crumlin-Pedersen-Athena Trakadas /ed./, *Hjortspring. A Pre-Roman Iron-age warship in context* (Roskilde 2003).
- Cullberg 1967 Kjerstin Cullberg, "Bergsjön. En områdesundersökning." (*Fynd* 1967, Göteborg 1967).
- Cullberg 1973a Kjerstin Cullberg, *Ekehögen-Backa Röd-Valtersberg. Frågor om kronologi och kulturkontakter under yngre förromersk järnålder i Göteborgsområdet* (Göteborg 1973).
- Cullberg 1973b Kjerstin Cullberg, *Ekehögen und Valtersberg. Zwei Gräberfelder der vorrömischen Eisenzeit in Westschweden: Katalog* (Göteborg 1973).
- Cullberg 1976 Kjerstin Cullberg /red./, *När järnet kom: Polen-Vend-syssels-Göteborg vid tiden omkring Kr.f.*, Göteborg 1976).
- Deliyannis 2010 D. M. Deliyannis, *Ravenna in Late Antiquity* (Cambridge 2010).

- Dio 1995 *Dio's Roman history, 9* /transl. E. Cary/ (Harvard 1995).
- Dodds 2008 Jerrilynn D. Dodds et al., *The arts of intimacy. Christians, Jews, and Muslims in the making of Castilian culture* (New Haven 2008).
- Eggers 1953 H. J. Eggers, "Lübsow, ein germanischer Fürstensitz der älteren Kaiserzeit" (*Praehistorische Zeitschrift* 34/35, Berlin 1953).
- Ekroll 1988 Ö. Ekroll, "Båt i myr – eit eldre jernalders båtfunn frå Nordhordland." (*Arkeologiske skrifter, 4/Historisk museum. Universitetet i Bergen*, Bergen 1988).
- Ellmers 1972 D. Ellmers, *Frühmittelalterliche Handelsschiffahrt in Mittel- und Nordeuropa* (Neumünster 1972).
- Ellmers 1994 D. Ellmers, "Germanischer Runenzauber mit der Darstellung eines römischen Handelsschiffes" (H. Keller-N. Staubach /hrsg./, *Iconologia sacra. Festschrift für Karl Hauck zum 75. Geburtstag*, Berlin 1994).
- Ennodius 1882 Magni Felicis Ennodii *Opera omnia* /rec. G. Harthel/ (*Corpus scriptorum ecclesiasticorum, 6* (Vindobonae 1882).
- Epistulae 1957 *Epistulae Austrasicae* /ed. W. Gundlach/ (*Corpus Christianorum. Series latina, CXVII, Turnholti MCMLVII*).
- Eugenius 1905 Eugenii Toletani episcopi *Carmina* /ed. F. Vollmer/ (*Monumenta Germaniae Historica Auctorum Antiquissimorum, 14*, Berolini 1905).
- Fauber 1990 L. Fauber, *Narses. Hammer of the goths. The life and times of Narses the eunuch* (New York 1990).
- Feist 1939 S. Feist, *Vergleichendes Wörterbuch der gotischen Sprache mit Einschluss des Krimgotischen und sonstiger zerstreuter Überreste des Gotischen. 3. neubearb. u. verm. Aufl.* (Leiden 1939).

- Fernandez 2006 D. Fernandez-Morera, "The myth of the Andalusian paradise" (*Intercollegiate Review*, vol. 41, no. 2, Wilmington 2006).
- Fernandez 2011 D. Fernandez-Morera, "The Islamic warriors' destruction of a nascent civilization: The Catholic Kingdom of the Visigoths in Spain (A. D. 589-711)" (*First Principles ISI Web Journal*).
- Fletcher 2003 R. Fletcher, *The cross and the crescent. Christianity and Islam from Muhammad to the Reformation* (New York 2003).
- Fredegar 1960, J. M. Wallace-Hadrill/transl./, *The fourth book of the Chronicle of Fredegar with its continuations* (London 1960).
- Fridh 1972 Å. Fridh, "Die Bekehrung der Westgoten zum Christentum" (U. E. Hagberg/ed./, *Studia Gotica. Die eisenzeitlichen Verbindungen zwischen Schweden und Südosteuropa. Vorträge beim Gotensymposion im Statens Historiska Museum Stockholm 1970* (Stockholm 1972).
- Fridh 1986 Å. Fridh, Brev till Ingmar Stenroth 1986-08-08.
- Friesinger 1994 H. Friesinger et al. /hrsg./, *Markomannenkriege. Ursachen und Wirkungen* (Brno 1994).
- Fulgentius 1997 Fulgentius, *Selected works* /transl. R. B. Eno/(*Fathers of the church*, 95, Washington D. C.).
- Fuller 1954 J. F. C. Fuller, *The decisive battles of the Western world and their influence upon history*, 1 (London 1954).
- Garbsch 1965 J. Garbsch, "Die norisch-pannonische Frauentracht im 1. und 2. Jahrhundert" (J. Werner /hrsg./, *Münchener Beiträge zur Vor- und Frühgeschichte*, bd 11, München 1965).
- Gardiner 1995 R. Gardiner /ed./, *The age of the galley. Mediterranean oared vessels since pre-classical times* (London 1995).
- Garvin 1946 /J. N. Garvin, transl./, *The Vitas sanctorum patrum Emeretensium* (Washington, D. C., 1946).

- Gebühr 1974 M. Gebühr, "Zur Definition älterkaiserzeitlicher Fürstengräber vom Lübsow-Typ" (*Prähistorische Zeitschrift*, 49, Berlin 1974).
- Gibbon 1909a E. Gibbon, *The history of the decline and fall of the Roman Empire* /E. J. Bury/, 3 (London 1909).
- Gibbon 1909b E. Gibbon, *The history of the decline and fall of the Roman Empire* /E. J. Bury/, 4 (London 1909).
- Gibbon 1912 E. Gibbon, *The history of the decline and fall of the Roman Empire*, vol. 6 /ed. G. B. Bury/ (London 1912).
- Gillett 2000 A. Gillett, "Jordanes and Ablabius. Appendix. Use of the names 'Visigoth' and 'Ostrogoth'" (C. Deroux /ed./, *Studies in latin literature and roman history*, Bruxelles 2000).
- Gilliam 1961 J. F. Gilliam, "The plague under Marcus Aurelius" (*American journal of philology*, 82, Baltimore 1961).
- Gimbutas 1963 Marija Gimbutas, *The Balts* (London 1963).
- Godłowski 1984 K. Godłowski, "Surpioriores Barbari' und die Markomannenkriege im Lichte archäologischen Quellen" (*Slovenská Archeológia* 1984, 32:2, Bratislava 1984).
- Godłowski 1992 K. Godłowski, "Germanische Wanderungen im 3.Jh. v.Chr. 6.Jh.n.Chr. und ihre Widerspiegelung in den historischen und archäologischen Quellen" (*Peregrinatio Gothica III. Fredrikstad, Norway*, 1991, Oslo 1992).
- Gouguenheim 2008 S. Gouguenheim, *Aristote au Mont-Saint-Michel. Les racines grecques de l'Europe chrétienne* (Paris 2008).
- Grane 2007 T. Grane, "Did the Romans really know (or care) about southern Scandinavia? An Archaeological perspective" (T. Grane /ed./, *Beyond the Roman frontier. Roman influences on the northern Barbaricum*, Rome 2007).
- Green 2010 R. Green, *Latin Epics of the New Testament: Juvenius, Sedulius, Arator* [Elektronisk resurs] (Oxford 2010).

- Gregorius 1899      Gregorii I Papae, *Registrum Epistolarum, II* /ed. L. M. Hartmann/ (*Monumenta Germaniae Historiae, Epistolarum II*, Berolini 1899).
- Gregorius 1911      Gregorius af Tours, *Gregor af Tours Frankerkrönike, 1* (Köbenhavn 1911).
- Gschwantler 1976      O. Gschwantler, "Bekehrung und Bekehrungsgeschichte" (*Reallexikon der Germanischen Altertumskunde* /ed. J. Hopps et al./, Berlin 1976).
- Hahuła 2001      Krystyna Hahuła-R. Wołagiewicz, *Grzybnica. Ein Gräberfeld mit Steinkreisen der Wielbark-Kultur in Pommern* (Warszawa-Koszalin 2001).
- Hansen 2010      Ulla Lund Hansen & Marzena J. Przybyła, "Rosettenfibeln - ein Klassifikationsversuch" (Ulla Lund Hansen & Anna Bitner Wróblewska /ed./, *Worlds apart? Contacts across the Baltic Sea in the Iron Age*, København-Warszawa 2010).
- Harrison 1999      D. Harrison, *Krigarnas och helgonens tid. Västeuropas historia 400-800 e.Kr.* (Stockholm 1999).
- Harvey 1990      L. P. Harvey, *Islamic Spain, 1250 to 1500* (Chicago 1990).
- Heather 1996      P. Heather, *The Goths* (Oxford 1996).
- Hedeager 1979      Lotte Hedeager, "A quantitative analysis of Roman imports in Europe north of the limes (0-400 A.D.), and the question of Roman-Germanic exchange" (K. Kristiansen & C. Paludan-Müller /ed./, *New directions in Scandinavian archaeology*, Lyngby 1979).
- Heidenreich 1971      R. Heidenreich-H. Johannes, *Das Grabmal Theoderichs zu Ravenna* (Wiesbaden 1971).
- Hellberg 1988      L. Hellberg, "Brynäs och den gotländska bryan. Några gutniska terrängbeteckningar i ord- och namngeografisk kontext" (J. Einarsson-Barbro Söderberg /red./, *Ingemar Olsson 25 augusti 1988*, Stockholm 1988).

- Hellquist 1905 E. Hellquist, "Om de svenska ortnamnen på -inge, -unge och -unga" (*Göteborgs Högskolas Årsskrift*, 11, Göteborg 1905).
- Hermann 1941 E. Hermann, "Sind der Name der Gudden und die Ortsnamen Danzig und Graudenz gothischen Ursprungs?" (*Nachrichten von der Akademie der Wissenschaften in Göttingen. Philologisch-Historische Klasse. Jahrgang 1941, nr 1*, Göttingen 1941).
- Hjärne 1938 E. Hjärne, *Bernstensriddaren och Tacitus: några anmärkningar om källan för Germ: 44, 45* (Uppsala 1938).
- Hoops 1911 J. Hoops, *Reallexicon der germanischen Altertumskunde*, 3 (Strassburg 1915-1916).
- Huitfeldt 1958 H. J. Huitfeldt /utg./, *Biskop Eysteins jordebog: Den røde bog: fortegnelse over det geistelige gods i Oslo bispedømme omkring aar 1400* (Christiania 1879, facsimil Oslo 1958).
- Hydatius 1993 *The Chronicle of Hydatius: and the Consularia Constantinopolitana: two contemporary accounts of the final years of the Roman empire* /transl. R.W. Burgess, Oxford 1993).
- Hårdh 2007 Birgitta Hårdh- L. Larsson, *Uppåkra – Lund före Lund* (Lund 2007).
- Iordanis 1991 F. Giunta-A. Grillone, *Iordanis De origine actibusque getarum* (Roma 1991).
- Irwing 1830 W. Irwing, *Krönika öfver Granadas eröfring, ur munken Antonio Agapidas handskrifter, 1-2* /övers. L. Arnell/ (Åbo 1830).
- Irving 1881 W. Irving, *Alhambra* /övers. O. V. Ålund/ (Stockholm 1881).
- Isidor 1966 Isidore of Seville's *History of the Kings of the Goths, Vandals, and Suevi* /trans. G. Donini-G. B. Ford/ (Leiden 1966).
- Isidor 2006 Isidor av Sevilla, *The Etymologies* /ed. S. A. Barney et al./ (Cambridge 2006).

- Jaanusson 1966 Hille Jaanusson, "Hur gamla är domarringar i Bohuslän?" (*Bohusläns hembygdsförbunds årsskrift 1966*, Uddevalla 1966).
- Jaanusson 1966 Hille Jaanusson, "Domarringarna i Ucklum, Bohuslän. Några dateringsproblem" (*Tor 11*, Uppsala 1967).
- Jacobowsky 1932 C. V. Jacobowsky, J. G. Sparwenfeld. *Bidrag till en biografi*. (Stockholm 1932).
- Jansson 1977 S. B. F. Jansson, *Runinskrifter i Sverige* (Uppsala 1977).
- Janson 1964 T. Janson, *Latin prose prefaces. Studies in literary conventions* (Stockholm 1964).
- Janzén 1970 A. Janzén, "Grössbacka, Grössby i Bohuslän och Jordanes' greotingr" (*Namn och Bygd*, 58, Uppsala 1970).
- Jaskanis 1996 J. Jaskanis, *Cecel: ein Gräberfeld der Wielbark-Kultur in Ost-Polen* (Kraków 1996).
- Jażdżewski 1976 K. Jażdżewski, "Tidig statsbildning" (Kjerstin Cullberg /red./, *När järnet kom: Polen-Vendsyssele-Göteborg vid tiden omkring Kr.f.*, Göteborg 1976).
- Johannes 2001 *Iohannis Biclarensis Chronicon* /ed. Carmen Cardelle de Hartmann/ (*Corpus Christianorum. Series Latina*, 173 A, Turnholt 2001).
- Jones 1980 A. H. M. Jones-J. R. Martindale, *The prosopography of the later Roman Empire, II* (Cambridge 1980).
- Jordanes 1997 Jordanes, *Getica. Om goternas ursprung och bedrifter* /övers. A. Nordin/, Stockholm 1997).
- Jovaisa 2001 E. Jovaisa, "The Balts and amber" (A. Butrimas /ed./, *Baltic amber. Proceedings of the international interdisciplinary conference: Baltic amber in natural sciences, archaeology and applied arts, 13-18 september 2001, Vilnius, Palanga, Nida*, Vilnius 2001).
- Julianus 2005 *The story of Wamba. Julian of Toledo's Historia Wambae regis* /J. M. Pizarro ed./, (Washington D.C. 2005).



- Jørgensen 2001 L. Jørgensen , "The ´Warriors, soldiers and conscripts´ of the anthropology in Late Roman and Migration Period archaeology" (B. Storgaard /ed./, *Military aspects of the aristocracy in Barbaricum in the Roman and Early Migration periods*, Copenhagen 2001).
- Kaliff 2001 A. Kaliff, *Gothic connections. Contacts between eastern Scandinavia and the southern Baltic coast 1000 BC-500 AD* (Uppsala 2001).
- Kaliff 2008 A. Kaliff, "The Goths and Scandinavia. Contacts between Scandinavia, the southern Baltic coast and the Black Sea area during the Early Iron Age and Roman Period" (P. F. Biehl & Y. Ya. Rassamakin /eds./, *Import and imitation in archaeology*, Langenweissbach 2008).
- Kampers 2008 G. Kampers, *Geschichte der Westgoten* (Paderborn 2008).
- Karlsson 1993 H. Karlsson, "Några ortnamn i älvdalen" (Mona Lorenzon et al. /red./, *Kring Göta älv. Studier i en dalgång*, Göteborg 1993).
- Karlsson 1999 H. Karlsson, "Om gaut, \*guta och gjuta, f." (S. Isaksson et al. /red./, *I hast hälsar. Festskrift till Göran Hellberg på 60-årsdagen den 7 oktober*, Lund 1999).
- Karlsson 2004 I. Karlsson, "Muslimska gåvor till Europas barbarer" (*Axess 2004:1*, Stockholm 2004).
- Kasprzycka 2008 Maria Kasprzycka-G. Stasielowicz, "Das Gräberfeld von Weklice (Polen) (Jutta Frings-Helga Willinghöfer /katalog/, *Rom und die Barbaren: Europa zur Zeit der Völkerwanderung*, München 2008).
- Kokowski 1999 A. Kokowski, *Archäologie der Goten. Goten im Hrubieszów-Becken* (Lublin 1999).
- Kokowski 2007 A. Kokowski, "The agriculture of the Goths between the first and the fifth centuries AD (Central and Eastern Europe – the Roman and the early Migration period)" (S. J. Barnish-F. Marazzi /ed./, *The Ostrogoths: from the Migration period to the sixth*

- century: an ethnographic perspective*, Woodbridge 2007).
- Kokowski 2008      A. Kokowski, *Goci: od Skandzy do Campi Gothorum: (od Skandynawii do Półwyspu Iberyjskiego)* (Warszawa 2008).
- Kolendo 1981      J. Kolendo, *À la recherche de l'ambre baltique: l'expédition d'un chevalier romain sous Néron* (Warszawa 1981).
- Korres 1997      M. Korres "Wie kam der Kuppelstein auf den Mauerring? Die einzigartige Bauweise des Grabmals Theoderichs des Grossen zu Ravenna und das Bewegen schwerer Lasten" (*Mitteilungen des Deutschen Archäologischen Instituts. Römische Abteilung, Band 104*, Mainz am Rhein 1997).
- Kulikowski 2000    M. Kulikowski, "Barbarians in Gaul, usurpers in Britain" (*Britannia 31*, London 2000).
- Köbler 1989      S. Köbler, *Gotisches Wörterbuch* (Leiden 1989).
- Köhegi 1982      M. Köhegi, "Bernsteinperlen in sarmatischen Gräbern. Ein Beitrag zur Frage der pannonisch-sarmatischen Handelsbeziehungen" (*Archaeologia Austriaca*, 66, Wien 1982).
- La Baume 1936    W. La Baume, "Die Hügelgräber mit Steinkreisen bei Odry (Pomerellen)." (*Mitteilungen des Westpreussischen Geschichtsvereins*, 35, Danzig 1936).
- Larsson 2007      Gunilla Larsson, *Ship and society. Maritime ideology in late iron age Sweden* (Uppsala 2007).
- Leiber 1995      C. Leiber, /hrsg./, *Schätze der Ostgoten. Eine Ausstellung der Maria Curie-Sklodowska Universität Lublin und des Landesmuseus Zamość* (Stuttgart 1995).
- Liana 1976      Teresa Liana, "Järn-ekonomi-sociala system" (Kjerstin Cullberg /red./, *När järnet kom: Polen-Vendsyssele-Göteborg vid tiden för omkring Kr.f.*, Göteborg 1976).

- Lindroth 1945 H. Lindroth, "Bohusländska ortnamn och bohuslänsk bebyggelsehistoria" (M. Jacobsson et al. /red./, *Göteborgs och Bohusläns Fornminnesförenings Tidskrift* 1945, Göteborg 1946).
- Losman 1969 Beata Losman, "Nikolaus Ragvaldis gotiska tal" (*Lychnos 1967-1968*, Stockholm 1969).
- Lund 1987 Ulla Lund Hansen, *Römischer Import im Norden. Warenaustausch zwischen dem Römischen Reich und dem freien Germanien während der Kaiserzeit unter besonderer Berücksichtigung Nordeuropas* (København 1987).
- Lupoi 2000 M. Lupoi, *The origins of the European legal order* (Cambridge 2000).
- Lönn 1999 Marianne Lönn, *Fragment av samtal. Tvärvetenskap med arkeologi och ortnamnsforskning i bohuslänska exempel* (Kungsbacka 1999).
- Lönnroth 1963 E. Lönnroth, "Bohusläns medeltid" (E. Lönnroth /red./, *Bohusläns historia. Utarbetad på uppdrag av Göteborgs och Bohus läns landsting*, Stockholm 1963).
- MacGeorge 2002 Penny MacGeorge, *Late Roman warlords* (Oxford 2002).
- Maçzyńska 2008 Magdalena Maçzyńska, "Der frühvölkerwanderungszeitliche Hortfund aus Łubiana, Kr. Koşierzyna (Pommern) (Jutta Frings et al. /katalog/, *Rom und die Barbaren. Europa zur zeit der Völkerwanderung*, Bonn-München 2007).
- Marchetta 1987 A. Marchetta, *Orosio e Ataulfo nell'ideologia dei rapporti romano-barbarici* (Roma 1987).
- Maricq 1958 A. Maricq "Res gestae divi Saporis" (*Syria. Revue d'art oriental et d'archéologie*, 35, Paris 1958).
- Markianos 1839 *Markianòs Hīrakleótīs* /E. Miller, ed./, *Periple de Marcien d'Heraclée* (Paris 1839).
- Martin 2006 J. C. Martín, "Los Chronica Byzantia-Arabica. Contribución a la discusión sobre su autoría y datación, y traducción anotada" (*e-Spania. Revue*

*interdisciplinaire d'études hispaniques et modernes*, 1, 2006).

- Mattingly 1927 H. Mattingly et al., *Roman imperial coinage, vol V:1* (London 1927).
- Mattingly 1949 H. Mattingly et al., *Roman imperial coinage, vol IV:3* (London 1949).
- Meijer 2004 F. Meijer, *Emperors don't die in bed* (London 2004).
- Mela 1971 Pomponius Mela, /G. Ranstrand, ed./ *Pomponii Melae De chorographia libri tres: una cum indice verborum* (Stockholm 1971).
- Menocal 2002 Maria Rosa Menocal, *The ornament of the world. How muslims, Jews, and Christians created a culture of tolerance in Medieval Spain* (Boston 2002).
- Mesterhazy 1989 K. Mesterhazy, "Etnische- und Handelsbeziehungen zwischen der Weichselmündung und der ungarischen Tiefebene in der Römischen Kaiserzeit" (J. Kmiecinski /red./, *Peregrinatio gothica, Archeologia Baltica, VIII*, Łódź 1989).
- Michelbertas 1995 M. Michelbertas, "Romėnų didiko ekspedicija gintarui pargabenti ir radiniai Lietuvoje" (*Baltų Archeologija* 2 (5), Vilnius 1995).
- Miles 1952 G. C. Miles, *The coinage of the Visigoths of Spain. Leovigild to Achila II* (New York 1952).
- Moberg 1941 C.-A. Moberg, *Zonengliederungen der vorchristlichen Eisenzeit in Nordeuropa* (Lund 1941).
- Moberg 1976 C.-A. Moberg, "Väster – öster – söder" (Kjerstin Cullberg /red./, *När järnet kom: Polen-Vendsyssele-Göteborg vid tiden omkring Kr.f.*, Göteborg 1976).
- Mommsen 1882 T. Mommsen /rec./, *Iordanis Romana et Getica* (*Monumenta Germaniae Historica, Auctorum Antiquissimorum tomi V:1*, Berolini 1882).
- Murphy 1952 Francis X. Murphy, "Julian of Toledo and the Fall of the Visigothic Kingdom in Spain" (*Speculum* 27, Cambridge MA 1952).
- Munch 1951 J. S. Munch, "Ringhaug" (*Viking* 15, Oslo 1951).

- Myhre 1967 B. Myhre, "Domsteinene på Domsheia" (*Frá haug ok heidni 1967*, Stavanger 1967).
- Myhre 1981 B. Myhre, *Sola og Madla i førhistorisk tid* (Stavanger 1981).
- Nerman 1953 B. Nerman, "Arkeologisk datering av Lister- och Listerby-stenarna. Tillika ett bidrag till frågan om domareringarnas tidsställning" (*Fornvännen 1953*, Stockholm 1953).
- Nicolle 1998 D. Nicolle, *Granada 1492: The reconquest of Spain* (London 1998).
- Norberg 1968 D. Norberg, *Manuel pratique de latin Médiéval* (Paris 1968).
- Nordström 1945 J. Nordström, "Goter och spanjorer. Till den spanska goticismens historia, I." (*Lychnos 1944-1945*, Uppsala 1945).
- Nordström 1973 J. Nordström, "Goter och spanjorer. Till den spanska goticismens historia, II" (*Lychnos 1971-1972*, Stockholm 1973).
- Nosek 1951 S. Nosek, "The amber hoard of the great migration period from Lublin" (*Sprawozdania P. M. A.= Comptes rendus M. A. P.*, 4, Warszawa 1951).
- Nowakowski 1996 W. Nowakowski, *Das Samland in der römischen Kaiserzeit und seine Verbindungen mit dem römischen Reich und der barbarischen Welt* /hrsg. C. von Carnap-Bornheim/ (Marburg-Warszawa 1996).
- O'Donell 1979 J. J. O'Donell, *Cassiodorus* (Berkeley 1979).
- O'Donell 1982 J. J. O'Donell, "The aims of Jordanes" (*Historia. Zeitschrift für Alte Geschichte*, 31, Wiesbaden 1982).
- Okulicz 1992 J. Okulicz-Kozaryn, "Ett kulturcentrum vid Weichsels mynning under de första århundradena av vår tideräkning" (*Dokumentation av Folkvandnings- och äldre-medeltida symposiet i Lidköping 12-13 september 1992. Tema: Tidiga nordiska östkontakter*, Lidköping 1992).

- Olędski 2004 M. Olędski, "Die Wielbark and Przeworsk cultures at the turn of the Early and Late Roman periods. The dynamics of settlement and cultural changes in the light of chronology" (H. Friesinger-A. Stuppner /hrsg./, *Zentrum und Peripherie – gesellschaftliche Phänomene in der Frühgeschichte*, Wien 2004).
- Olsen 2007 Henriette Roued Olsen, "Reflections on culture connections – Examining connections between South Scandinavia and the Sântana de Mures/Çernjachov culture from AD 270- 410 (Period C2 to D1)." (*LAG 8, Hikuin*, Højbjerg 2007)
- Olsson 1984 I. Olsson, *Ortnamn på Gotland* (Stockholm 1984).
- Olsson 1994 I. Olsson, *Gotländska ortnamn* (Uppsala 1994).
- Oman 1960 C. Oman, *A history of the art of war in the Middle ages. Vol. 1, A.D. 378-1278* (New York 1960).
- Orlandis 1988 J. Orlandis, *Historia del reino visigodo español* (Madrid 1988).
- Orosius 1936 P. Orosius, *Seven books of history against the pagans. The apology of Paulus Orosius* /transl. I. W. Raymond/(New York 1936).
- Ortnamnen 3 H. Lindroth /red./, *Ortnamnen i Askims härad och Mölndals stad jämte gårds- och kulturhistoriska anteckningar* (Göteborg 1932).
- Ortnamnen 4 H. Lindroth /red./, *Ortnamnen i V. Hisings härad* (Göteborg 1936).
- Ortnamnen 5 H. Lindroth /red./, *Ortnamnen i Inlands S. härad jämte Kungälv och Marstrands städer* (Göteborg 1939).
- Ortnamnen 6 A. Janzén, *Ortnamnen i Inlands Nordre härad, 1, Bebyggelsenamn* (Lund 1972).
- Ortnamnen 18 G. Drougge, *Ortnamnen i Bullarens härad* (Göteborg 1938).

- Palm 1925 D. Palm, "Majorna, Grösbacke och Bohus. Några ortnamnsförklaringar." (*Namn och Bygd*, 13, Lund 1925-1926).
- Paulus 1971 Paulus Diaconus, *Langobardernas historia* (Uddevalla 1971).
- Peterson 1998 Lena Peterson, "A critical survey of the alleged East Germanic runic inscriptions in Scandinavia" (K. Düwel /hrsg./, *Runeninschriften als Quellen interdisziplinärer Forschung. Abhandlungen des Vierten Internationalen Symposiums über Runen und Runeninschriften in Göttingen vom 4.-9. August 1995*, Berlin-New York 1998).
- Peringskiöld 1699 J. Peringskiöld, *Annotationes in Vitam Theoderici Regis Gothorum* (J. Cochlaeus, *Vita Theoderici regis Ostrogothorum et Italiæ. Cum additamentis et annotationibus, quæ Sveo-Gothorum ex Scandia expeditiones et commercia illustrant; opera Johannis Peringskiöld*, Stockholmiae 1699).
- Plinius 1962 C. Plinius Secundus, *Pliny Natural history*, X, /transl. D. E. Eichholz/ (London 1962).
- Plinius 1997 C. Plinius Secundus, *Om bildkonsten. Naturalis Historia XXXIII-XXXVII* /övers. B. Ellenberger/ (Jonsered 1997).
- Pollio 1932 Trebellius Pollio, "The deified Claudius" (*The scriptores historiae Augustae* /trans. D. Magie/, III, London 1932).
- Prelog 1980 J. Prelog, *Die Chronik Alfons III. Untersuchung und kritische Edition der vier Redaktionen* (Frankfurt a. M. 1980).
- Prokopios 2000 Prokopios, *Vandalkrigen* /övers. S Linnér/ (Stockholm 2000).
- Prokopios 1953:1 Procopius /transl. H. B. Dewing/, II, *History of the Wars, books III and IV* (London 1953).
- Prokopios 1953:2 Procopius /transl. H. B. Dewing/, III, *History of the Wars, books V and VI* (London 1953).

- Prokopios 1954:1 Procopius /transl. H. B. Dewing/, *IV, History of the Wars, books VI (continued) and VII* (London 1954).
- Prokopios 1954:2 Procopius /transl. H. B. Dewing/, *V, History of the Wars, books VII (continued) and VIII* (London 1954).
- Pryor 2006 J. H. Pryor-Elizabeth M. Jeffreys, *The age of the dromon. The Byzantine Navy ca 500-1204* (Leiden 2006).
- Ptolemaios 1923 K. Ptolemaios, *Die Geographie des Ptolemaeus* /hrsg. O. Cuntz/ (Berlin 1923).
- Rand 1929 E. K. Rand, *Founders of the Middle Ages* (Cambridge 1929).
- Ratzinger 1991 J. C. Ratzinger, "Perspectivas y tareas del catolicismo en la actualidad y de cara al futuro" (/G. Martin, ed./ *Concilio III de Toledo. XIV Centenario 589-1989*, Toledo 1991).
- Reichert 2003 H. Reichert, "Ptolemaeus" (J. Hoops /hrsg./, *Reallexikon der germanischen Altertumskunde*, 23, Berlin 2003).
- Reichert 2005 H. Reichert, "Germanien in der kartographischen Sicht des Ptolemaios" (Bilaga till G. Rasch, *Antike geographische Namen nördlich der Alpen*, Berlin 2005).
- Resi 1986 Heid Gjøstein Resi, *Gravplassen Hunn i Östfold* (Oslo 1986).
- Riché 1978 P. Riché, *Education and culture in the Barbarian West: from the sixth through the eighth century* /transl. J. J. Contreni/ (Columbia, S.C. 1978).
- Rieck 1988 F. Rieck og O. Crumlind-Pedersen, *Både fra Danmarks oldtid* (Roskilde 1988).
- Rodgers 1939 W. L. Rodgers, *Naval warfare under oars 4<sup>th</sup> to 16<sup>th</sup> centuries. A study of strategy, tactics and ship design* (Maryland 1939).
- Roelandts 1989 K. Roelandts, "Nordische Einflüsse auf die altflämischen Namengebung?" (Lena Peterson /red./, *Studia onomastica. Festskrift till Thorsten Andersson den 23 februari 1989*, Stockholm 1989).



- Rohr 1995 C. Rohr, *Der Theoderich-Panegyricus des Ennodius* (*Monumenta Germaniae Historica. Studien und Texte*, 12, Hannover 1995).
- Roth 1976 N. Roth, "The Jews and the Muslim conquest of Spain" (*Jewish social studies, a quarterly journal devoted to contemporary and historical aspects of Jewish life*, 38, New York 1976).
- Roth 1994 N. Roth, *Jews, Visigoths and Mulims in Medieval Spain. Cooperation and conflict* (Leiden 1994).
- Sahlgren 1918 J. Sahlgren, "Anmälan av H. Lindroth, /- - -/ Bohus härads- och sockennamn, Göteborg 1918" (*Namn och Bygd*, 6, Lund 1918).
- Sahlgren 1934 J. Sahlgren, "Gällersta sockens by- och gårdsnamn" (*Saxons bok på 75-årsdagen*, Stockholm 1934).
- Sahlgren 1948 J. Sahlgren /red./, *Ortnamnen i Hallands län. På offentligt uppdrag utgivna av Kungl. Ortnamns-kommissionen*, 2 (Uppsala 1948).
- Sahlström 1942 K. E. Sahlström, "Domarringarnas härkomst" (*Fornvännen* 1942, Stockholm 1942).
- Sahlström 1943 K. E. Sahlström, "Undersökning av domarringar i Västergötland" (*Fornvännen* 1943, Stockholm 1943).
- Sahlström 1948 K. E. Sahlström-N-G. Gejvall, *Gravfältet på kyrkbacken i Horns socken, Västergötland* (Stockholm 1948).
- Sajkowska 1981 Malgorzata Sajkowska, "Próba rekonstrukcji stroju kobiecego w kulturze wielbarskiej we wczesnym okresie wpływów rzymskich" (T. Malinowski /ed./, *Problemy kultury wielbarskiej*, Slupsk 1981).
- Salin 1904 B. Salin, *Die altgermanische Thierornamentik: typologische Studie über germanische Metallgegenstände aus dem IV. bis IX. Jahrhundert, nebst einer Studie über irische Ornamentik* /übers. J. Mestorf/ (Stockholm 1904).
- Salvianus 1975 Salvianus Massiliensis, *Oevres*, 2 (Paris 1975).

- Schmidt 1943 L. Schmidt, *Die letzten Ostgoten (Abhandlungen der Preussischen Akademie der Wissenschaften, Jahrg. 1943, Philosophisch-historische Klasse, Nr. 10, Berlin 1943)*.
- Schönfeld 1911 M. Schönfeld, *Wörterbuch der altgermanischen Personen- und Völkernamen nach der Überlieferung des klassischen Altertums bearbeitet* (Heidelberg 1911).
- Seeck 1876 O. Seeck /ed./, *Notitia dignitatum: accedunt Notitia Urbis Constantinopolitanae et latercula provinciarum* (Berolini 1876).
- Selinge 1966 K.-G. Selinge, "Fornlämningar i gränsbygd. 1965 års fornminnesinventering i Askims och Fjäre härad" (*Fynd 1966, Göteborg 1966*).
- Sidonius 1936 Sidonius Apollinaris, *Poems and letters, I* (London 1936).
- Sidonius 1960 Sidonius Apollinaris, /A. Loyen, ed./, *Sidoine Apollinaire, 1, Poèmes* (Paris 1960).
- Sidrys 2001 R. V. Sidrys, "Roman imports among the West Balts: commerce or 'beads for the natives'?" (S. Butrimas /ed./, *Baltic amber. Proceedings of the international interdisciplinary conference: Baltic amber in natural sciences, archaeology and applied arts, 13-18 September 2001, Vilnius 2001*).
- Sjöborg 1822 N. H. Sjöborg, *Samlingar för Nordens fornälskare, innehållande inskrifter, figurer, ruiner, verktyg, högar och stensättningar i Sverige och Norrige, med 60 planscher, 1-3* (Stockholm 1822-1830).
- Skjelsvik 1951 Elizabeth Skjelsvik, "Steinringen på Hunn" (*Viking 15, Oslo 1951*).
- Speidel 1977 M. P. Speidel, "The roman army in Arabia" (Hildegard Temporini-W. Haase/hrsg./, *Aufstieg und Niedergang der römischen Welt. Geschichte und Kultur Roms im Spiegel der neueren Forschung, II:8, Berlin 1977*).
- Spekke 1957 A. Spekke, *The ancient amber routes and the geographical discovery of the Eastern Baltic* (Stockholm 1957).

- Stenroth 2002 I. Stenroth, *Myten om goterna: från antiken till romantiken* (Stockholm 2002).
- Stiernquist 2010 Berta Stienquist, "On fibulae from the Early Iron Age found at Uppåkra" (Birgitta Hårdh /red./, *Från romartida skalpeller till senvikingtida urnespännen. Nya materialstudier från Uppåkra*, Lund 2010).
- Storgaard 2003 B. Storgaard, "Kosmopolitiska aristokrater" (/red. L. Jørgensen et. al./ *Sejrens triumf. Norden i skyggen af det romerske imperium*, København 2003).
- Strabo 1954 *The Geography of Strabo* /transl. H. L. Jones/, III (London 1954).
- Straume 1997 Eldrid Straume, *Gläser mit Facettenschliff aus skandinavischen Gräbern des 4. und 5. Jahrhunderts n. Chr.* (Oslo 1997).
- Streitberg 1894 W. Streitberg, "Ost- und Westgoten" (*Indogermanische Forschungen. Zeitschrift für Indogermanische Sprach- und Altertumskunde*, 4, Strassburg 1894).
- Suetonius 1951 *Suetonius*, 1/transl. J. C. Rolfe/(London 1951).
- Svennung 1967 J. Svennung, *Jordanes und Scandia. Kritisch-exegetische studien* (Skrifter utgivna av K. Humanistiska vetenskapssamfundet i Uppsala, 44:2 A, Stockholm 1967).
- Swain 2009 B. S. Swain, *Jordanes redeemed: a reconsideration of the purpose and literary merit of the Getica* (Ohio 2009).
- Synkellos 2002 Georgios Synkellos, *The Chronography of George Synkellos. A Byzantine chronicle of universal history from the creation* /transl. W. Adler-P. Tuffin/ (Oxford 2002).
- Tacitus 1969 C. Tacitus, *Germania* /ed. A. Önnfors/ (Stockholm 1969).
- Tempelmann 1985 Magdalena Tempelmann-Maczyńska, *Die Perlen der römischen Kaiserzeit und der frühen Phase der Völkerwanderungzeit im mitteleuropäischen Barbaricum* (Mainz am Rhein 1985).

- Tempelmann 1989a Magdalena Tempelmann-Mączyńska, *Das Frauen-trachtzubehör des mittel- und osteuropäischen Barbaricums in der römischen Kaiserzeit* (Kraków 1989).
- Tempelmann 1989b Magdalena Tempelmann-Mączyńska, "Das 'reduzierte' Trachtmodell der gotischen Frauen und seine Ursprünge" (*Arcaeologia Baltica, tom VII, "Pergrinatio Gothica"*, Lodz 1989).
- Tergel 1994 A. Tergel, *Från Jesus till Moder Teresa* (7 utg. Stockholm 1994).
- Tham 1794 P. Tham, *Göthiska monumenter; samlade och beskrifne* (Stockholm 1794).
- Themistius 2001 Themistius, /P. Heather-D. Moncur transl./, *Politics, Philosophy, and Empire in the Fourth century. Select orations of Themistius* (Liverpool 2001).
- Thomsen 1994 P. O. Thomsen, "Lundeborg – an early port of trade in south-east Funen" (P. O. Nielsen et al. /ed./, *The archaeology of Gudme and Lundeborg. Papers presented at a conference at Svendborg, October 1991*, Köbenhavn 1991).
- Torreira 1986 F.-M. B. Torreira, "El concepto de barbarie en la Hispania visigoda" (*Antigüedad y Cristianismo, III*, Murcia 1986).
- Täckholm 1969 U. Täckholm, "Aetius and the battle on the Catalaunian fields" (*Opuscula Romana VII*, Lund 1969).
- Urbanczyk 1998 P. Urbanczyk, "The Goths in Poland – where did they come from and when did they leave?" (*European journal of archaeology 1998, vol 1, no. 3*, London 1998).
- Vasiliev 1936 A. A. Vasiliev, *The Goths in the Crimea* (Cambridge, Mass. 1936).
- Verzone 1942 P. Verzone, *L'architettura religiosa dell'alto medio evo nell'Italia settentrionale* (Milano 1942).
- Veyne 2013 P. Veyne, *När världen blev kristen, 312-394* (övers. Eva-Carin Gustafsson, Göteborg 2013).

- Vikstrand 2007 P. Vikstrand, *Ortnamnen i Kalmar län, del 7, Mörbylånga kommun. Bebyggelsenamn* (Uppsala 2007).
- Vives 1963 /J. Vives, ed./, *Concilios Visigóticos e Hispano-Romanos* (Barcelona-Madrid 1963).
- Wagner 1967 N. Wagner, *Getica. Untersuchungen zum Leben des Jordanes und zur frühen Geschichte der Goten* (Berlin 1967).
- Watson 1993 W. E. Watson, "The Battle of Tours-Poitiers Revisited" (*Providence : studies in western civilization: a quarterly journal of interdisciplinary writings from a Judaeo-Christian perspective, vol.2, nr 1, 1993*, Providence, Rhode Island, 1993).
- Weibull 1934 L. Weibull, "Upptäckten av den skandinaviska Norden" (*Scandia* 7, Stockholm 1934).
- Welinder 1998 S. Welinder, "Neolithicum-Bronsålder 3900-500 f. Kr." (J. Myrdal /red./, *Det svenska jordbrukets historia. Jordbrukets första femtusen år*, Stockholm 1998).
- Wells 2004 P. S. Wells, *Teutoburgerskogen: slaget som stoppade Rom* (Stockholm 2004).
- Werner 1988 J. Werner, "Dančeny und Brangstrup. Untersuchungen zur Černjachov-Kultur zwischen Sereth und Dnestr und zu den 'Reichtumszentren' auf Funen." (*Bonner Jahrbücher, Band 188*, Köln 1988).
- Wheeler 1956 M. Wheeler, *Rom utanför imperiet: handelsvägar och kulturförbindelser* (Stockholm 1956).
- Wołagiewicz 1974 R. Wołagiewicz, "Zagadnienie stylu wczesnorzymskiego w kulturze wielbarskiej." /Zur Frage der Stilwandlung der frühen römischen Kaiserzeit in der Wielbark-Kultur/ (*Studia Archaeologica Pomeranica*, Koszalin 1974).
- Wołagiewicz 1986 R. Wołagiewicz, "Die Goten im Bereich der Wielbark-Kultur" (J. Kmecinski /red./, *Archaeologia Baltica, tom VII, "Peregrinatio Gothica"*, Lodz 1986).
- Wołagiewicz 1993 R. Wołagiewicz, *Ceramika kultury wielbarskiej między Bałtykiem a Morzem Czarnym. Die Tongefässe der*

*Wielbark-Kultur im Raum zwischen Ostsee und Schwarzen Meer* (Szcecin 1993).

- Wolf 1990 K. B. Wolf /transl./, *Conquerors and chroniclers of early medieval Spain* (Liverpool 1990).
- Wolfram 1990 H. Wolfram, *Die Goten. Von den Anfängen bis zur Mitte des sechsten Jahrhunderts. Entwurf einer historischen Ethnographie* (München 1990).
- Wolfram 2006 H. Wolfram, "Westgoten" (J. Hoops /hrsg./, *Reallexikon der germanischen Altertumskunde*, 33, Berlin 2006).
- Zedig 2000 H. Zedig "Kvillehedsbåten – en intressant stockbåt vid Nordre älv" (*Fynd 1-2 1998*, Göteborg 2000).
- Zosimus 1979 Zosime, *Histoire nouvelle, tome II:2* /ed. – trad./ F. Paschoud, Paris 1979).
- Zosimus 1986 Zosime, *Histoire nouvelle, tome III:1* /ed. – trad./ F. Paschoud, Paris 1986).
- Zosimus 1989 Zosime, *Histoire nouvelle, tome III:2* /ed. – trad./ F. Paschoud, Paris 1986).
- Östmo 2003 E. Östmo, "Da nordboene laerte seg å ro. En teknologisk nyvinning for sjöfarten i tidlig jernalder." (*Viking 2003*, Oslo 2003).

## NOTER

- 
- <sup>1</sup> Iordanis 1991, s xxxii
- <sup>2</sup> Stenroth 2002, s 72 ff.
- <sup>3</sup> Jordanes 1997, s 28 f.; Jansson 1964, s 82 f., s 116 ff., s 155 f.
- <sup>4</sup> Om Jordanes som en representant för vulgärlatinet: Jordanes 1997, s 22 f.
- <sup>5</sup> Cassiodorus 1992, s 128
- <sup>6</sup> O'Donnell 1979, s 43 ff.
- <sup>7</sup> Clark 1992, s 159 ff.
- <sup>8</sup> Clark 1992, s 11 ff.; Swain 2009, s 24 f.
- <sup>9</sup> Jordanes 1997, s 28 f.
- <sup>10</sup> Orosius § 4, 58, 121; Lucanus § 43; Livius § 10; Caesar § 10; Strabo § 12; Tacitus § 13; Dio § 14, 40, 58, 65; Ptolemaios § 16, 19; Pomponius Mela § 16; Ablabios § 28, 82, 117; Josephus § 29; Pompeius Trogus § 61; Symmachus § 83, 88; Dionysius av Alexandria § 104; Cyprianus § 104; Dexippos § 113; Priscus § 123, 178, 183, 222, 254, 255. Nordin nämner en författare Fabius i § 151, "f. ö. okänd", enligt kommentaren till Jordanes 1997, s 227. Kommentatorerna till Iordanis 1991, läser Flavius, syftande på senatorn i Ravenna Flavius Aurelius Cassiodorus (*Index personarum*, s 169).
- <sup>11</sup> Jordanes 1997, s 134 ff.
- <sup>12</sup> Jordanes 1997, s 88 f.
- <sup>13</sup> Jordanes 1997, s 202 f.
- <sup>14</sup> Mommsen 1882, s 1 f.
- <sup>15</sup> O'Donnell 1982, s 223 ff.; Croke 1987, s 133 f.; Croke 2005, s 473 ff.
- <sup>16</sup> Jordanes 1997, s 202 f.
- <sup>17</sup> Bickle 2013, s xv ff.
- <sup>18</sup> Ekroll 1988, s 390 ff.
- <sup>19</sup> Östmo 2003, s 14
- <sup>20</sup> Jordanes 1997, s 40 f.
- <sup>21</sup> Jordanes 1997, s 80 f.
- <sup>22</sup> Welinder 1998, s 217 ff.
- <sup>23</sup> Welinder 1998, s 24 f.
- <sup>24</sup> Augustus 1988, s 46 f.; Cooley 2009, s 90 f., s 219 ff.
- <sup>25</sup> Wells 2004, s 177 ff.
- <sup>26</sup> Suetonius 1951, 154 f.
- <sup>27</sup> Storgaard 2003, s 110 ff.
- <sup>28</sup> Ellmers 1994, s 124 ff.; om tidigmedeltida sjöfart se Ellmers 1972.
- <sup>29</sup> Tacitus 1969, s 94 ff.
- <sup>30</sup> Plinius 1962, s 186 ff.; Plinius 1997, s 318 ff.
- <sup>31</sup> Plinius 1962, s 186 ff.; Plinius 1997, s 324 f.; Hjärne 1938; Spekke 1957, s 47 ff.; Kolendo 1981; 13 romerska pund är 3,5 kg
- 
- <sup>32</sup> Angelini 2005, s 441 ff.
- <sup>33</sup> Typ Almgren 238m, daterade till 40-80 e.Kr., och typ Almgren 238r, daterade till 50-100 e.Kr.); Almgren 1923, s 108 f.; Michelbertas 1995, s 19; Sidrys 2001, s 159 ff.
- <sup>34</sup> Garbsch 1965, s 63 f., s 70 f.; Nowakowski 1996, s 77 ff.
- <sup>35</sup> Tacitus 1969, s 96 ff.; Gimbutas 1963
- <sup>36</sup> Urbanczyk 1998, s 397 ff.; Nowakowski 1996, s 117 ff.; se även Köhegi 1982, s 129 ff.
- <sup>37</sup> Wołagiewicz 1974, s 129 ff.
- <sup>38</sup> Moberg 1941; Cullberg 1976; Moberg 1976, s 21 ff.; Liana 1976, s 111 ff.; Andrzejowski 1996, s 19 ff.; Moberg 1976, s 34
- <sup>39</sup> Wołagiewicz 1986, s 67 ff.
- <sup>40</sup> Skjelsvik 1951, s 125
- <sup>41</sup> Arne 1938, s 174 ff.; Sahlström 1942, s 130; Sahlström 1943, s 353 f.
- <sup>42</sup> Nerman 1953, s 194
- <sup>43</sup> Jaanusson 1966, s 47 ff.; Jaanusson 1967, s 116 ff.
- <sup>44</sup> Skjelsvik 1951, s 116 ff.; Munch 1951, s 126 ff.; Resi 1986, s 7 ff.
- <sup>45</sup> Resi 1986, plansch 103
- <sup>46</sup> Myhre 1967, s 88 ff.; Myhre 1981, s 107 ff.
- <sup>47</sup> La Baume 1936, s 57
- <sup>48</sup> Cullberg 1967, s 60, s 67
- <sup>49</sup> Selinge 1966, s 22; Cullberg 1973a, s 11; Brøndsted 1960, s 20
- <sup>50</sup> Jordanes 1997, s 40 f.
- <sup>51</sup> Tempelmann 1985, s 102 ff.; s 119 ff.; Tempelmann 1989a, s 65 ff.; s 132 ff.; Tempelmann 1989b, s 203 ff.
- <sup>52</sup> Bierbrauer 1994, s 75 ff.
- <sup>53</sup> Tacitus 1969, s 96 f.
- <sup>54</sup> Mommsen 1882, s 59; Jordanes 1997, s 38 f.
- <sup>55</sup> Svennung 1967, s 79 ff.
- <sup>56</sup> Wagner 1967, s 171 ff.
- <sup>57</sup> Mommsen 1882, s 59, s 163
- <sup>58</sup> Iordanis 1991, s 10
- <sup>59</sup> Ammianus 1952, s 32 f., s 394 ff.
- <sup>60</sup> Claudianus 1956, s 194 f.
- <sup>61</sup> Lönnroth 1963, s 100 ff.
- <sup>62</sup> Armini 1954, s 83 ff.; Janzén 1970, s 8 ff.; Lönn 1999, s 108 ff.
- <sup>63</sup> Palm 1925, s 65 f.; Armini 1949, s 84 ff.; Ortnamnen 3, s 192; Ortnamnen 4, s 63; Ortnamnen 5, s 178 f.; Ortnamnen 18, s 129 f.; Sahlgren 1948, s 275 f.; Janzen 1970, s 6; Ortnamnen 6:1, s XXI ff.; Lönn 1999, s 93 ff.
- <sup>64</sup> Sahlgren 1918, s 180 f., Sahlgren

- 1934, s 25
- 65 Huitfeldt 1958, s 343; Palm 1925, s 66; Janzén 1970, s 8
- 66 Lindroth 1945, s 71 f.
- 67 Hermann 1941, s 279 ff.
- 68 Ammianus 1952, s 394 ff.
- 69 Hellquist 1905, s 223
- 70 Streitberg 1894, s 300 ff.; Schönfeld 1911, s 267 f.; Hoops 1911, s 387 ff.; Fridh 1986; Wolfram 2006, s 536 ff.; Gillett 2000, s 495 ff.
- 71 Feist 1939, s 298 f., s 568
- 72 Svennung 1967, s 122 ff.; Wagner 1967, s 211, not 364.
- 73 Jordanes 1997, s 38 f.
- 74 Svennung 1967, s 66 ff.
- 75 Karlsson 1993, s 81
- 76 Adam 1917, s 251; Adam 1984, s 218
- 77 Karlsson 1993, s 81 ff.
- 78 Karlsson 1993, s 83, Karlsson 1999, s 130 ff.
- 79 Adam 1917, s 118, s 253 f.; Adam 1984, s 103, s 220; Blomkvist 2005, s 567 ff., s 586 ff.
- 80 Caesar 1963, s 66 f.
- 81 Strabo 1954, s 170 f.
- 82 Kampers 2008, s 19; Strabo 1954, s 156 f.
- 83 Mela 1971, s 56
- 84 Se sidan 27
- 85 Plinius 1957, s 194 ff.
- 86 Tacitus 1969, s 94 f.
- 87 Ptolemaios 1923, s 70 (*Geographia* 2, 11,16).
- 88 Tacitus 1969, s 94 ff.
- 89 Weibull 1934, s 115 f.; Jordanes 1997, s 36 f.; Iordanis 1991, s 8
- 90 Markianos 1839, s 95; Reichert 2003, s 589 ff.; Reichert 2005, s 250 ff.; Grane 2007, s 16 ff. Grane anger Sjöland som ett alternativ till Gotland.
- 91 Lund 1987, s 130
- 92 Hellberg 1988, s 151 ff.
- 93 Wolagiewicz 1986, s 90 ff.
- 94 Hahula 2001, s 63 f.
- 95 Larsson 2007, s 175
- 96 Jordanes 1997, s 38 f.
- 97 Olsson 1984, s 13 ff.; Olsson 1994, s 13 ff.; Vikstrand 2007, s 92 ff.; Peterson 1998, s 570 ff.; Bahlow 1965, s 180 f.; Roelandts 1989, s 306 f.
- 98 Welinder 1998, s 364 ff.
- 99 Kokowski 2008, s 406
- 100 Kokowski 2007, s 226 ff.
- 101 Eggers 1953, s 58 ff.
- 102 Hedeager 1979, s 191 ff.
- 103 Wheeler 1956, s 45 ff., s 57 ff.; Eggers 1953, s 61 ff.; Gebühr 1974, s 82 ff.
- 104 Okulicz 1992, s 91 ff.; Kasprzycka 2008, s 70 ff.
- 105 Gilliam 1961, s 225 ff.
- 106 Böhme 1977, s 153 ff.; Godlowski 1984, s 327 ff.; Friesinger 1994, passim
- 107 Jordanes 1997, s 40 ff.; s 209 f.
- 108 Jaskanis 1996, s 7 ff.
- 109 Nosek 1951, s 89 ff.; Mesterhazy 1989, s 191
- 110 Bierbrauer 1994, 51 ff.; Kokowski 1999, s 64 ff.; Kokowski 2008, s 405 ff.
- 111 Thomsen 1994, s 23 ff.
- 112 Godlowski 1992, s 68
- 113 Dio 1955, s 198 f.
- 114 Speidel 1977, s 712 ff.
- 115 Maricq 1958, s 306 ff.
- 116 Seeck 1876, s 70, s 288
- 117 Synkellos 2002, s 539 f.
- 118 Pollio 1932, s 163
- 119 Mattingly 1949, s 115; Mattingly 1927, s 232 f.
- 120 Meijer 2004, s 83 ff.
- 121 Ammianus 1952, s 30 f.
- 122 Ammianus 1952, s 32 f.
- 123 Ammianus 1952, s 34 f.
- 124 Tergel 1994, s 89; Veyne 2013, s 111 ff.
- 125 Commodianus 1887, s 113 ff.; Gschwantler 1997, s 175 ff.
- 126 Jordanes 1997, s 176 f.
- 127 Fridh 1972, s 138
- 128 Ammianus 1952, s 394 ff.; Jordanes 1997, s 94 ff.
- 129 Ammianus 1952, s 398 f.
- 130 Ammianus 1952, s 402 f.
- 131 Ammianus 1952, s 406 ff.
- 132 Ammianus 1952, s 410 f.
- 133 Ammianus 1952, s 376 ff.
- 134 Ammianus 1952, s 472 ff.
- 135 Ammianus 1952, s 478 ff.
- 136 Themistius 2001, s 274
- 137 Zosimus 1979, s 282
- 138 Vasiliev 1936
- 139 Hydatius 1993, s 74 f.; Jordanes 106 f.
- 140 Jordanes 1997, s 176 f.
- 141 Ammianus 1952, 418 ff.
- 142 Kulikowski 2000, s 327 ff.
- 143 Wolfram 1990, s 176
- 144 Kulikowski 2000, s 325 ff.
- 145 Zosimus 1986, s 70 f.
- 146 Zosimus 1986, s 72 ff.



- 147 Zosimus 1986, s 73 f.  
 148 Jordanes 1997, s 112 f.  
 149 Kulikowski 2000, s 325 ff.  
 150 Kulikowski 2000, s 337 ff.  
 151 Hydatius 1993, s 84 f.  
 152 Orosius 1936, s 395 f.  
 153 Orosius 1936, s 396  
 154 Marchetta 1987. Formuleringen lånad från en titel på en bok av E. K. Rand 1929  
 155 Jordanes 1997, s 106 f.  
 156 Salvianus 1975, s 459 ff.  
 157 Jordanes 1997, s 130 f.  
 158 Jordanes 1997, s 130 f.  
 159 Sidonius 1960, s 67, rad 327 f.  
 160 Sidonius 1960, s 67, rad 339  
 161 Jordanes 1997, 140 ff.  
 162 Jordanes 1997, s 144 f.  
 163 Jordanes 1997, 144 ff.  
 164 Gibbon 1909a, s 504; Bury 1923, s 298 f., Sidonius 1936, s 148 f.  
 165 Sidonius 1936, s 334 ff.  
 166 Sidonius 1960, s 54 ff.  
 167 Hydatius 1993, s 108 f.; Burgess 2001, s 98. Motstridiga uppgifter om dödssättet: MacGeorge 2002, s 189 ff.  
 168 Sidonius 1960, s 74 ff.  
 169 Jordanes 1997, s 188 ff.  
 170 Jordanes 1997, s 160 f.  
 171 Mommsen 1882, s 45  
 172 Prokopios 1953:2, s 4 ff.  
 173 Prokopios 1953:2, s 6 f.  
 174 Prokopios 1953:2, s 6 f.  
 175 Prokopios 1953:2, s 6 ff.  
 176 Prokopios 1953:2, s 10 f.  
 177 Antiochenus 2008, fragment 238  
 178 Harrison 1999, s 53  
 179 Prokopios 1953:2, s 10 f.  
 180 Jordanes 1997, s 192 f.; Anonymus 1952, s 548 f.  
 181 Jordanes 1997, s 194 f.; Anonymus 1952, s 548 f.  
 182 Jordanes 1997, s 194 f.; Anonymus 1952, s 552 f.  
 183 Jordanes 1997, s 194 f.; Anonymus 1952, s 550 f.  
 184 Gregorius 1911, s 188 f.  
 185 Fulgentius 1997, s 25  
 186 Prokopios 1953:2, s 10 f.  
 187 Prokopios 1953:2, s 10 f.  
 188 Ennodius 1882, s 286; s 284; Rohr 1995, s 262 f; 256 ff.  
 189 Cassiodorus 1992, s 125  
 190 Cassiodorus 1861, s 658.  
 191 Anonymus 1939, s 550 f.  
 192 Anonymus 1939, s 552 f.  
 193 Cassiodorus 1861, s 658; Anonymus 1939, s 552 f.; Cassiodorus 1894, s 164  
 194 Cassiodorus 1894, s 16 f.  
 195 Anonymus 1939, s 552 f.  
 196 Verzzone 1942, s 77 ff.  
 197 Anonymus 1939, s 568 f.  
 198 Deliyannis 2010, s 124 ff.; Heidenreich 1971, s 67 ff.  
 199 Cassiodorus 1894, s 211 f.  
 200 Cassiodorus 1894, s 303  
 201 Peringskiöld 1699, s 233 ff.; Heidenreich 1971, s 68 med not 57, s 169  
 202 Jansson 1977, s 107  
 203 Boethius 1983, s 165; Cassiodorus 1992, s 12 f.  
 204 Salin 1904, s 61 f.; se även s 158 f.  
 205 Green 2010  
 206 Rohr 1995, s 16 ff.; s 195 ff.  
 207 Boethius 1987  
 208 Prokopios 1953:2, s 12 ff.  
 209 Jones 1980, s 63 f.  
 210 Wolfram 1990, s 328 f.  
 211 Prokopios 1953:2, s 16 ff.  
 212 Prokopios 2000, s 66 ff.  
 213 Prokopios 2000, s 85 ff.  
 214 Prokopios 2000, s 131  
 215 Cassiodorus 1992, s 142 f.  
 216 Prokopios 1953:2, s 354 ff.  
 217 Prokopios 1954:1, s 150 ff.  
 218 Breitholtz 1984, s 68 f.  
 219 Heather 1996, s 327 f.  
 220 Prokopios 1954:1, 222 ff.  
 221 Gardiner 1995, s 90; Pryor 2006, s 17 ff.  
 222 Rodgers 1939, s 18 ff.  
 223 Prokopios 1954:2, s 302 f.; även Gardiner 1995, s 90 f.  
 224 Gibbon 1909b, s 442  
 225 Fuller 1954, s 325 ff.  
 226 Prokopios 1954:2, s 372 ff.;  
 227 Agathias 1975, s 17; Fauber 1990, s 109 f.  
 228 Oman 1960, s 32 ff.  
 229 Bierbrauer 1975, s 25 ff.  
 230 Breitholtz 1984, s 72  
 231 Prokopios 1954:2, s 412 ff.  
 232 Agathias 1975, s 13 f.  
 233 Agathias 1975, s 28 f.  
 234 Agathias 1975, s 46 f.  
 235 Paulus 1971, s 35  
 236 Schmidt, s 3 ff.  
 237 Fuller 1954, s 329  
 238 Prokopios 1953:2, s 130 ff.  
 239 Prokopios 1953:1, s 196 ff.

- 240 Isidor 1966, s 20 f.
- 241 Gregorius 1911, s 188 f.; Isidor 1966, s 20 f.
- 242 Gregorius 1911, s 189
- 243 Isidor 1966, s 21 f.
- 244 Jordanes 1997, s 196 f.; Collins 1983, 39
- 245 Johannes 2001, s 63
- 246 Johannes 2001, s 63
- 247 Johannes 2001, s 70
- 248 Isidor 1966, s 24 f.
- 249 Gregorius 1911, s 343 f.
- 250 Epistulae 1957, s. 450 ff.; s 465 ff.
- 251 Garvin 1946, s 236 ff.
- 252 Johannes 2001, s 79
- 253 Johannes 2001, s 79
- 254 Isidor 1966, s 25 f; Johannes 2001, s 80, s 145
- 255 Johannes 2001, s 83
- 256 Isidor 1966, s 26 f.
- 257 Fredegar 1960, s 20 f.
- 258 Isidor 1966, s 27 f.
- 259 Isidor 1966, s 28
- 260 Fredegar 1960, s 21 f.
- 261 Isidor 2006
- 262 Isidor 1966, s 1
- 263 Isidor 1966, s 30 ff.
- 264 [www.google.se](http://www.google.se): Concile d'Agde 506
- 265 Gregorius 1899, s 221 ff.
- 266 Fredegar 1960, s 69 ff
- 267 Isidor 1966, s 60 ff.
- 268 Eugenius 1905, s 250 f.
- 269 Julianus 2005, s 180 ff.
- 270 Julianus 2005, s 175 ff.
- 271 Julianus 2005, s 219 ff.
- 272 Vives 1963, s 401 ff.
- 273 Vives 1963, s 260 ff.
- 274 Vives 1963, s 380 ff.; Collins 2004, s 100 ff.
- 275 Wolf 1990, s 159 ff.
- 276 Murphy 1952, s 17 ff.
- 277 Vives 1963, 380 ff.
- 278 Miles 1952, s 37 f., s 100 ff.; Collins 2004, s 107
- 279 Vives 1963, 522 ff.
- 280 Bachrach 1973, s 11 ff.
- 281 Roth 1994, s 35 ff.
- 282 Roth 1994, s 152 ff.
- 283 Miles 1952, 76 f.
- 284 Miles 1952, 83 f.
- 285 Miles 1952, 87 ff.
- 286 Miles 1952, s 40 ff.
- 287 Karlsson 20004, s 38 ff.; Menocal 2002; Dodds 2008; Fletcher 2003, passim;
- 288 Fernandez 2006, passim
- 289 Torreira 1986, s 53 ff.
- 290 Fernandez 2011, s 1
- 291 Lupoi 2000, s 68 ff.; s 78 f.
- 292 Ratzinger 1991, s 107
- 293 Bonnaz 1987, s LXXXVIII ff.; Orlandis 1988, s 194 ff.
- 294 Orlandis 1988, s 147 ff.
- 295 al-Makkari 1840, vol 1, Appendix D, xlv
- 296 al-Makkari 1840, vol 1, Appendix D, xlviii f.
- 297 al-Makkari 1840, vol 1, Appendix E lxxix
- 298 al-Makkari 1840, vol 1, s 292
- 299 al-Makkari 1840, vol 1, s 47
- 300 al-Razi 1975, s 64 ff.; s 354
- 301 al-Makkari 1840, vol 1, s 207 f.
- 302 al-Makkari 1840, vol 2, s 6
- 303 Álvarez 2003, s 192
- 304 Fernandez 2011, s 3; Gouguenheim 2008 173 ff.
- 305 Norberg 1968, s 38; Riché 1978, s 246 ff.
- 306 Christys 2001, s 93 f.
- 307 Collins 1983, s 146 ff.
- 308 Martin 2006, § 36; Wolf 1990, s 130 ff.; Fernandez 2006, s. 23; Google: Military illustrations from Las Cangas De Santa Maria.
- 309 Watson 1993, s 51 ff.
- 310 Gibbon 1912 s 16, övers. I. Stenroth
- 311 Wolf 1990, s 167
- 312 Barbero 1986, s 296 ff.
- 313 Bonnaz 1987, s 37 ff.
- 314 Köbler 1989, s 687 f.; 686; Prelog 1980, s 152, not 91; krönikan red. A, s 18, C, s 76, D s 119
- 315 Bonnaz 1987, s 24
- 316 Bonnaz 1987, s 41
- 317 Se kapitlet om kung Sisibut, s 167 ff.
- 318 Bonnaz 1987, s 23
- 319 Gouguenheim 2008, s 75 ff.
- 320 Nordström 1945, s 257 ff.; Nordström 1973, s 171 ff.
- 321 Nordström 1945, s 267 ff.
- 322 Iordanis 1991, s ix ff.
- 323 Losman 1969, s 215 ff.
- 324 Irwing 1830:1, s 12 f
- 325 Nicolle 1998, s 16
- 326 Irving 1881, s 6
- 327 Irwing 1830:1, s 17
- 328 Harvey 1990, s 299 f.
- 329 Harvey 1990, s 321 f.
- 330 Irwing 1830:2, s 221 f.

- (övers. I. Stenroth).  
<sup>331</sup> Stenroth 2002, passim  
<sup>332</sup> Jacobowsky 1932, s 135

## NAMNLISTA

- Abd al-Rahman I, emir, 189, 192, 193
- Ablabios, historiker, 12
- Abraham, patriark, 184
- Acisclus, skyddshelgon i Cordoba, 163
- Aëtius, general, 22, 115, 116, 118
- Agapida, Antonio, fiktiv spansk munk, 199
- Agapitus, Roms prefekt, 131
- Agila, visigotisk kung, 162-164
- Agnello Ravennate, arkitekturhistoriker, 134
- Agiulf, lombarderkung, 167
- Aistulf, langobarderkung, 134
- Alarik I, visigotisk kung, 94, 103-109, 111, 112, 114
- Alarik II, vivigotisk kung, 126, 127, 145, 161, 169, 170, 171
- Alatheus, gotisk ledare, 95
- Alavivus, gotisk ledare, 95, 102
- Alexander, biskop, 150
- Ambrosio de Morales, historiker, 203
- Arius, presbyter, 93, 94
- Alfons II, kung av Portugal, 193
- Alfonso I, kung av Asturien, 191
- Alfonso II, kung av Asturien, 191, 192
- Alfonso III, kung av León, 177, 190-192
- Alfonso VI, kung av Kastilien, 193, 195
- Alfonso VIII, kung av Kastilien, 193
- Alfonso de Cartagena, diplomat, 197, 198
- Aligern, ostrogotisk befälhavare, 156-158
- Álvarez, Manuel Rincón, historiker, 185
- Amalaberga, ev. Theoderik I:s syster, 126
- Amalafrida, Theoderik I:s syster, 126, 145, 146
- Amalarik, Theoderik I:s dotterson, visigotisk kung, 127, 128, 161
- Amalasintha, Theoderik I:s dotter, 128, 134, 136, 146, 147, 150
- Ammianus Marcellinus, historiker, 48, 95-98, 102
- Anastasius I, östromersk kejsare, 126, 128
- Andag, ostrogotisk soldat, 117
- Arator, romersk poet, 142, 143
- Arcadius, kejsare, 104, 105
- Argimund, visigotisk usurpator, 166
- Aristoteles, grekisk filosof, 143
- Arminius, germansk hövding, 21
- Ardabasto, grek, Erwigs far, 177
- Artemisia, kung Maosolos maka, 136
- Athanagild, visigotisk kung, 163-165
- Athanagild, Inguintis son, 163, 164
- Athalaric, ostrogotisk tronpretendent, kung, 128, 146
- Atharik, ostrogotisk kung, 10, 91, 95, 101, 197
- Athanasius, biskop, 94
- Athaulf, gotisk kung, 107, 108, 110, 111, 114
- Attila, hunnernas härförare, 12, 115-118, 121, 122, 191
- Audefleda, Theodorik I:s hustru, 126
- Augustinus, biskop, 13, 107
- Augustus, kejsare, 20, 21, 110, 129, 139
- Aurelianus, kejsare, 87, 88

- 
- Avitus, general, 116, 120, 121  
 Bachrach, Bernard S., historiker, 180, 181  
 Baddo, Reccareds hustru, 165  
 Ibn Bashkuwal, arabisk krönikör, 185  
 Belisarius, östromersk krigsherre, 147-149, 151, 162  
 Berig, fiktiv gotisk kung, 18, 45, 70, 71  
 Boabdil, (Mohammed XII), kung av Granada, 182, 202, 205  
 Boethius, administrativ chef hos Theoderik, 139, 140 143-145, 150  
 Bonifatius, general, 22  
 Boso, frankisk general, 165  
 Braulio av Zaragossa, biskop, 174  
 Brunhilda, hustru till Siegebart, 146, 163, 164, 167, 171  
 Butilinus, frankisk general, 158  
 Caesar, Julius, kejsare, 52, 91, 130  
 Cassiodorus, ostrogotisk konsul, 10-12, 117, 130, 131, 136, 140, 145, 146, 148, 196  
 Castilius, Jordanes förtrogne, 11, 13  
 Caesarius av Arles, biskop, 170  
 Chintila, visigotisk kung, 173  
 Childebert I, merovingisk kung, 162  
 Chilperik, kung av Neustria, 163  
 Chindasvind, visigotisk kung, 173, 174  
 Chlotar I, frankisk kung, 162  
 Chlotar II, frankisk kung, 167  
 Chrotechildis, Clovis hustru, 127  
 Claudianus, Claudius, poet, 45  
 Claudius II, kejsare, 86, 87  
 Claudius, spansk-romersk hertig, 165  
 Clovis I, merovingisk kung, 126, 127, 162, 170  
 Cniva, gotisk härförare, 83-85  
 Colias, gotisk ledare, 102  
 Commodianus, poet, 94  
 Conatius de Palencia, musikexpert, 186  
 Cullberg, Kjerstin, arkeolog, 34  
 Dagobert I, frankisk kung, 172  
 Daniel, profet, 110  
 Decius, kejsare, 83-85  
 Dexippos, historiker, 12  
 Dio Cassius, historiker, 81  
 Dio Chrysostomos, historiker, 12  
 Diocletianus, kejsare, 88, 89, 92  
 Dionysios, historiker, 12  
 Ecclesius, ärkebiskop i Ravenna, 134  
 Egika, visigotisk kung, 179-181  
 Elpidius, läkare i Ravenna, 145  
 Ennodius, panegyriker, 129, 143  
 Erarik, ostrogotisk kung, 148  
 Ereileva, Theodemirs hustru, 122  
 Erik av Pommern, nordisk kung, 197  
 Ermannarik, gotisk general, se Erminarius  
 Ermannarik, gotisk kung, 95, 128, 146  
 Ermenberga, Witteriks dotter, 167  
 Erminarius, gotisk general, 82, 83  
 Ermosinda, Alfonso I:s hustru, 191  
 Erwig, visigotisk kung, 176-180  
 Eudes av Aquitanien, visigotisk hertig, 189  
 Eugenius I, visigotisk biskop, 173  
 Eugenius II, visigotisk biskop, 174

- 
- Eugenius, romersk usurpator, 104
- Eurik, gotisk kung, 122
- Eusebius, biskop, 93, 94
- Eutharik, ostrogotisk tronpretendent, 127, 128, 146
- Eystein Aslaksson, biskop, 46
- Fafila, Pelayos far och son, 191
- Fanobius, gotisk ledare, 102
- Felix, visigotisk ärkebiskop, 180
- Ferdinand I, kung av Léon och Kastilien, 195
- Ferdinand II, kung av Aragonien och av Spanien, 182, 198-202, 205
- Ferdinand III, kung av Léon och Kastilien, 196
- Filimer, fiktiv gotisk kung, 70, 71
- Fredbal, vandalkung, 112
- Fredegar, krönikör, 167
- Fredegund, maka till Chilperik, 163
- Fritigern, gotisk ledare, 95, 96, 101-104
- Froiliuba, Fafila d.y:s hustru, 191
- Frogellus, Wambas dotter, 179
- Fructuosus av Braga, visigotisk ärkebiskop, 173
- Fulgentius, afrikansk biskop, 128
- Galerius, kejsare, 88
- Galla Placidia, 107-113, 125
- Gallienus, kejsare, 85-87
- Galswintha, maka till Chilperik, 163
- Gelimer, vandalkung, 146, 162
- Gerontius, befälhavare, 109
- Gesalik, son till Alarik II, 127
- Gibbon, Edward, historiker, 152, 190
- Giunta, Francisco, italiensk språkvetare, 9, 44
- Goar, alansk kung, 110
- Goiaricus, gotisk adelsman, 127
- Gordianus III, kejsare, 82, 83
- Goswinta, visigotisk drottning, 165
- Gratianus, kejsare, 96, 99, 101
- Gregorius I påve, 171, 180
- Gregorius VII, påve, 52
- Gregorius av Tours, historiker, 162
- Gregorios Thaumaturgos, biskop, s 85
- Grillone, Antonino, italiensk språkvetare, 9, 44
- Gunhild av Maguelonne, visigotisk biskop, 174
- Gundahar, burgunderkung, 110
- Gundebaudus, burgunderkung, 126, 127
- Gundemar, visigotisk kung, 167, 171
- Gundulf, gotisk befälhavare, 151
- Gunthchramm, burgunderkung, 165
- Guththa, gotisk yngling, 81-83
- Hadrianus, kejsare, 138, 139
- Hadrianus I, påve, 134
- Hannibal, kartagisk fältherre, 98
- Harrison, Dick, historiker, 125
- Hedeager, Lotte, arkeolog, 61, 62
- Henrik IV, kastiliansk kung, 197, 198
- Heraclius, vän till Rufinus, 11
- Heraclianus, guvernör i Karthago, 107
- Herennius Etruscus, kejsare, 83
- Hermenegild, Leovigilds son, 164, 165
- Herminafrid, thuringernas ledare, 126
- Hieronymus, historiker, 12, 168

- 
- Hilderik, vandalkung, 145, 146, 162
- Homeros, diktare, 25
- Honorius, kejsare, 104-107, 109, 110, 114, 131
- Hydatius, krönikeskrivare, 110, 168
- Ibba, ostrogotisk general, 127
- Ibnu-l-Faradhí, arabisk krönikör, 185
- Ildebadus, ostrogotisk kung, 148
- Ilderik av Nimes, visigotisk greve, 174
- Ilius, östromersk usurpator, 124, 125
- Inge, svensk kung, 52
- Inguintis, Hermenegilds hustru, 164
- Jordanis, namnvariant för Jordanes, 9
- Jornandes, namnvariant för Jordanes, 9
- Iosephus, historiker, 12
- Irving, Washington, diplomat, 199, 202
- Isabella I, kastiliansk drottning, 182, 198-200, 202, 205
- Isidor av Sevilla, biskop, 162, 163, 166-168, 171-173, 184, 186, 196
- Jaanusson, Hille, arkeolog, 34
- Jakob (St. Iago), apostel, 202, 203
- Jarlabanke Ingefastsson, uppländsk storman, 139
- Jimenes de Cisneros, kardinal, 204
- Johan II, kung av Kastilien, 197
- Johannes, apostel, 13
- Johannes av Biclario, krönikör, 163-166, 168
- Johannes, bysantinsk general, 151
- Johannes, biskop, 125
- Johannes döparen, 175
- Jordanes, historiker, passim
- Jovinus, usurpator, 110
- Jovius, romersk ämbetsman, 106, 107
- Juan de Mariana, historiker, 203
- Juan de Vera, spansk ädling, 199
- Julian av Ceuta, greve, 184
- Julián, visigotisk biskop, 174, 176-179
- Julian, usurpatorn Konstantin III:s son, 110
- Julianus Apostata, kejsare, 91
- Julianus, romersk ämbetsman, 27
- Julius Argentarius, bankir, 134
- Julius Nepos, kejsare, 122
- Justinus I, östromersk kejsare, 128, 145
- Justinianus I, östromersk kejsare, 12, 14, 146, 147, 149-151, 160, 162, 163
- Karl den store, frankisk kung, 134
- Karlsson, Hugo, språkvetare, 51
- Konstantin I, kejsare 89, 90, 92, 93, 99, 166
- Konstantin II, kejsare, 94
- Konstantin III, usurpator, 22, 105, 109, 110
- Konstans, kejsare, 94
- Konstans, usurpatorkejsare, 109
- Konstantinus I Chlorus, kejsare, 88
- Konstantius II, kejsare, 90
- Konstantius III, general, kejsare, 107, 109-112, 114
- al-Kortobí, Abu Ja'far, arabisk historiker, 184
- Laurentius, motpåve, 129
- Leander, biskop av Sevilla, 164
- Leo, påve, 118
- Leo I, bysantinsk kejsare, 122, 123
- Leontius, östromersk usurpator, 124, 125

- 
- Leovigild, visigotisk kung, 163-166, 174, 177, 183
- Leutharis, frankisk general, 158
- Licinius, kejsare, 89, 90
- Litorius, romersk befälhavare, 114, 115
- Liuvila, Wambas dotter, 179
- Liubigotona, Erwigs hustru, 177, 179
- Liuva I, gotisk kung, 163, 164
- Liuva II, gotisk kung, 166, 171
- Lorange, Anders Lund, arkeolog, 35
- Lucas Tudensis, biskop, 196
- Lupicinus, general, 95
- Majorian, romersk general, 121
- Marchetta, Antonio, historiker, 114
- Marcianus, bysantinsk kejsare, 122
- Marcus Aurelius, kejsare, 69
- Martell, Karl, rikshovmästare hos merovingerna, 189, 190
- Masona, visigotisk biskop, 165, 170
- Mathasunta, Witiges hustru, 148
- Mausollos, persisk lydkung, 136
- Maximianus I, kejsare 88
- Maximus, guvernör, 95
- Maximus, usurpatorkejsare, 109
- Moberg, Carl-Axel, arkeolog, 32
- Mohammed XII, kung, se Boabdil
- Mommsen, Theodor, tysk filolog, 9, 11, 44
- Moses, profet, 184
- Muhammed, profet, 180, 185, 190
- Muhammed av Cordoba, emir, 184
- Muley Aben Hassan, morisk kung, 199
- Mundus, östromersk general, 147
- Munch, Jens Storm, arkeolog, 34
- Musa ibn Nusayr, arabisk guvernör, 181, 182, 184
- Myhre, Björn, arkeolog, 34
- Müllenhoff, Karl, filolog, 44
- Narses, bysantinsk general, 13, 149, 151-154, 156-160
- Al-Nasir, almohadisk kalif, 193
- Nerman, Birger, arkeolog, 34
- Nero, kejsare, 26, 27, 29, 52, 92
- Norberg, Dag, filolog, 186
- Nordin, Andreas, filolog, 44
- Odoavakar, general, 122, 124-126, 128, 129, 153, 158
- Odysseus, grekisk hjälte, 25
- Olsson, Ingemar, språkvetare, 56, 58
- Olympius, romersk general, 105, 106
- Onoulphos, Odovakars bror, 125
- Oppa, spansk biskop, 181, 192
- Orestes, romersk usurpator, 122
- Origenes, kyrkofader, 11, 12
- Orosius, Paulus, historiker, 110, 111, 114, 168
- Ostrogoto Areagni, Theoderik I:s dotter, 126
- Palladius, romersk notarie, 106
- Palladius, bysantinsk general, 156
- Paulo, visigotisk adelsman, 174, 175, 177
- Papianilla, Sidonius hustru, 119
- Paulus, apostel, 11, 92
- Paulus II, påve, 199
- Pelayo, visigotisk adelsman, 190-192, 196, 198
- Penelope, Odysseus hustru, 25

- 
- Peringsköld, Johan, antikvarie, 139
- Peter II, kung av Aragonien, 193
- Petronius Maximus, kejsare, 120, 121
- Petrus, apostel, 92, 143
- Peutinger, Konrad, tysk humanist, 9
- Philip, kejsare, 83
- Pippin den lille, frankisk kung, 190
- Plinius d.ä., författare, 27, 28, 52, 53
- Pompeius Trogus, historiker, 12
- Pomponius Mela, kartograf, 27, 52
- Poppaea, Neros hustru, 26
- Pradilla, Francisco, konstnär, 205
- Priscus Attalus, kejsare, 107, 110
- Priscus, historiker, 12, 117
- Probus, kejsare, 87
- Procopius, usurpator, 91
- Prokopios, historiker, 124-126, 129, 151, 155, 157
- Prosper Aquitanus, historiker, 168
- Ptolemaios, grekisk geograf, 12, 21, 22, 27, 53, 61
- Pythagoras, grekisk matematiker, 140
- Ragadasius, gotisk ledare, 104
- Ragnaris, ostrogotisk ledare, 158
- Ragvaldsson, Nils, biskop, 197
- Ranimir, visigotisk abbot, 174
- Ranosind, visigotisk hertig, 174
- al-Razi, Ibn Zakariya, arabisk krönikör, 184
- Reccared I, visigotisk kung, 165, 166, 170, 171, 177, 180, 183, 195
- Reccared II, 172
- Recceswinth, visigotisk kung, 174, 176, 177
- Reccibergera, Recceswinths hustru, 174
- Remistus, gotisk general, 121
- Resi, Heid Gjöstein, arkeolog, 34
- Respa, gotisk härförare, 12
- Ricimer, romersk general, 121
- Roderick, visigotisk kung, 181, 182
- Rodrigo Jimenez de Rada, ärkebiskop, 196
- Rodrigo Sanchez de Arévalo, biskop, 197, 198
- Rodulvard, svenskt sändebud i Rom, 52
- Romulus Augustus, kejsare, 122, 124, 128
- Roth, Norman, historiker, 181
- Rufinus, kyrkohistoriker, 11, 12, 98
- Saba, gotiskt helgon, 91, 92
- Sahlgren, Jöran, språkvetare, 46
- Salvianus, presbyter, 13, 114
- San Eugenio de Toledo, naturvetare, 186
- Sancho VII, kung av Navarra, 193
- Saphrax, gotisk ledare, 95, 102
- Sarus, krigsherre, 110, 111
- Schliemann, Heinrich, arkeolog, 26
- Sebastianus, usurpator 110
- Selinge, Klas-Göran, arkeolog, 34
- Shapur I, sassanidisk kung, 82, 83
- Segga, visigotisk adelsman, 165
- Septimus Severus, kejsare, 81
- Sidonius Appolinaris, författare, 116, 119-121, 169
- Siegebert, Austrasiens kung, 163
- Sigeric, gotisk usurpator, 111
- Sigesar, gotisk biskop, 111
- Sigismund, burgunderkung, 126



- 
- Sisebert, visigotisk ärkebiskop, 179
- Sisebut, visigotisk kung, 167, 168, 171, 172, 184, 186, 192
- Sisebut, greve, Egikas son, 181
- Sisenand, visigotisk kung, 172, 173
- Skjelsvik, Elizabeth, arkeolog, 34
- Sparwenfeld, Johan Gabriel, språkforskare, 204
- Stilicho, general, 104-106
- Strabo, geograf, 12, 27, 52
- Sueridus, gotisk ledare, 102
- Suintila, visigotisk kung, 168, 177
- Suniefred, visigotisk kung, 179
- Sunigilda, Onoulphos hustru, 125
- Sunna, visigotisk biskop, 165
- Svennung, Josef, filolog, 44, 50
- Symmachus, påve, 128, 129
- Symmachus, historiker, romersk ämbetsman, 144, 145, 150
- Tacitus, historiker, 27, 28, 40, 53, 55, 91
- Tacitus, kejsare, 87
- Tariq ibn-Ziyad, arabisk general, 181, 184, 187
- Tecla, Wambas dotter, 179
- Teija, ostrogotisk kung, 13, 156, 157
- Tham, Pehr, fornforskare, 17
- Tharuaro, gotisk härförare, 12
- Thela, Odovakars son, 125
- Themistius, retor, 98
- Theodahad, ostrogotisk kung 147, 148
- Theodegotha, Theoderik I:s dotter, 126
- Theodebald, frankisk kung, 158
- Theodemir, gotisk ledare, 122
- Theodomir, Wambas dotter, 179
- Theoderik I, ostrogotisk kung, passim
- Theoderik II, frankisk kung, 167
- Theodorik I, visigotisk kung, 112, 114, 116, 118
- Theodorik II, visigotisk kung, 119-122, 169
- Theodorik Strabo, general, 122
- Theodosius I, kejsare, 94, 99-101, 103, 104, 106, 111, 114
- Theodosius II, kejsare, 105
- Theodosius, Galla Placidias son med Athaulf, 110
- Theudebert I, merovingisk kung, 150
- Theudebert II, kung av Austrasien, 167
- Theudigisel, gotisk general, 162
- Theudis, gotisk kung, 161, 162
- Thorismund, gotisk kung, 118
- Thrasamund, vandalernas kung, 126, 127, 145, 146
- Tiberius, kejsare, 21
- Totila, ostrogotisk kung, 13, 148-152, 155-158
- Trajanus, kejsare, 131
- Tulga, visigotisk kung, 173
- Uldida, visigotisk biskop, 165
- Urais, ostrogotisk adelsman, 148
- Valamir, gotisk kung, 122
- Valens, kejsare, 91, 95, 96, 98, 99
- Valentinian, Galla Placidias son, 125
- Valentinianus I, kejsare, 91
- Valentinianus II, kejsare, 101
- Valentinianus III, kejsare, 115, 116, 118, 120
- Valentinus, påve, 143

---

Valerianus, kejsare, 83

Varus, romersk general, 21

Veduco, gotisk general, 12

Veila, gotisk befälhavare, 127

Vergilius, diktare, 13

Vespasianus, kejsare, 27

Victor av Tunnuna, historieskrivare, 168

Vincent av Zaragoza, helgon, 162

Vigilius, vän till Jordanes, 13, 14

San Vitalis, martyr i Ravenna, 134

Vithimiris, gotisk ledare, 95

Wallia, gotisk kung, 111, 112, 114

Wamba, visigotisk kung, 174-179

Weibull, Lauritz, historiker, 53

Witiges, ostrogotisk kung, 148

Witiza, visigotisk kung, 181

Witterik, adelsman, visigotisk kung. 146, 165-167

Wołagiewicz, Ryszard, arkeolog, 32, 55

Wolfram, Herwig, historiker, 113

Wulfila, gotisk biskop, 90, 94, 102, 191, 197

Yusef, emir i Al-Andalus, 192

Zeno, östromersk kejsare, 122-126, 128, 158

Zenobia, egyptisk drottning, 88

Zosimus, historiker, 98, 106





Foto: Anders Andarve

Har goterna utvandrat från Skandinavien någon gång i tidernas begynnelse? Det påstår i varje fall den gotiske munken Jordanes från Konstantinopel. Han skriver en historia om goterna på 550-talet, sedan han lyssnat på goternas stamsagor och samlat in allt vetande om sina landsmän, som präntats ner av antikens lärde. Med tre skepp skulle goterna ha begett sig från Skandia till den polska Östersjökusten, för att därifrån vandra vidare ner till Svarta Havet. Snart kom de att involveras i stridigheter med de romerska arméerna och medverka till det Västromerska rikets upplösning.

På 1900-talet blir historikerna allt mer källkritiska, vilket får till följd att Jordanes utvandningsberättelse blir betraktad som en ren skepparhistoria. Med hjälp av förfinade dateringsmetoder (och utan nämnevärdd uppmärksamhet från nordiska ve-

tenskapsmän), lyckas emellertid de polska arkeologerna i början av 1970-talet upptäcka en hittills okänd kultur i norra Polen, som de kallar Wielbark-kulturen. Det är goternas kultur! Tvivelsutan har en ny religion – och därmed nya sociala och juridiska förhållanden – tillförts Wielbark-kulturen av skandinaver under åren runt Kristi födelse. Ingmar Stenroth utnyttjar ett ekonomiskt-historiskt perspektiv för att förklara de dramatiska händelser som leder till goternas entré på den internationella vädjobanan.

Wielbark-kulturen sprider sig ner till Svartahavsområdet. Goterna blir jordbrukare på Europas bördigaste åkrar. Hunnerstormen med början år 375 skapar ett kaotiskt tillstånd längs Romarrikets östra gräns. Flera gotiska stammar söker skydd hos romarna. Så småningom etablerar goterna två stater inom Romarriket, det ostrogotiska riket i Italien med dess store ledare Theoderik I samt det visigotiska riket i Gallien och Spanien. Ostrogoterna försvinner från scenen i mitten av 500-talet, medan visigoterna finns kvar till år 711 då morerna erövrar landet från sin bas i norra Afrika. Det är med känslan att vara goternas ättlingar som de kristna riddarna vinner Spanien åter år 1492.